

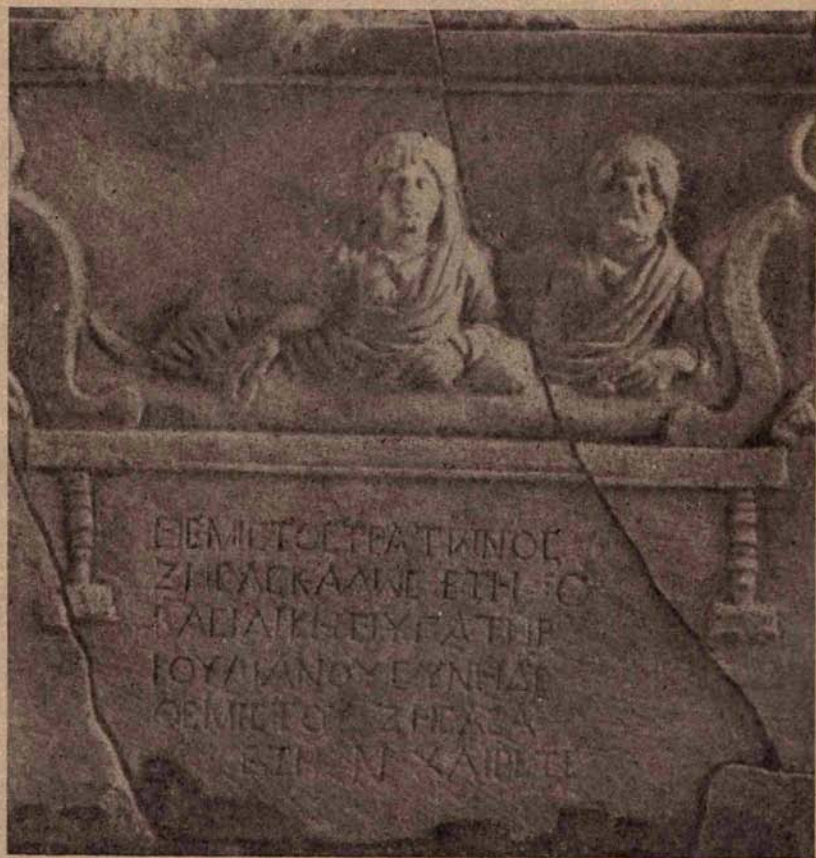

В. М. Зубарь

# НЕКРОПОЛЬ ХЕРСОНЕСА ТАВРИЧЕСКОГО I-IV вв. н. э.

Наукова думка



АКАДЕМИЯ НАУК УКРАИНСКОЙ ССР  
ИНСТИТУТ АРХЕОЛОГИИ

**В. М. Зубарь**

**НЕКРОПОЛЬ  
ХЕРСОНЕСА  
ТАВРИЧЕСКОГО  
I—IV вв. н. э.**

КИЕВ  
НАУКОВА ДУМКА  
1982

В монографии собраны и классифицированы материалы обширного могильника Херсонеса Таврического первых веков н. э., подробно рассматриваются типы погребальных сооружений, обряд захоронения и сопровождающий инвентарь.

На основе материалов некрополя делаются выводы об экономическом и культурном развитии города, этническом и социальном составе его населения, ставятся вопросы, связанные с погребальным культом Херсонеса римской эпохи.

Для археологов, историков, краеведов, преподавателей и студентов исторических факультетов.

Ответственный редактор *А. С. Русаева*

Рецензенты *В. И. Кадеев, Е. В. Черненко*

Редакция литературы  
по социальным проблемам  
зарубежных стран,  
археологии и документалистике

050700000-334 63-82  
З М221(04)-82

© Издательство «Наукова думка», 1982

## ВВЕДЕНИЕ

Херсонес Таврический, основанный в конце V в. до н. э., на протяжении длительного периода являлся крупным политическим, экономическим и культурным центром Северного Причерноморья. В конце II в. до н. э. город попал в сферу политики Понтийского царства Митридата VI, а после его разгрома стал союзником Рима. Благодаря выгодному географическому и стратегическому положению в первые века н. э. Херсонес являлся основным опорным пунктом Римской империи в Северном Причерноморье. Здесь размещались сухопутные войска и базировался флот, а также находилось командование римских соединений, расквартированных в Крыму. Город поддерживал оживленные экономические и культурные контакты с Восточными и Дунайскими провинциями империи, другими районами Причерноморья и Средиземноморья на протяжении римского периода. Находясь на окраине античного мира, Херсонес был связан с населением, обитавшим в степной зоне Северного Причерноморья и в Крыму, взаимоотношения с которым носили как военный, так и мирный характер. В период стабилизации обстановки к варварскому населению через Херсонес поступала продукция античных ремесленных мастерских. Античная культура, центром которой в Таврике был Херсонес, оказывала сильное воздействие на все стороны жизни населения Юго-Западного и Центрального Крыма.

Исследование социально-экономической и культурной жизни Херсонеса невозможно без материалов его обширного некрополя, который в значительной мере позволяет решать проблемы, связанные с материальной культурой, основными направлениями экономических и культурных связей, духовной жизнью и верованиями, а также с изменениями, происходившими в составе населения города на протяжении длительного времени.



Некрополь Херсонеса привлек внимание исследователей более 130 лет тому назад. Первые документированные раскопки на его территории были проведены в 1845 г. [67, с. 12]. Продолжили работу Д. В. Карейша (1846—1847 гг.) и А. С. Уваров (1853, 1872 гг.), и только начиная с 1890 г. под руководством К. К. Косцюшко-Валюжинича (1890—1907 гг.) раскопки некрополя приняли систематический характер [89, с. 50—52]. К. К. Косцюшко-Валюжинич вскрыл значительную площадь и раскопал около 2,5 тыс. погребальных сооружений. После его смерти могильник исследовали М. И. Скубетов (1907—1908 гг.), Н. И. Ренников (1908 г.) и Р. Х. Лепер (1908—1914 гг.). Всего в дореволюционный период в Херсонесе было открыто более четырех тысяч погребений античного и раннесредневекового времени [89, с. 52—54].

Однако несмотря на определенные успехи, достигнутые в исследовании некрополя, дореволюционным археологам были присущи серьезные недостатки, в силу которых материал из погребений оказался в значительной степени обезценен, а работа с ним крайне затруднена. К. К. Косцюшко-Валюжинич в ходе работ не шифровал вещи, а группировал их по видам, разобцая тем самым комплексы. Это привело к тому, что уже Р. Х. Лепер не мог определить, откуда происходит та или иная вещь, а ставил на ней лишь букву «К» (Косцюшко). Р. Х. Лепер, сменивший К. К. Косцюшко-Валюжинича, перепоручал наблюдение за раскопками своим помощникам, которые, не имея специальной подготовки, руководствовались при работе практическими привычками, приобретенными в ходе раскопок. Р. Х. Лепер не писал отчетов. В архиве Херсонесского историко-археологического заповедника имеются лишь его дневниковые записи, частично изданные К. Э. Гриневичем, трудные для чтения и в ряде мест мало-

понятные по содержанию. Отсутствуют планы и чертежи. Имеются лишь описи вещей из раскопок некрополя, которые позволяют получить определенное представление о комплексах погребений, раскопанных за период с 1909 по 1914 г.

Несовершенная методика раскопок, отсутствие полноценной документации, разобщение погребальных комплексов и, наконец, массовое разорение могил в древности и в новое время — все это в значительной мере затрудняет работу с материалами некрополя Херсонеса\*. Но, несмотря на это, могильник уже в дореволюционный период стал предметом специального изучения. Впервые А. С. Уваровым был написан краткий очерк древностей некрополя. Он попытался дать реконструкцию погребального обряда, а также привлек письменные источники, которыми дополнил данные, полученные в ходе раскопок [249, с. 525—532; 250, с. 134 и сл.].

В результате дореволюционных раскопок некрополя был накоплен большой фактический материал, однако он не был надежным образом обработан и использован для широкого изучения Херсонеса. В лучшем случае помимо отчетов издавались материалы об отдельных уникальных памятниках [207, с. 38—49; 131, с. 50 и сл.; 132, с. 56 и сл.; 180, с. 145 и сл.] или делались попытки реконструировать отдельные погребальные сооружения и погребальный обряд [133, с. 124 и сл.].

Только А. Л. Бертье-Делагард и М. И. Ростовцев в своих работах достаточно широко использовали материалы некрополя. А. Л. Бертье-Делагард в очерке, посвященном Херсонесу, говоря о Загородном храме, привлек дан-

\* Достаточно сказать, что на участке у Загородного храма из 161 склепа нетронутыми оказались только четыре, т. е. немногим более 2%. Такая же картина наблюдается и на других участках.

ные некрополя для решения вопроса о времени его сооружения. В работе дана краткая характеристика этого участка и на основании монет датированы погребальные сооружения, открытые в 1902—1905 гг. [33, с. 50—51, 57—62]. М. И. Ростовцев в своем капитальном труде, посвященном античной декоративной живописи Северного Причерноморья, подробно проанализировал склепы с фресковой живописью, открытые в Херсонесе [195, с. 439 и сл.]. Он сделал ряд интересных наблюдений и указал на необходимость их дальнейшего изучения. Несмотря на то что до выхода в свет работы М. И. Ростовцева часть склепов с росписью была уже издана [131, с. 50 и сл.; 180, с. 145], без преувеличения можно сказать, что наиболее полно этот материал был введен в научный оборот только автором рассматриваемой монографии.

После Великой Октябрьской социалистической революции основное внимание ученых было сосредоточено на археологическом исследовании древнейшего некрополя, открытого на Северном берегу. Наряду с этим была раскопана большая группа погребений, случайно выявленных на территории некрополя при строительных работах [89, с. 54—55]. Параллельно с археологическими работами на территории Херсонеса в советский период было продолжено изучение материалов некрополя. Для историографии 30-х годов характерен интерес к уже раскопанным памятникам. В это время благодаря активной деятельности директора музея К. Э. Гриневича были изданы дневники раскопок некрополя, проводившиеся Н. И. Репниковым и Р. Х. Лепером [159; 190], а также материалы из склепов № 1012—1014 [18; 66].

Для решения вопросов, связанных с этническим и социальным составом населения раннего Херсонеса, большое значение имели материалы некрополя,

открытого Г. Д. Беловым в 30-е годы [19, с. 163 и сл.]. Здесь была обнаружена большая группа захоронений в скорченном положении, интерпретации этнической принадлежности которых посвящена обширная литература. Г. Д. Белов высказал мнение, что скорченное положение костяков следует связывать с наличием в составе населения города тавров [21, с. 155 и сл.; 23, с. 283; 32, с. 52]. Эта точка зрения была принята и поддержана некоторыми авторами [234, с. 68; 185, с. 123]. Однако совсем недавно мнение о таврской принадлежности таких захоронений было пересмотрено, и они были отнесены к греческому населению Херсонеса [100, с. 108 и сл.].

Помимо этнической атрибуции скорченных захоронений в ряде работ Г. Д. Белова описаны керамика и амфоры из древнейшего некрополя [30, с. 112 и сл.; 31, с. 17 и сл.], а также дана общая характеристика некрополя Херсонеса классического, эллинистического времен [21, с. 122 и сл.; 23, с. 272 и сл.; 32, с. 45 и сл.] и римской эпохи [22, с. 155 и сл.].

В послевоенный период материалы некрополя античного времени частично были использованы Н. В. Пятышевой в работах, в той или иной степени связанных с исследованием этнического и социального состава населения города [186; 187, с. 249 и сл.; 188, с. 183 и сл.; 185, с. 121—124]. Могильник позднеантичного времени рассматривался А. Л. Якобсоном в монографии, посвященной раннесредневековому Херсонесу [277, с. 248 и сл.]. Говоря о работах по некрополю, следует отметить раздел в «Археології Української РСР» Ю. И. Козуб [119, с. 328—334], статью В. И. Кадеева, в которой наряду со скорченными захоронениями, обнаруженными в древнейшем могильнике города, исследуются погребения со скорченными костяками первых веков н. э. [100, с. 115—116], и работу Е. В. Вей-

марна об участке некрополя у Загородного храма в Херсонесе [48, с. 5 и сл.].

Подводя итог, отметим, что в историографии основное внимание уделялось некрополю классического и эллинистического времени. Причем большинство исследователей, и в первую очередь Г. Д. Белов, Н. В. Пятышева, С. Ф. Стржелецкий, несколько преувеличивали роль варварского населения в истории Херсонеса. Это привело к тому, что местные особенности и многообразие культурного развития Херсонеса не анализировались, а велись поиски негреческих черт в его культуре, в результате чего он рассматривался с момента основания как греко-варварский город. Материалы могильника привлекались в основном для решения вопросов, связанных с этническим составом населения, для чего использовались отдельные погребальные комплексы с ярко выраженными негреческими чертами, а не совокупность данных некрополя. Поэтому в настоящей работе обобщаются, классифицируются и анализируются материалы некрополя Херсонеса I—IV вв. н. э., на их основе предпринимается попытка решить некоторые вопросы экономической, культурной и духовной жизни, а также, где это возможно, проследить изменения в этническом и социальном составе населения, которые происходили на протяжении первых веков н. э.\*

Период I—IV вв. н. э. выбран не случайно. Во второй половине I в. до н. э., после разгрома Римом Понтийского царства Митридата VI, Херсонес попадает в орбиту римской политики и становится его опорным пунктом

\* В работе не рассматриваются херсонесские надгробия первых веков н. э., так как материала по ним так много, что он может служить темой специального исследования, и в рамках сравнительно небольшой работы, посвященной некрополю, дать их обзор просто невозможно.

в Северном Причерноморье. На протяжении первых веков происходят важные изменения в экономической, политической и культурной жизни города, которые приводят к тому, что с конца III в. н. э. Херсонес становится обычным провинциальным городом, потерявшим право самоуправления [102, с. 6]. В этот же период наблюдаются новые явления в некрополе, благодаря которым его облик по сравнению с эллинистическим периодом меняется. К концу IV в. н. э., когда гуннское нашествие изменило этническую карту большей части Восточной Европы и нарушило исторически сложившиеся экономические и культурные связи в Северном Причерноморье, в Херсонесе наблюдается глубокий экономический кризис [26, с. 68]. На смену античным нормам погребального ритуала приходят обряды, соответствовавшие новому религиозному мировоззрению — христианству, что в конечном счете и привело к кардинальным изменениям в погребальном обряде. Этими событиями и объясняются хронологические рамки избранной темы.

В основу работы положены опубликованные и неопубликованные материалы раскопок некрополя, а также использованы данные, полученные в ходе работ автора на территории некрополя Херсонеса в 1975 г. [84, с. 327—328]. Неопубликованные материалы изучались в научных архивах Херсонесского историко-археологического заповедника, Института археологии АН УССР и ЛОИА АН СССР. При написании работы использовался вещественный материал из фондов Херсонесского заповедника, Государственного исторического музея в Москве и Государственного Эрмитажа.

Автор выражает благодарность О. И. Домбровскому, Л. Г. Колесниковой, С. Г. Рыжову за любезное разрешение использовать в работе еще не опубликованный материал из раскопок

а также В. А. Анохину, Т. Н. Высотской, В. И. Кадеву, Ю. И. Козуб, В. Ф. Мещерякову, А. С. Русяевой, С. Б. Сорочану, которые помогли в работе над рукописью книги и сделали ряд полезных замечаний. В работе с материалами некрополя, хранящимися в фондах Государственного Эрмитажа, Государственного исторического музея и Херсонесского историко-археологического заповедника, автору помогали Н. А. Антонова, Г. Д. Белов, И. И. Гущина, К. И. Зайцева, Ю. П. Калашник, Т. И. Костромичева, О. Я. Неверов, С. Г. Рыжов, А. В. Шевченко. Большая и разносторонняя помощь также была

оказана сотрудниками сектора скифо-античной археологии Института археологии АН УССР и коллективом Херсонесского заповедника. Особую благодарность автор выражает А. И. Тереножкину, научному руководителю, без деятельной и дружеской поддержки которого появление этой работы было бы невозможно.

Для иллюстрирования книги использованы архивные материалы Херсонесского историко-археологического заповедника (заведующая С. Н. Сухинина), фотографии М. Я. Ванюсовой и В. И. Ключко, иллюстрации, выполненные Ж. В. Коник.

## Глава I

# ТОПОГРАФИЯ И ПОГРЕБАЛЬНЫЕ СООРУЖЕНИЯ

Погребение умершего было обязательным и строго соблюдавшимся обычаем во всех уголках греческого мира. В представлениях греков душа человека, тело которого в силу различных причин осталось непогребенным, не могла попасть в Аид и была обречена на страдания и муки у входа в подземное царство. Уже в гомеровском эпосе имеются ясные и четкие указания относительно необходимости захоронения (Hom., II, XXIII, 71—72; Od., XI, 51—54). В более поздний период обычай погребения как священная обязанность родственников по отношению к мертвым также неукоснительно соблюдался (Plat., Gipp., 291 d,e; Xenophon Memor., II, 1, 13). Достаточно вспомнить трагедию Софокла «Антигона», в сюжете которой это правило нашло яркое отражение. Афинские стратеги после сражения у Аргинусских островов (406 г. до н. э.) были приговорены к смерти только за то, что не предали захоронению тела погибших в бою (Xenophon, Hellenica, I, 7, 3—35). Элиан сообщает, что в Аттике существовал закон, согласно которому тот, кто увидит непогребенное тело, должен бросить на него хотя бы горсть земли и тем самым совершить символическое погребение (Ael., Var. hist., V, 14). На протяжении всей греческой истории захоронение являлось единственным неизменным условием для того, чтобы душа умершего могла попасть в царство мертвых и обрести покой [302, p. 9—12].

Погребение мертвых в большинстве греческих центров совершалось на территории некрополя, который располагался за оборонительными стенами\*. Только в исключительных случаях захоронения могли производиться в городской черте. Этой чести удостоивались основатели колоний или лица, ока-

\* Исключением из этого правила являлись Спарта и Тарент, где захоронения совершались в пределах городской черты (Plut., Luc., 27; Polyb., VIII, 30, 6).



Рис. 1. Схематический план некрополя Херсонеса:

1 — некрополь классического и эллинистического времени; 2 — некрополь первых веков н. э.; 3 — некрополь эллинистического времени и первых веков; 4 — древние границы городища; 5 — Девичья гора; 6 — Загородный храм.

завшие важные услуги городской общине [154, с. 243]. В Херсонесе, как пишет Константин Багрянородный, лишь Гикия, спасшая город от боспорских войск, была погребена не на территории некрополя, а в пределах города (Const. Porph., De adm. imp., 53). Однако до настоящего времени на городище могилы не обнаружены. Это свидетельствует о том, что в Херсонесе придерживались общегреческого правила и хоронили мертвых лишь за оборонительными стенами.

Некрополь города занимал значительную территорию, которая тянулась от

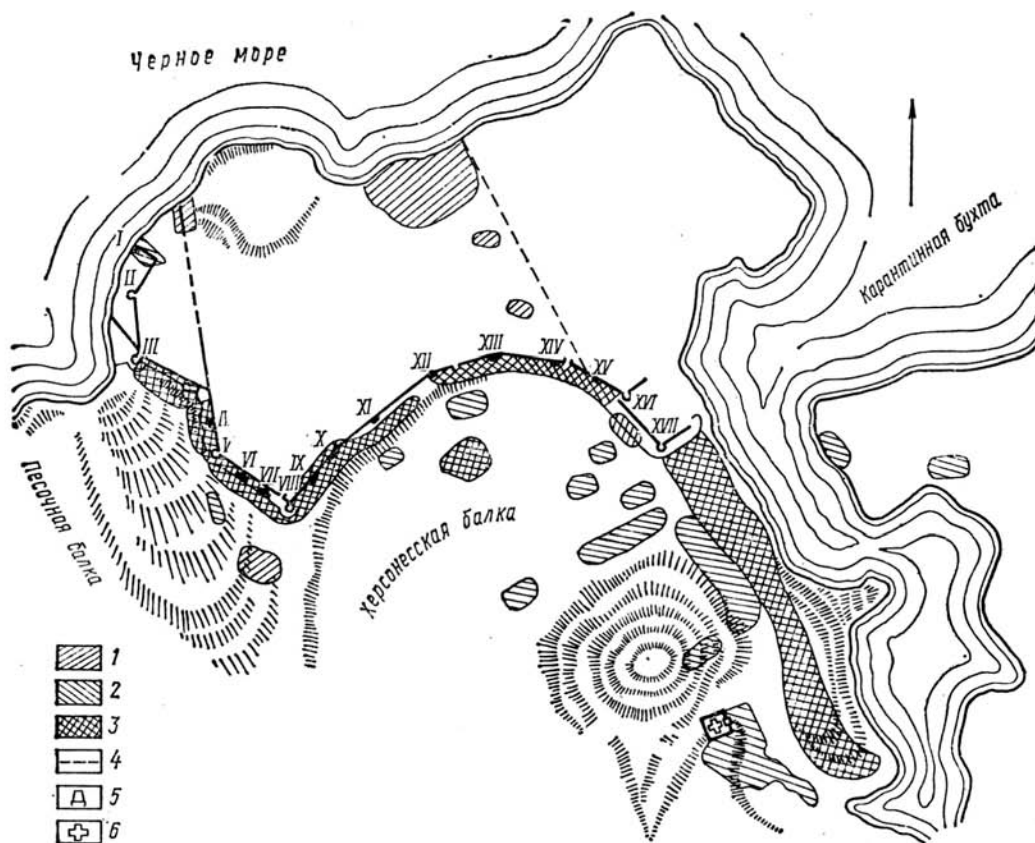
западных оборонительных стен до южной оконечности Карантинной бухты (рис. 1). Возможно, в Херсонесе, как и в других античных центрах [310, S. 98, Taf. 118; 120, рис. 1], могилы располагались вдоль дорог. Но об этом можно говорить только предположительно, так как значительная территория некрополя в XIX в. была застроена различными хозяйственными и военными сооружениями, разрушившими, очевидно, остатки дорог, которые вели сюда в древности. Увеличение площади могильника совпадало с ростом городских кварталов. В известном смыс-



ле можно сказать, что город постоянно наступал на некрополь. Такое же явление прослежено раскопками в Ольвии [120, с. 7], Коринфе [285, р. 65] и других центрах античного мира.

Древнейший могильник, открытый Г. Д. Беловым в 1936 г., располагался недалеко от IX поперечной улицы. Этот район некрополя расширился в западном и юго-западном направлениях, что подтверждается раскопками, проводившимися на монастырской усадьбе, у античного театра и в юго-западной части городища [89, с. 55]. В дальнейшем, в связи с увеличением городской территории, некрополь постепенно застраивался жилыми домами. В настоящее время можно с уверенностью сказать, что южная и западная оборонительные стены были построены на его территории [21, с. 156]. Кроме западных кварталов некрополь эллинистического времени занимал позднее застроенное пространство, прилегавшее к 19-й куртине, а также западный берег Карантинной бухты. Могильник этого времени протянулся узкой полосой вдоль южной оборонительной стены городища.

Некрополь первых веков н. э. начинался от крепостных стен и охватывал полукольцом Херсонес. Погребения I—II вв. н. э. концентрировались главным образом в периболе и непосредственной близости от города. Захоронения позднеантичного времени занимали более удаленные участки некрополя. Однако, несмотря на такую общую тенденцию, погребальные сооружения III—IV вв. н. э. встречаются и рядом с оборонительными стенами. Могильник римской эпохи занимал пространство по западному и восточному склонам Песочной балки, шел по склонам Херсонесской балки, полукольцом охватывая Девичью гору. Обширный могильник этого времени располагался на западном берегу Карантинной бухты. Он начинался у башни XVII и 20-й куртины

и тянулся по берегу до ее южного окончания. С юга, у подножия Девичьей горы, находился участок некрополя, на котором в раннесредневековый период был построен Загородный храм (см. рис. 1).

Принято считать, что некрополь у Загородного храма являлся обособленным участком, и именно поэтому здесь хоронили первых христиан [33, с. 56—62; 48, с. 12—13]. Однако топография некрополя первых веков н. э. показывает, что этот район располагался рядом с участком могильника у Карантинной бухты, а возможно, и смыкался с ним. Кроме того, погребения были обнаружены на южном склоне Девичьей горы, непосредственно над участком у Загородного храма (см. рис. 1), что свидетельствует об органической связи погребений у Загородного храма со всем некрополем первых веков, и его обособление следует считать искусственным [89, с. 56]. Очевидно, некрополь занимал и восточный берег Карантинной бухты. Но об этом можно говорить лишь предположительно, так как раскопки здесь проводились эпизодически и данные о них очень отрывочны и неполны. На юге погребения были обнаружены на так называемой Рудольфовой горе, где в настоящее время находится строительный техникум. Относится ли этот район к некрополю Херсонеса или же здесь располагалась загородная усадьба, которой принадлежали погребения, до новых раскопок сказать трудно.

Значительное место в погребальном культе отводилось возведению погребального сооружения, в котором совершалось захоронение. По мнению древних греков, как, впрочем, и большинства народов, душа умершего попадала в потустороннее царство под землей [244, с. 201—202]. Очевидно, в основе этого лежала практика погребения тела в земле, что в конечном итоге и привело к широкому распро-

траненно веры в подземное царство Аида (Cic., De legg., II, 22, 56). Во II в. н. э. Лукиан писал, что в представлениях греков со времен Гомера Гесиода утвердилось мнение о существовании глубоко под землей мрачного, лишнего света царства Аида (Luc., De lux., 2). Интересно, что некоторые эпиграфические памятники Ольвии, Херсонеса и Боспора свидетельствуют о существовании аналогичных верований о загробном мире в первые века н. э. у причерноморских греков [312, № 226, 482, 519; 126, № 126].

После смерти и погребения душа умершего, как считали греки, не теряла связи с местом захоронения. О наличии веры в то, что могила в какой-то степени является местопребыванием не только тела, но и души, свидетельствуют как письменные (Plat., Phedon., 50 D-82 B, 108), так и археологические источники [109, с. 124 и сл.]. На могилу приносили еду, здесь совершались возлияния на третий и девятый дни после погребения [154, с. 247]. Каждый тридцатый день месяца, в день рождения умершего и в пятый день месяца Боздромиона, который был днем рождения всех мертвых, родственники на могиле выполняли определенные ритуальные действия [148, с. 57—58; 302, р. 74]. В какой-то степени показательно и то, что у греков нашло широкое распространение сооружение кенотафов. Их строительство и ритуальные действия на мнимом месте погребения, с одной стороны, должны были символизировать процесс захоронения, а с другой — кенотафы являлись местами почитания умерших, останки которых нельзя было в силу различных обстоятельств предать земле. Следовательно, для греков был важен не только сам факт захоронения, но и строительство определенного погребального сооружения, которое являлось вместилищем останков умершего, и надгробного памят-

ника, возле которого отправлялся культ в честь мертвых.

Могила мыслилась как жилище, предназначавшееся для умершего. Показательно в этом отношении, что в Ригведе она названа «земляным домом», в котором производилось захоронение покойного [191, VII, 89, 1; X, 18, 10—13]. Поэтому погребальные сооружения, как правило, развивались в тесной связи с архитектурой жилых и культовых зданий [246, с. 228; 215, с. 12]. Конструкция и размеры подземного жилища по аналогии с земным в значительной степени зависели от социального положения умершего и благосостояния его родственников, на обязанности которых лежало устройство погребения. Разумеется, при этом следует учитывать и другие факторы, в частности этнические и религиозные, которыми могли быть обусловлены определенные специфические особенности того или иного погребального сооружения.

По конструкции погребальные сооружения некрополя Херсонеса первых веков, представляющие собой пространство, в котором совершалось захоронение, можно разделить на следующие типы: 1) грунтовые и 2) подбойные могилы; 3) гробницы, сложенные из каменных плит и 4) ступенчатые; 5) склепы и гробницы с двускатным перекрытием и нишами для установки урн; 6) склепы, вырубленные в скале. В зависимости от конструктивных особенностей в названных типах погребальных сооружений можно выделить варианты.

Грунтовые могилы являлись одним из основных типов погребальных сооружений и использовались в Херсонесе на протяжении всего античного периода. К этому типу относятся могилы, выкопанные в земле или вырезанные в глинистом грунте, и могилы, вырубленные в скале. Ввиду того что в Херсонесе скала очень близко подходит к поверхности, с классической эпохи здесь



Рис. 2. Могилы, вырубленные в скале, на участке некрополя у Загородного храма.

практиковалась ее подрубка с целью углубить могильную яму. В древнейшем некрополе города глубина вырубов была обычно небольшая и не превышала 0,5—0,6 м [21, с. 157]. В тех районах некрополя, где слой грунта над скалой был небольшим, выруб делался глубже. Сооружение могил в скале или же подтепка скалы диктовались природными условиями Херсонеса, но по конструкции они ничем не отличались от простых земляных ям. Поэтому их можно отнести к одному и тому же типу погребальных сооружений — грунтовыми могилами. Такие же могилы в значительном количестве открыты и в других античных центрах Северного Причерноморья и Средиземноморья, где имелись сходные природные условия. Вырубленные в скале могилы обнаружены в некрополях Пантикапея [112, с. 287], Мирмекия [108, с. 108 и сл.] и других местах [297, с. 257—260; 325, р. 112; 287, р. XIII, fig. 1].

За годы раскопок в херсонесском некрополе открыто 2924 грунтовых могилы, которые по времени распреде-

ляются следующим образом: к классическому и эллинистическому времени относятся 469; к первым векам н. э. — 1304; к периоду раннего средневековья — 12. Время строительства 1139 могил, ввиду отсутствия сопровождающего инвентаря, точной датировке не поддается\*.

Грунтовые могилы зафиксированы на всех без исключения участках некрополя. У южных стен и у башни XVII преобладают земляные могилы, тогда как в некрополе у Карантинной бухты и у Загородного храма в основном открыты могилы, вырубленные в скале (рис. 2).

О размерах и конструкции грунтовых могил главным образом можно судить по материалам раскопок Н. И. Репникова [190, с. 149 и сл.] и Р. Х. Лепера [159, с. 189 и сл.], которые в сво-

\* Из 1008 земляных могил, открытых с 1891 по 1907 г., без инвентаря оказались 237, т. е. около 23%. Ограблено или разорено 147 погребальных сооружений, что составляет 14%. Из 583 могил, вырубленных в скале, 382 были ограблены или не содержали вещей.

их дневниках и отчетах обращали внимание на конструктивные особенности погребальных сооружений. Земляные могилы обычно выкапывались в земле (№ 2647, 2673 \*) или вырезались в слое глинистого грунта (№ 2339, 2561). Иногда они сооружались непосредственно на скале (№ 2513, 2679). Глубина могил была различной: наименьшая — 0,22 м, наибольшая — 1,80 м. В плане, как правило, могильная яма была либо прямоугольной, либо овальной (№ 2391, 2406). Размеры могилы зависели от роста погребенного и колеблются в таких пределах: длина 1,1—2,1 м, ширина 0,38—0,89 м. Есть небольшие детские могилы (№ 91—1909).

Большинство земляных могил представляли собой обычную яму без каких-либо дополнительных конструкций. Но в некоторых случаях боковые стенки могильной ямы обкладывались мелким камнем (№ 26, 52—1910) или каменными плитами (№ 134—1910), которые предохраняли ее от обвалов. Сверху такие могилы иногда перекрывались черепицей (№ 2631, 51—1910), известняковыми плитами (№ 2706, 26—1910) или досками (№ 2592, 2769). Обычай перекрывать земляную могилу каменными плитами был широко распространен с раннего времени в некрополях античных городов европейского Боспора, Танаиса [264, с. 84] и греческой метрополии [112, с. 263].

Сложнее дело обстоит с деревянными перекрытиями, которые зафиксированы в процессе раскопок Н. И. Репникова. Очевидно, могил с такими перекрытиями было больше, но они не сохранились или же не были отмечены в дневниках дореволюционных раскопок. Некоторые авторы считают, что наличие деревянных перекрытий в ан-

тичных некрополях свидетельствует о влиянии негреческого погребального обряда на обычаи причерноморских греков [112, с. 262; 216, с. 66]. Однако с этим согласиться нельзя. На Боспоре дощатые перекрытия могил характерны для VI—IV вв. до н. э., т. е. в тот период времени, когда влияние варварской культуры на греков было незначительным [264, с. 85]. Более того, деревянные перекрытия хорошо известны в могильниках Греции, где их нельзя объяснять влиянием негреческих норм погребального обряда [112, с. 261]. Интересно, что к первым векам, когда варваризация Боспора усилилась, количество могил, перекрытых деревом, заметно уменьшилось [216, с. 66].

Видимо, характер перекрытия могилы зависел не столько от этнической принадлежности умершего, сколько от его социального и имущественного положения, а также от наличия того или иного строительного материала в окрестностях города. Так, если для европейской части Боспора характерны каменные перекрытия, то для азиатской, бедной камнем, — деревянные. В Херсонесе, где камень имелся в достаточном количестве, помимо этого была сырьевая база, позволявшая наряду с каменными использовать и деревянные перекрытия [97, с. 121—123]. Неудивительно поэтому, что в некрополе встречаются перекрытия обоих типов.

Могилы, вырубленные в скале, по конструкции близки земляным, но в отдельных случаях они имели некоторые особенности, на которые необходимо обратить внимание (рис. 3). Обычно верхняя часть могилы выкапывалась в земле на глубине 0,4—1,67 м, а нижняя — вырубалась в скале (глубина выруба 0,17—0,7 м). В плане могилы были прямоугольными (№ 2166, 2181), прямоугольными с закругленными углами (2178, 2186), овальными (№ 2193) и трапециевидными (№ 2199, 2784). Некоторые могильные ямы расширя-

\* Здесь и далее в скобках указаны номера погребальных сооружений. Подробнее см. Приложение.



Рис. 3. Могила № 1419, вырубленная в скале. Раскопки К. К. Косцюшко-Валюжинича. Расчистка и обмеры 1975 г.

лись ко дну, образуя в сечении трапецию (№ 1624, 2196). В погребении № 1183 в продольных стенках могильной ямы были вырублены ниши, напоминавшие подбой, а в поперечных — небольшие сводчатые ниши. К сожалению, более подробно о конструкции этой могилы говорить нельзя, так как она описана в отчете очень кратко. В могиле № 1597, относящейся к IV в. н. э., в поперечных стенках входной ямы были вырублены ступеньки, которые, очевидно, должны были облегчить спуск в погребальное сооружение.

В могилах, вырубленных в скале, хоронились дети (2330, 2364) и взрослые, о чем свидетельствуют различные размеры: длина 0,8—2,35 м, ширина 0,35—0,88 м. Иногда внутри могильная яма обкладывалась черепицей или штукатурилась раствором цемьянки (№ 615, 1482, 2124). Края могилы укреплялись камнем, положенным на глиняном растворе (№ 141—1909).

К вырубленным в скале могилам относятся и такие погребальные сооруже-

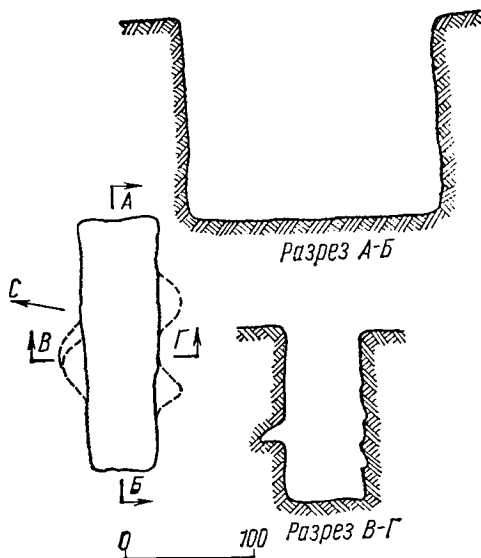
ния, в которых углубление в скалу сочеталось с каменной конструкцией. В могиле № 27—1909 стенки верхней части могильной ямы, выкопанной в грунте, были укреплены камнем, среди которого находились обломки надгробной стелы. Сверху могилы закрывались известняковыми плитами (№ 1183, 60—1910), между которыми щели замазывались известью (№ 787, 867). Иногда в таких могилах отмечены деревянные перекрытия (№ 2581, 2730).

В 86 грунтовых могилах отмечены сожжения. Кремация на месте погребения происходила в могилах, выкопанных в земле, вырезанных в глинистом грунте (№ 2744, 2761) или вырубленных в скале (№ 1003, 2526). Размеры таких могил следующие: длина 1—2,15 м, ширина 0,33—0,88 м, глубина 0,18—1,05 м. Сверху могильная яма закрывалась каменными плитами, для установки которых по ее верхнему краю вырубались заплечики (№ 2387, 2388). Швы между плитами замазывались раствором цемьянки (№ 1070, 133—1910). Одна могила была закрыта плитой, сделанной в виде крышки саркофага (№ 1003). В отдельных случаях перекрытие могил было комбинированным: применялись известняковые плиты и черепица (№ 2389). На участке некрополя, раскопанном Н. И. Репниковым у башни XVII, в двух могилах отмечено дощатое перекрытие (№ 2562, 2761).

Грунтовые могилы открыты во всех некрополях греческих городов Северного Причерноморья и Средиземноморья, где они на протяжении античного периода являлись погребальными сооружениями, которые в первую очередь использовались бедными и средними слоями населения. В Херсонесе, о чем свидетельствуют монеты и инвентарь, в IV в. н. э. их число несколько сокращается в сравнении с первыми тремя веками н. э. Очевидно, это следует объяснять тем, что в позднеантичный период основным погребальным

сооружением становятся склепы, которые использовались для захоронения не только зажиточными горожанами, но и беднотой, нередко приспособившейся для погребения родственников ограбленные или уже использованные склепы.

Вариантом грунтовых могил являются так называемые черепичные, в которых яма сочеталась с конструкцией из кровельной черепицы. Всего в некрополе таких могил открыто 111. В подавляющем большинстве черепичные могилы датируются эллинистическим временем [32, с. 48], но в 11 из них обнаружены монеты и инвентарь, подтверждающие, что погребения здесь совершались и в первые века н. э. (рис. 4).

Конструкция черепичных могил наиболее полно описана в дневнике Н. И. Решникова. Как правило, такие могилы сооружались в грунте: могильная яма по периметру обкладывалась кровельной черепицей, поставленной на ребро [№ 315, 2595], сверху перекрывалась либо горизонтально положенными черепицами (№ 2395) (рис. 5, 1; 6), либо из них сооружалось подобие двускатной крыши (№ 2615) (рис. 5, 2). Иногда могила, наряду с черепицей, обкладывалась камнем или надгробиями более раннего времени (№ 73), а сверху перекрывалась каменными плитами (№ 62, 360) или досками (№ 2595). В одном случае дно могилы также было устлано двумя керамидами (№ 2661). Размеры могил этого типа зависели от роста погребенного. Длина их колеблется в пределах 0,62—2,13 м, ширина — 0,44—0,65 м, глубина — 0,17—0,62 м. На некоторых черепицах имелись клейма, свидетельствующие о том, что эти могилы были построены из привозной черепицы эллинистического времени (№ 5, 598). Средние размеры керамид, использовавшихся при сооружении могил, следующие: длина 0,4—0,59 м, ширина 0,3—0,41 м, толщина 0,03 м.



Рис. 4. Погребение первых веков н. э. в черепичной могиле. Раскопки Р. Х. Лепера.

В Херсонесе черепичные могилы появляются в середине IV в. до н. э. и сравнительно широко используются вплоть до рубежа нашей эры\*. В эллинистическое время они известны во многих боспорских некрополях [117, с. 242; 261, с. 71—72], а в Ольвии этого же времени пока не встречены [178, с. 13]. Вне всякого сомнения, строительство черепичных могил является специфической чертой греческого погребального обряда. В Греции такие могилы зарегистрированы с начала V в. до н. э. [285, р. 73—74], а в эллинистическое время они широко распространение получают в погребальном обряде многих античных центров [49, с. 26; 334, р. 95 и сл.].

\* Составляют около 30% погребальных сооружений в эллинистическое время [32, с. 48].



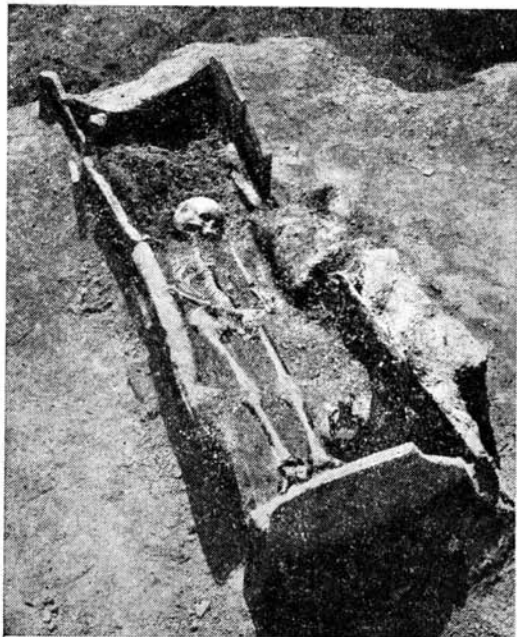

Рис. 5. Черепичные могилы. Раскопки Н. И. Реньникова.



Рис. 6. Урна и черепичная могила с горизонтальным перекрытием.

На рубеже нашей эры черепичные могилы постепенно исчезают из некрополей греческих народов Причерноморья, и только в Херсонесе в них открыты хорошо датированные погребения первых веков (№ 5, 3—1911, 211—1910). Это в основном вторичные захоронения, совершенные в могилах эллинистического периода (например, могила № 5 IV в. до н. э., в которой обнаружен костяк с деформированным черепом). Одна

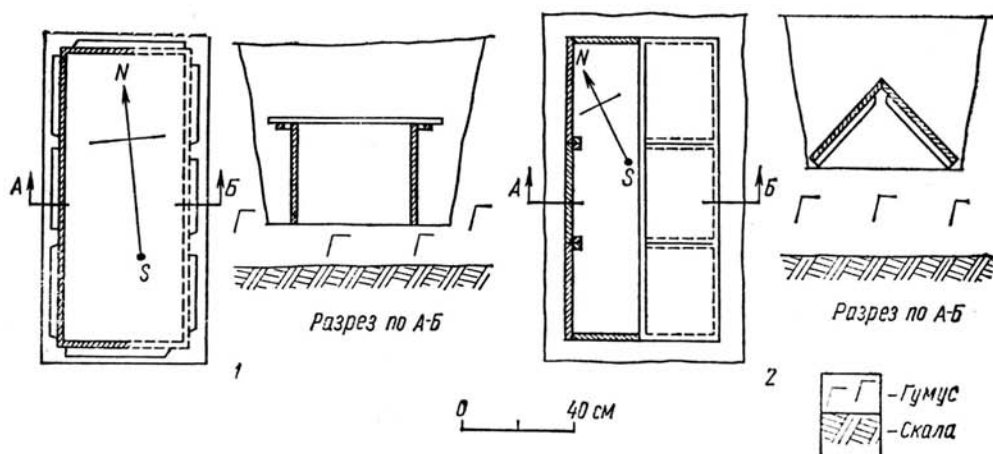
такая могила была использована в римскую эпоху для захоронения по обряду кремации (№ 2395). Вторичное использование черепичных могил было характерно не только для Херсонеса. Аналогичное явление отмечено при раскопках некрополя Коринфа, где в первые века н. э. черепичные могилы эллинистического периода также широко использовались для погребений [285, р. 74—75].

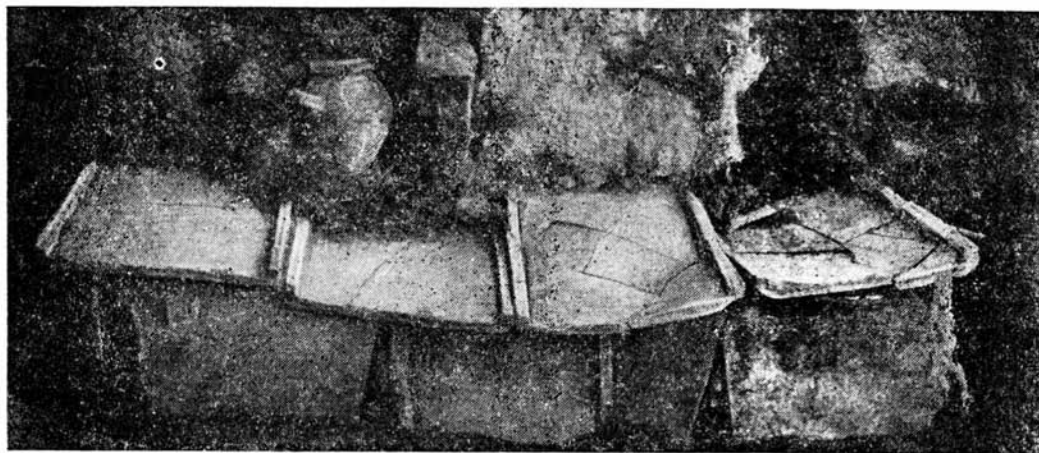

Рис. 7. Подбойные могилы, вырубленные в скале, на участке некрополя у Загородного храма. Раскопки К. К. Косцюшко-Валюжинича. Расчистка и обмеры 1975 г.:  
 1 — № 1451; 2 — № 1418; 3 — № 1459; 4 — № 1485.

Иногда в отчетах о раскопках херсонесского некрополя говорится о том, что черепичные могилы были сложены из небольших по размерам керамид, близких черепице первых веков н. э. [97, с. 103]. Это позволяет предполагать, что на рубеже нашей эры черепичные могилы выходят из массового употребления, но изредка в Херсонесе еще используется этот тип погребальных сооружений, в целом характерный для эллинистического времени.

**Подбойные могилы.** В Херсонесе раскопаны 84 подбойные могилы, которые главным образом концентрировались на участке у Загородного храма. Значительно меньше таких могил открыто у западных и южных оборонительных стен, на склонах Девичьей горы и на западном берегу Карантинной бухты (см. рис. 1).

Почти все подбойные могилы вырублены в скале и по своему устройству приблизительно одинаковы [85, с. 39—

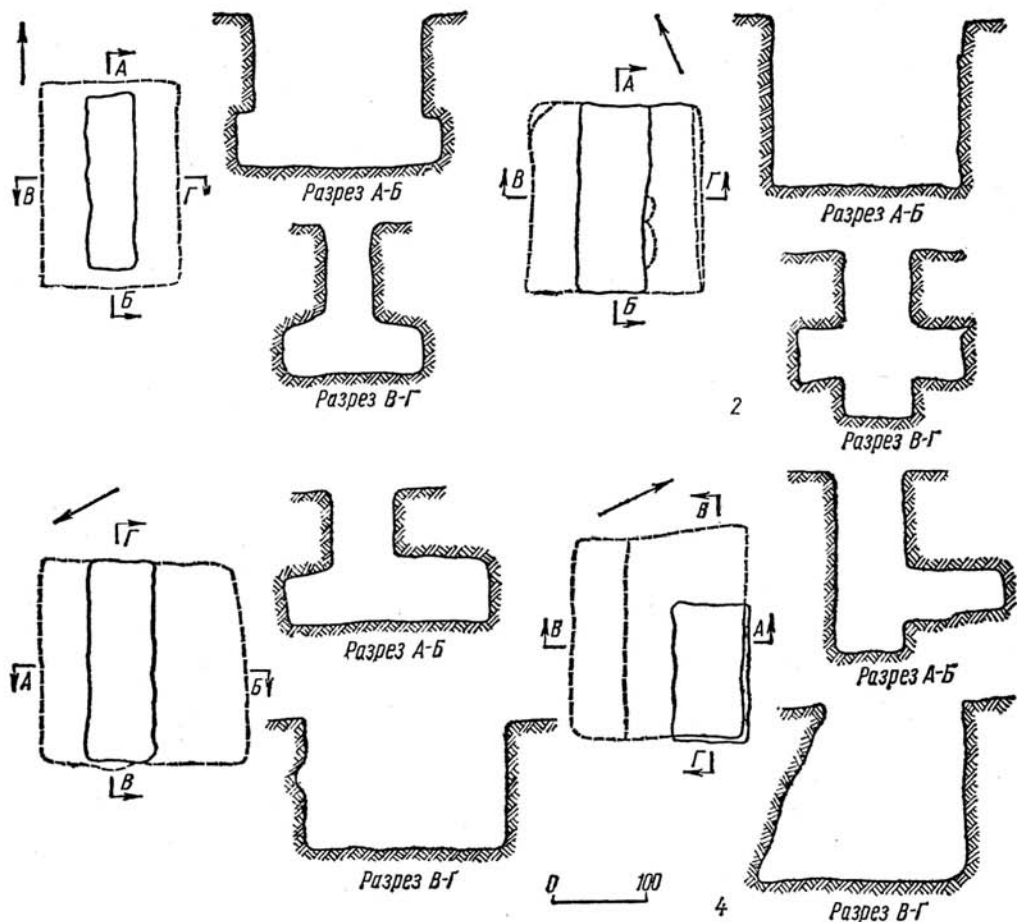

Рис. 8. План и разрез подбойной могилы. Раскопки В. Н. Даниленко.

40; 88, с. 68 и сл.]. Это неширокая входная яма (длина 1,78—2,35 м, ширина 0,52—0,73 м, глубина 0,51—2,50 м), в боковых стенках которой во всю длину могилы вырубались ниши-подбой. Обычно в могиле делался один или два подбоя [61, с. 51 и сл.] (рис. 7). Только в могиле № 1417 зафиксированы четыре подбоя, вырубленных в два яруса.

Размеры подбоев в дореволюционных отчетах указаны не всегда, но судя по имеющимся данным, их ширина не превышала 0,88 м (№ 2192). Обычно она достигала 0,5—0,6 м. Высота также была разной, что, очевидно, было обусловлено общими размерами могилы. Как правило, подбой вырубались либо на уровне, либо несколько выше или

ниже дна входной ямы [73, с. 57, рис. 1]. Иногда они закрывались вертикально поставленными плитами (№ 1629) (рис. 8). В некоторых случаях для удобства спуска в могилу в поперечных стенках входной ямы вырубались ступеньки и углубления (№ 1492, 1495, 2492) [121, с. 20 и сл.]. Сверху входная яма перекрывалась плитами, швы между которыми замазывались известняковым раствором с добавлением битой керамики. Для того чтобы плиты плотнее закрывали яму, в скале делались заплечики, на которые укладывалось перекрытие [73, с. 57] (см. рис. 8).

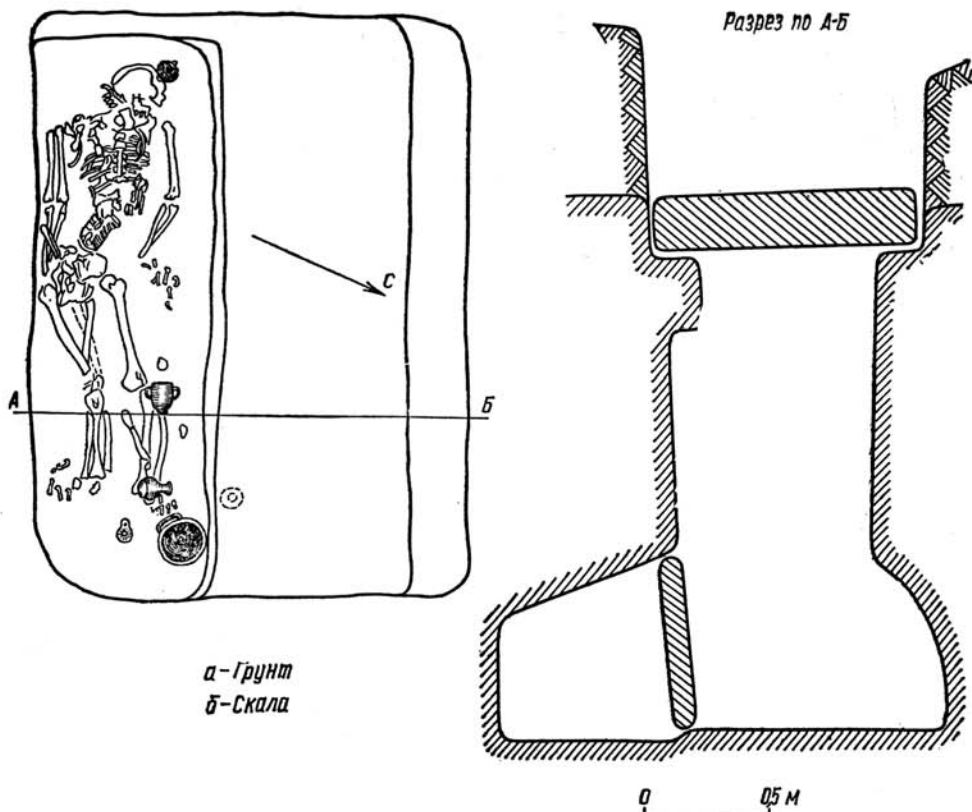
Вслед за М. И. Вязьмитиной рассматриваемые могилы по конструкции

подбоев необходимо разделить на два варианта [56, с. 161]. Херсонесские относятся к могилам с подбоем нишеобразной формы с полуциркульным сводом. Такие подбои отличаются от аналогичных сооружений, открытых в античных некрополях Северного Причерноморья [120, с. 12 и сл.; 178, с. 14 и сл.], и близки сарматским погребальным памятникам Нижнего Поволжья [2, с. 54; 267, с. 492] и Юго-Западного Крыма [42, с. 132—133; 53, с. 89].

Распространение подбойных могил в Крыму и других районах Северного Причерноморья в первые века н. э. следует связывать с продвижением сарматов с востока на запад [71, с. 74]. В Херсонесе появление подбойных могил объясняется инфильтрацией в среду населения представителей сарматских племен. Об этом свидетельствует не только конструкция погребального сооружения, но и другие черты греческого погребального обряда, зафиксированные в подбойных могилах [88, с. 72]. Однако делая такой вывод, укажем, что в некоторых районах античного мира для погребения умерших использовались близкие по конструкции погребальные сооружения, откуда они могли попасть в Херсонес в первые века н. э. [311, р. 182, fig. 35; 313, Taf. 12—13]. Но в настоящее время у нас нет данных для того, чтобы предполагать греческое происхождение подбойных могил, и их следует рассматривать как погребальные сооружения сарматского типа.

Для того чтобы выяснить время появления подбойных могил в некрополе Херсонеса, обратимся к погребениям, которые можно датировать на основании монет и инвентаря. Из 84 таких могил дату совершения захоронений можно определить в 35, что составляет около 43% сооружений этого типа. Так как количество погребенных в подбойных могилах колеблется от 2—3 до 27, их можно рассматривать в качестве

семейных усыпальниц. Поэтому для определения времени их появления и распространения в некрополе погребальные комплексы разделяются по ранним и поздним датам, а некоторые захоронения — в пределах века (см. табл. 1).

Таблица 1

Датировка	Век				
	I	II	III	IV	V
Ранняя	2	7	6	5	—
Поздняя	—	—	4	10	6
В пределах века	—	1	3	10	1

Наиболее ранние монеты в могилах относятся к I в. н. э. Но датировку комплексов, в которых они встречены, можно уточнить. Монета второй половины I в. н. э. найдена в погребении вместе с монетами и инвентарем II—III вв. н. э. (могила «а»). Могила № 2286, в которой также обнаружена монета I в. н. э., носит позднеантичный облик и датируется III—IV вв. н. э. Видимо, они попали в могилы вместе с более поздним материалом и не могут быть датированы. Что же касается монет II в. н. э., то все они не ранее середины — второй половины II в. Самая ранняя монета, относящаяся к первой половине II в., была использована в качестве медальона, очевидно, тогда, когда вышла из обращения (№ 3—1910). В подавляющем большинстве могил, в которых обнаружены монеты II в., имелся инвентарь и более позднего времени. Исходя из этого можно говорить, что подбойные могилы появляются в Херсонесе не ранее середины II в. н. э. и сравнительно широко используются на протяжении III—IV вв. н. э.

Гробницы, сложенные из каменных плит. Погребальные сооружения этого типа использовались для захоронения



Рис. 9. Участок некрополя у южных оборонительных стен. Раскопки К. К. Косцюшко-Валюжинича. 1904 г.

умерших как по обряду труположения, так и по обряду трупосожжения, поэтому ниже последовательно будут рассмотрены оба варианта гробниц.

В некрополе Херсонеса открыты 64 гробницы, сложенные из каменных плит. Они главным образом были сосредоточены у южных оборонительных стен и в юго-восточной части некрополя (рис. 9). Отдельные погребальные сооружения раскопаны у Карантинной бухты и Загородного храма. Датируются следующим образом: к эллинистическому времени относятся 12 [32, с. 49], к первым векам — 36. Хронологическому определению не поддаются 16 гробниц, которые были либо разграблены, либо не имели никакого инвентаря.

О конструкции гробниц можно судить по данным, имеющимся в отчетах К. К. Косцюшко-Валюжинича, который называл их «обложенными» или «сложенными» из плит. Такая гробница строилась из четырех или шести известняковых плит в виде своеобразного каменного ящика, прямоугольного в плане. Строительным материалом служили тщательно отесанные плиты

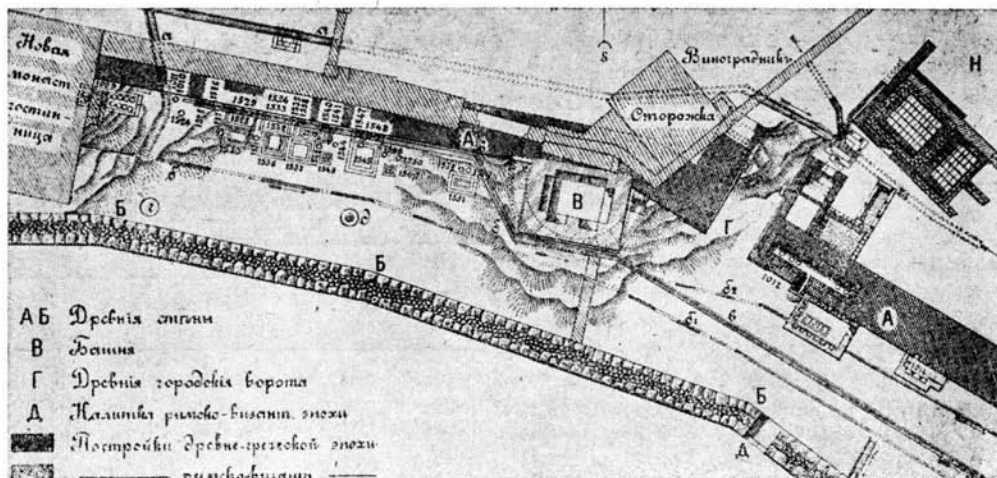
(№ 437, 2524) и необработанный камень (№ 1916, 95—1909). Иногда при сооружении могил использовались надгробия и архитектурные детали более раннего времени (№ 715, 2607). Размеры гробниц с труположением следующие: длина 1,44—2,4 м, ширина 0,4—1,67 м, высота каменной конструкции 0,4—0,72 м. Сверху такие сооружения перекрывались плитами (№ 630, 2754), щели между которыми замазывались известью (№ 333). Лишь в одном случае отмечено дощатое перекрытие над могилой (№ 2557).

Гробницы, сложенные из каменных плит, появляются в Херсонесе во II в. до н. э. [32, с. 49] и используются вплоть до III—IV вв. н. э.\* Н. В. Пятышева считает, что такой тип памятников может быть связан с таврами, и рассматривает его как негреческий тип погребального сооружения, свидетельствующий о притоке в город

\* В гробнице № 1623 была найдена монета IV в. до н. э., но она не может датировать весь комплекс, так как помимо нее были обнаружены амулетница, пронизи из черного стекла и бронзовый колокольчик, датирующиеся первыми веками н. э.

выходцев из варварского населения Крыма [185, с. 122—123]. Однако согласиться с ее мнением нельзя, поскольку гробницы, сложенные из каменных плит, появляются в Херсонесе как раз в то время, когда в горном Крыму исчезают таврские каменные ящики [134, с. 23 и сл.; 160, с. 127 и сл.]. Более того, судя по конструкции, у них мало общего с погребальными памятниками тавров, а некоторые строительные приемы, такие, как рустовка плит в могиле № 1979, убеждают нас в том, что это типично античное погребальное сооружение, имеющее многочисленные аналогии в архаическом могильнике на о. Березань [152, с. 204—205], в Фанагории [125, с. 130, 132—133], в некрополях Пантикапея [112, с. 264], Каллатиса [334, р. 293], Мирины [332, р. 68], Коринфа [285, р. 75] классического и эллинистического периодов. Довольно часто они встречаются в различных центрах античного мира римской эпохи [58, с. 138; 284, р. 448; 335, р. 451—452], где также нет никаких оснований связывать эти погребальные сооружения с таврами.

Из каменных плит были сложены 15 гробниц, предназначенных для захоронения останков умерших после кремации. В основном такие гробницы сконцентрированы у южных оборонительных стен. На других участках их меньше. В них обнаружены 80 урн с пеплом, а в трех погребальных сооружениях наряду с кремацией открыты шесть трупоположений (№ 38—2, 1009—1, 1532—3). По размерам гробницы можно разделить на два варианта: погребальные сооружения прямоугольные в плане больших размеров (длина 1,6—2,52 м, ширина 0,63—1,26 м, высота каменной конструкции 0,54—1,44 м) и квадратные в плане меньших размеров (длина 0,9—1,26 м, ширина 0,72 м, высота каменной конструкции 0,72—0,75 м). Своей конструкцией выделяется гробница № 1009, от-



Рис. 10. Ступенчатая гробница. По К. К. Косцюшко-Валюжиничу.

крытая в периболе, недалеко от южных крепостных ворот. Она располагалась на глубине 3,2 м в насыпи перибола и представляет длинный ящик, сложенный из известняковых плит (длина 3,55 м, ширина 1,06 м, высота 0,9 м), покрытый двумя рядами плит, залитых сверху раствором цемента. В юго-западном конце могилы было отгорожено небольшое помещение (0,53 × 0,53 м), в котором стояли урны со следами сожжения.

По своей конструкции гробницы, сложенные из плит, с кремацией напоминают аналогичные сооружения, где погребение совершалось по обряду трупоположения. Но если гробницы с трупоположением в большинстве были индивидуальными, то могилы, содержавшие урны с пеплом, необходимо рассматривать как семейные.

**Ступенчатые гробницы\*** предназначались для погребения останков умершего после трупосожжения. В некрополе Херсонеса зафиксировано девять гробниц с 38 урнами. Восемь из них располагались у южных оборонительных стен, причем некоторые были пристроены к крепостной стене в насыпи перибола (см. рис. 9). Одно такое погребальное сооружение было открыто к югу от башни XVII (№ 59

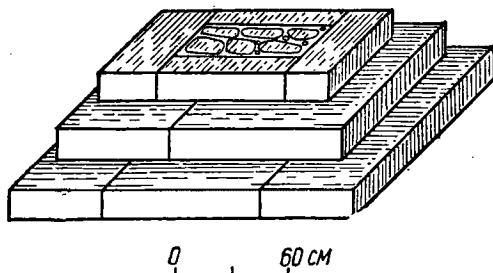
\* В отчетах о раскопках К. К. Косцюшко-Валюжинич называет их «гробницами египетской кладки», однако этот термин условный и не отражает особенностей конструкции этих могил.





Рис. 11. Гробница, сложенная из каменных плит, с двускатным перекрытием и нишами для установки урн. По К. Р. Косцюшко-Валюжиничу.

и 60—1909). Ступенчатые гробницы сложены из хорошо обработанных известняковых плит в виде небольшого возвышения, имевшего с трех или четырех сторон ступеньки\* (рис. 10). Размеры гробниц неодинаковые и диктовались, очевидно, количеством урн, которые было необходимо разместить в них (длина 0,71—2,22 м, ширина 0,54—1,7 м, высота конструкции 0,36—1,16 м). В плане гробницы прямоугольные, но встречаются и квадратные (№ 509, 59, 60—1909). Ступенчатые гробницы шире, чем погребальные сооружения, заключавшие трупоположение. В плане они близки вытянутому четырехугольнику.

Внутри ступенчатого возвышения, сложенного из плит, имелось своеобразное помещение — камера, предназначавшаяся для размещения урн и погребального инвентаря. Иногда она перегораживалась плитками на несколько отделений (№ 59, 60—1909) или углублялась путем выемки скалы (№ 509) и грунта (№ 1530) под погребальным сооружением.

\* Чаще всего ступенек было три или четыре. Как правило, нижние ступеньки шире (0,16—0,18 м) верхних (0,07—0,09 м).

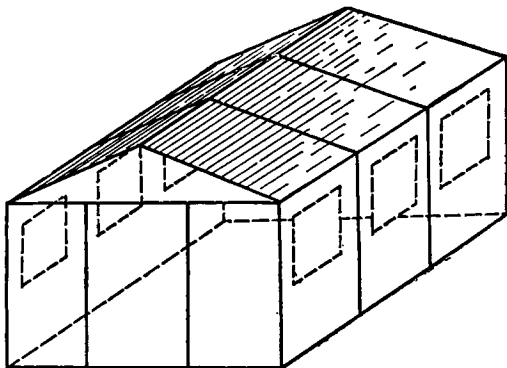
Ступенчатые гробницы, сложенные из известняковых плит, использовались как семейные усыпальницы, в которых урны с пеплом хоронились на протяжении продолжительного времени. Об этом свидетельствуют количество урн в гробницах, где их число колеблется от одной до одиннадцати, а также надписи на урнах, по которым в отдельных случаях можно проследить семейный характер погребений (№ 1551).

О происхождении описанного типа сооружений в настоящее время говорить трудно. Можно лишь указать, что близкие по конструкции погребальные сооружения известны в некрополе Чатби, где они использовались в эллинистический период [287, vol. 1, p. IV, fig. 17].

Склепы и гробницы, сложенные из каменных плит с двускатным перекрытием и нишами для установки урн (№ 429, 576, 579, 599, 1013, 1014). Погребальные сооружения этого типа располагались у крепостных стен. Они сложены из известняковых плит и прямоугольные в плане (рис. 11). Сверху четыре гробницы перекрыты двускатной крышей. В пяти из них в стенах погребальной камеры сделаны ниши, предназначавшиеся для установки урн с пеплом. Четыре гробницы впущены в грунт, а погребальные камеры пристенных склепов (№ 1013 и 1014) со всех сторон обложены бутовым камнем (рис. 12).

Размеры гробниц с нишами для установки урн следующие: длина 2,44—2,75 м, ширина 1,58—1,93, высота 1,29—1,55 м. Как в склепах (№ 1013, 1014), так и в гробницах (№ 599)\* наряду с трупосожжением обнаружено и трупоположение. Погребальные сооружения этого типа датируются I—III вв. н. э.

\* В склепе № 1013 обнаружены девять урн и семь трупоположений.

Пристенные склепы № 1013 и 1014 подробно описаны и проанализированы Г. Д. Беловым [18, с. 107 и сл.], и здесь нет необходимости повторять описание их конструкций. Заслуживающим внимания является вопрос об этнической атрибуции этих склепов. Н. В. Пятышева считала, что пристенные склепы № 1013 и 1014 по своим конструктивным особенностям близки мавзолею Неаполя Скифского, и в них прослеживается влияние скифской архитектуры [186, с. 73]. Несмотря на то что исследователь мавзолея П. Н. Шульдц подчеркивал скифскую направленность в его архитектурном решении, связывая это сооружение с херсонесскими склепами только по принципу пристенности [272, с. 50], Н. В. Пятышева выделила и другие черты, которые, с ее точки зрения, сближают эти погребальные сооружения. Оба типа погребальных сооружений имеют прямоугольную форму; в мавзолее Неаполя и в херсонесских склепах вход сделан в восточной стене, ближе к углу северной стороны, вплотную примыкающей к городской стене; и наконец, пол в этих сооружениях был земляной [186, с. 73]. Кроме того, центральное место в склепе № 1013 занимал каменный саркофаг, а в мавзолее — каменный ящик. Наличие каменного саркофага, по мнению Н. В. Пятышевой, свидетельствует о связи погребенных с негреческим населением. Выделив «характерные и местные» черты, Н. В. Пятышева, несмотря на греческие имена, процарапанные на урне, обнаруженной в склепе, считает возможным говорить о смешанном этническом происхождении погребенных [186, с. 76].

Нетрудно заметить, что выделенные Н. В. Пятышевой черты сходства между пристенными склепами и мавзолеем Неаполя второстепенные, исходя из них, нельзя проводить параллель между мавзолеем Неаполя Скифского и



Рис. 12. Пристенные склепы № 1013, 1014. По Г. Д. Белову:

1 — план склепов; 2, 3 — разрезы склепа № 1013. херсонесскими склепами, тем более объяснить происхождение этих и близких им по конструкции погребальных сооружений.

Анализируя архитектуру пристенных склепов, Г. Д. Белов указывал на близость их конструкции некоторым погребальным сооружениям, открытым в некрополе Ольвии [18, с. 111]. Теперь, когда опубликованы материалы некрополя Ольвии классического

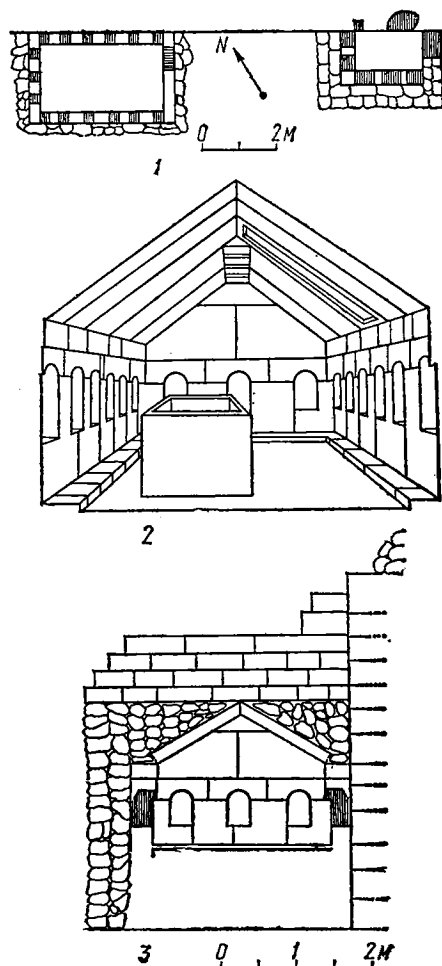

Рис. 13. Склепы с нишами-лежанками, вырубленные в скале. Раскопки К. Косцюшко-Валюжинича. Расчистка и обмеры 1975 г.:

1 — № 1601; 2 — № 1603.

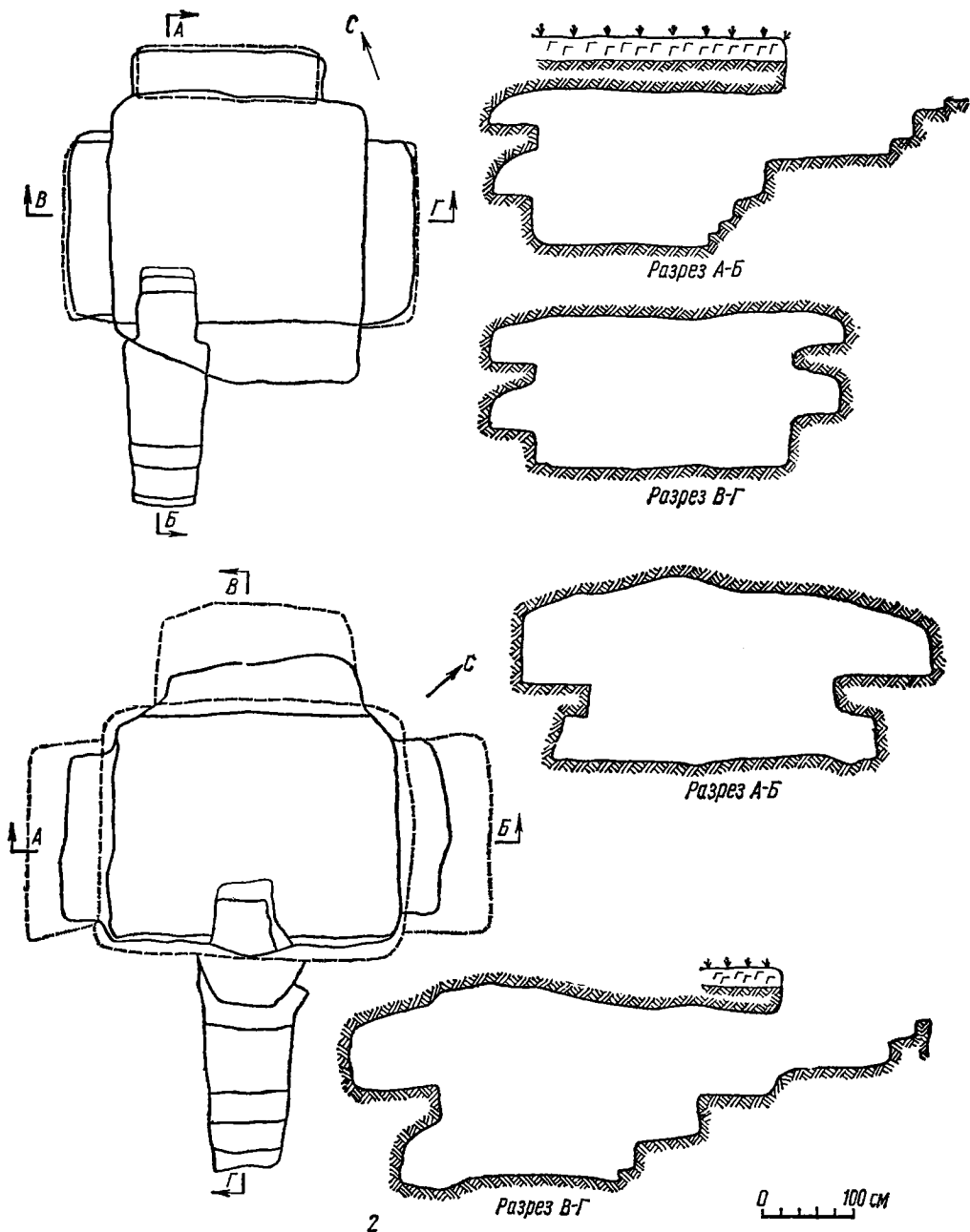

Рис. 14. Склеп с нишами-лежанками № 1478, вырубленный в скале. Раскопки К. К. Косгошко-Валужинича. Расчистка и обмеры 1975 г.

в эллинистического времени, стало очевидным, что пристенные склепы и гробницы с двускатным перекрытием и нишами для установки урн по конструкции аналогичны группе каменных склепов из некрополя Ольвии эллинистического времени [178, с. 39 и сл.]. В отличие от херсонесских ольвийские

склепы перекрывались курганной насыпью и служили исключительно для погребения умерших по обряду труположения. Несмотря на некоторые различия, есть все основания рассматривать ольвийские склепы и херсонесские гробницы как конструктивно близкие типы погребальных сооружений, заимствованные из одного и того же района античного мира. Причем в Ольвии они появляются раньше, чем в Херсонесе. Очевидно, следует согласиться с М. Парович-Пешикан, что каменные склепы с двускатным перекрытием были привнесены в северопонтийские города из Восточного Средиземноморья, где аналогичные погребальные сооружения известны с архаического времени [178, с. 47]. Для Херсонеса этот тип погребальных сооружений в целом не характерен, поэтому можно предположить, что они использовались небольшой группой населения, принадлежавшей к социальным верхам и связанной с указанным районом.

Склепы, вырубленные в скале\*, — одна из самых больших и, пожалуй, самых интересных групп погребальных сооружений, открытых в некрополе Херсонеса первых веков н. э. По своим конструктивным особенностям и по назначению эти склепы можно разделить на три варианта: 1) четырехугольные в плане с нишами-лежанками, вырубленными в стенах погребальной камеры; 2) четырехугольные или круглые в плане без ниш-лежанок; 3) четырехугольные в плане с нишами для установки погребальных урн. В единичных случаях в некрополе встречены склепы другой конструкции.

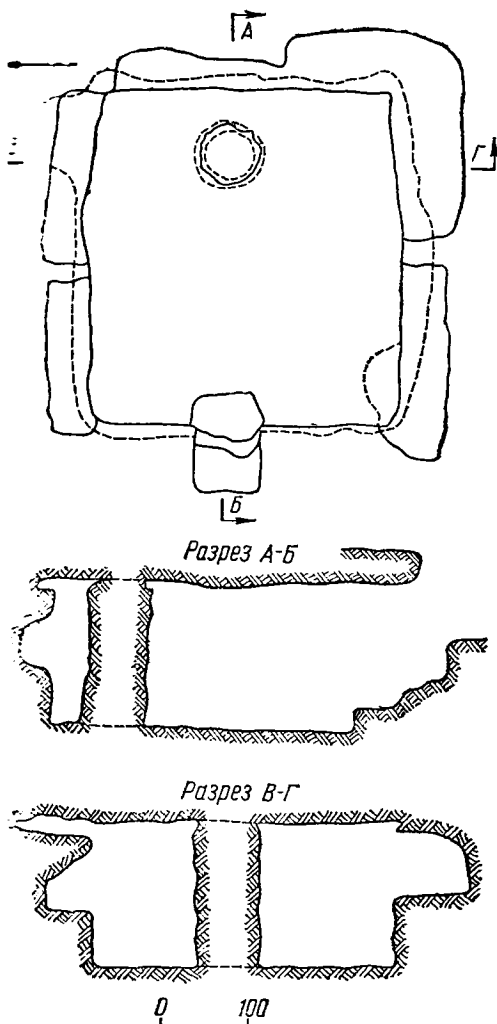
\* В отчетах о раскопках склепы, открытые в Херсонесе, названы катакомбами. Мы, вслед за Ю. Кулаковским [147, с. 2], считаем этот термин неправильным, так как он имеет специальное значение и не может использоваться для обозначения херсонесских погребальных сооружений [см. 353, р. 234].

Таблица 2

Датировка	в. до н. э.		в. н. э.									
	II	I	I	II	III	IV	V	VI	VII	IX	X	XI
Ранняя	2	8	16	32	17	38	—	—	1	3	—	—
Поздняя	1	—	—	1	21	29	39	7	4	4	12	—
В пределах века	—	—	1	2	4	41	11	1	1	5	1	—

В Херсонесе открыто 411 \* склепов первого варианта (рис. 13; 14). Основная масса их сконцентрирована на западном берегу Карантинной бухты и в некрополе у Загородного храма (см. рис. 1), значительно меньше в западном некрополе города и у южных оборонительных стен. Неравномерное расположение склепов на различных участках, очевидно, объясняется почвенными условиями Херсонеса. В районе Карантинной бухты и у Загородного храма скала очень близко подходит к поверхности, поэтому здесь и расплано подавляющее большинство склепов. У западных и южных стен слой грунта над скалой толще, что позволяло строить погребальные сооружения в земле, избегая трудоемких и дорогостоящих работ в скале. Необходимо учитывать и то, что некрополь Херсонеса исследован еще далеко не полностью и возможно появление материала, который в какой-то мере может изменить представление о топографии могильника.

Конструкция склепов с нишами-лежанками подробно рассматривалась в специальных статьях [87, с. 71—72; 90, с. 36—42]. Поэтому здесь основное внимание будет уделено времени появления и происхождению этого типа погребальных сооружений. Поскольку подобные склепы для некрополя элли-

стического времени не характерны, важно определить время их появления и интенсивного использования в Херсонесе. Основным датировочным материалом являются монеты, но там, где это было возможно, учитывался и иной инвентарь погребений. На основании монет датировано 184 склепа, что составило около 43% погребальных сооружений этого типа.

Как следует из табл. 2, самую раннюю дату дают монеты II—I вв. до н. э. Очевидно, часть монет могла попасть в склепы случайно или же была положена в погребения уже после того, как вышли из обращения. На такую возможность указывают отсутствие инвентаря этого времени и наличие нумизматического материала первых веков н. э. [90, с. 42]. Однако монеты II—I вв. до н. э. все же могут свидетельствовать о том, что по крайней мере некоторые склепы с нишами-лежанками могли появиться в некрополе уже в это время. Отсутствие инвентаря I в. до н. э. в захоронениях объясняется скорее всего тем, что склепы использовались на протяжении нескольких веков и погребения более раннего времени вместе с инвентарем могли быть выброшены, а на их месте совершенно новые. Следует иметь в виду и то, что инвентарь I в. до н. э. по отчетам, имеющимся в нашем распоряжении, зачастую не поддается четкому хронологическому определению. В целом нумизматический материал свидетельствует, что склепы с нишами-лежанками

\* В эту группу вошли только те погребальные сооружения, о конструкции которых имеются достаточно точные сведения в дневниках и отчетах.

в значительном количестве появляются в некрополе на рубеже нашей эры наиболее интенсивно используются на протяжении II—IV вв. н. э. К V—VI вв. н. э. их строительство почти полностью прекращается [277, с. 253], хотя эпизодически в склепах, построенных в первые века н. э., продолжают хоронить вплоть до X в. \*

Вопрос о происхождении херсонесских склепов стоит в прямой зависимости от решения проблемы появления склепов в некрополях других греческих центров Северного Причерноморья. Еще М. И. Ростовцев указывал на различия в конструкции боспорских и херсонесских склепов и на основе этого сделал вывод о том, что на Боспоре и в Херсонесе параллельно существовали два различных типа погребальных сооружений [195, с. 484]. С этим согласиться нельзя. В данном случае важен принцип использования камеры, сооруженной в толще грунта, а не локальные особенности конструкции сооружения. Такой подход к вопросу о происхождении склепов может помочь вскрыть причины появления склепов в некрополях городов Северного Причерноморья.

Склепы появляются в античных центрах Северного Причерноморья не одновременно.

В Ольвии самые ранние земляные склепы относятся ко второй половине IV в. до н. э. \*\* и с некоторыми конструктивными изменениями продолжают использоваться в эллинистический и римский периоды [178, с. 36—37]. Со временем удельный вес склепов среди погребальных сооружений некрополя увеличивается. В Пантикапее земля-

ные и вырубленные в скале склепы начинают сооружаться с III в. до н. э. [261, с. 70] и продолжают строиться до раннесредневекового времени [147, с. 2 и сл.]. В Херсонесе большинство склепов появляются сравнительно поздно — на рубеже нашей эры — и широко используются на протяжении римского периода.

Как в Ольвии, так и в Пантикапее склепы эллинистического времени разнообразны по конструкции [178, с. 36; 261, с. 70]. Однако постепенно они унифицируются, и в первые века н. э. вариантов их конструкции значительно меньше. Иначе дело обстоит в Херсонесе. Здесь склепы появляются как вполне сформировавшийся тип погребального сооружения [195, с. 484] и продолжают строиться без особых изменений до конца античной эпохи.

Таким образом, склепы известны в некрополях трех основных центров античной цивилизации Северного Причерноморья. Хотя склепам Ольвии, Пантикапее и Херсонеса были присущи специфические конструктивные особенности, можно предполагать, что в этих пунктах в различное время сложились сходные условия, в результате которых греческое население начало использовать подземные камеры в толще грунта. Причем если в Ольвии и на Боспоре склепы с течением времени претерпели определенную эволюцию, то в Херсонесе они появились уже в готовом виде [90, с. 43—44].

Появление и широкое использование склепов в некрополях Ольвии, Пантикапее и Херсонеса следует связывать с усилением имущественной дифференциации и ростом благосостояния социальных верхов населения. Наиболее показательны в этом отношении Херсонес. Если на Боспоре и в Ольвии в классический и эллинистический периоды известны относительно богатые погребения, то в Херсонесе они в это время единичны [32, с. 62]. Только с рубежа

\* Практика использования склепов первых веков в эпоху раннего средневековья была обычной в Херсонесе [277, с. 252; 92, с. 61].

\*\* Мы не видим существенной разницы между склепами, выкопанными в земле или вырубленными в скале [90, с. 43, прим.].



нашей эры здесь появляется много захоронений с богатым набором инвентаря, в составе которого в большом количестве встречаются украшения и предметы из драгоценных металлов. Именно в этот период в Херсонесе и начинают строиться склепы, вырубленные в скале, на сооружение которых требовались значительные затраты труда и средств.

Широкое использование склепов было, вероятно, обусловлено, помимо явлений социального порядка, также изменениями в погребальном культе. Строительство специального склеп-усыпальницы было не только проявлением особой заботы об умершем, но, очевидно, диктовалось и развитием представлений о воздаянии в потустороннем мире и загробном блаженстве, которые наиболее ярко проявились в мировоззрении населения античного мира в первые века н. э.

Отсутствие склепов в некрополях античных городов Северного Причерноморья в начальный период существования свидетельствует о том, что они были привнесены в Херсонес, Ольвию и на Боспор из Восточного Средиземноморья, где с раннего времени практиковались захоронения умерших в подземных камерных гробницах [326, р. 173—205; 304, S. 8—10, fig. 2—4; 297, S. 93; 320, р. 139—177]. Уже в VI—IV вв. до н. э. гробницы такого рода известны в Финикии [327, р. 82], а в эллинистическое время — в Палестине, на островах Эгейского моря (Эгина, Кос, Крит), Киренаике, Сирии, Финикии и других районах Средиземноморья [327, р. 84; 313, с. 56—57]. Интересно, что в некрополе Дура-Европос, где основным типом погребальных сооружений были подземные склепы сирийско-палестинского типа, происходила определенная трансформация их архитектуры и ко II в. до н. э. здесь появляются небольшие погребальные камеры с двумя или тремя нишами-ле-

жанками, близкие по конструкции бо-спорским и херсонесским склепам первых веков [352, р. 10, fig. II, Tomb. 5, 8, 17, 19]. Склепы, аналогичные херсонесским, известны в римское время в юго-западной части Малой Азии, где открыты погребальные сооружения с тремя и шестью нишами-лежанками [313, Taf. 3, 17, 19, 29]. Близкую аналогию склепам имеют некоторые кубиколы римских катакомб [282, 1930, Taf. 315; 351, S. 36, Abb. 307, 294, 266], в которых прослеживается влияние погребальной архитектуры Востока [353, р. 237—270]. Необходимо отметить и то, что не только в Северном, но и в Западном Причерноморье открыты погребальные сооружения, конструкция которых была заимствована из Восточных провинций Римской империи. Это склепы, открытые недавно в некрополе Том римского времени, близкие по своей архитектуре аналогичным памятникам Восточного Средиземноморья и Северного Причерноморья [280, р. 53—54].

Особого внимания заслуживает тот факт, что склепы, аналогичные херсонесским, известны в некрополях некоторых центров, расположенных на Южном побережье Черного моря. Р. Х. Лепер, будучи ученым секретарем Русского археологического института в Константинополе, во время путешествия по Малой Азии в районе Амиса осмотрел склепы, сходные с аналогичными погребальными сооружениями северопричерноморских центров [177, с. 313].

Анализ конструкции склепов с нишами-лежанками, открытых в Херсонесе и некрополях многих центров Восточного Средиземноморья и Малой Азии, позволяет говорить о том, что появление этого типа погребальных сооружений в некрополе города, так же как и в других античных центрах Северного Причерноморья [164, с. 77—78], было обусловлено экономическими и



Рис. 15. Склепы без ниш.

культурными контактами с этими районами, а возможно, и непосредственным притоком сюда населения из Малой Азии.

Склепов четырехугольных или круглых в плане без ниш-лежанок в некрополе раскопано 32. Они открыты на двух участках некрополя: в могильнике, протянувшемся от башни XVII на юго-восток по берегу Карантинной бухты (16), и у Загородного храма (15). Один склеп располагался недалеко от юго-западного угла городища (рис. 1).

По размерам и форме погребальных камер эти склепы можно разделить на две группы. К первой относятся склепы больших размеров (длина 1,51—4,2 м, ширина 0,92—3,9, высота 1,5—3,15 м), трапециевидные и прямоугольные в плане [87, с. 74—75] (рис. 15). По своей конструкции (трапециевидная или квадратная камера, подпорный столб) первая группа близка склепам с нишами-лежанками. Очевидно, в склепах предполагались ниши-лежанки, но в силу каких-то причин их строительство не было доведено до конца, хотя, несмотря на это, они использовались для погребений.

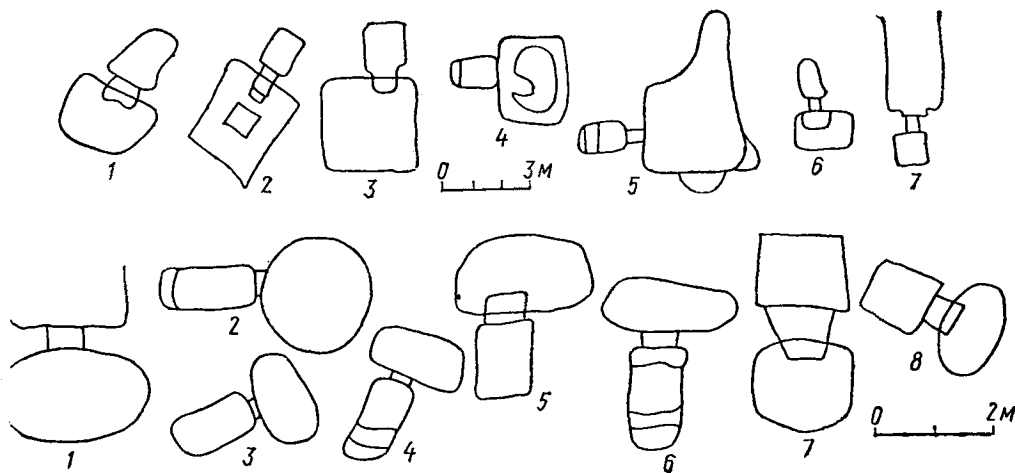
Ко второй группе относятся 15 склепов меньших размеров (длина 0,8—1,4 м, ширина 0,4—2,6, высота 0,6—1,55) с круглыми или овальными в плане погребальными камерами. К этой же группе примыкают склепы с полукруглыми и круглыми погребальными камерами (№ 1714, 2225, 2228), размеры которых больше средних размеров второй группы склепов [87, с. 74—75].

По своей конструкции склепы второй группы стоят особняком, поэтому важно определить время их появления в некрополе Херсонеса. К сожалению, на этот вопрос ответить трудно, так как монетами и инвентарем датируется только склеп № 1600 (IV — начало V в. н. э.). Остальные сооружения ограблены или разорены, и какой-либо материал в них отсутствует. Но учитывая топографию склепов на участке у Загородного храма, где они находились по соседству с погребальными сооружениями, относящимися к позднеантичному периоду, можно говорить, что склепы второй группы в основном строились в III—IV вв. н. э.

Помимо Херсонеса склепы без ниш, овальные или круглые в плане, откры-



Рис. 16. Склеп № 1480 с нишами для установки урн. Раскопки К. К. Косцюшко-Валюжинича. Расчистка и обмеры 1975 г.

ты в могильниках Юго-Западного Крыма (Неаполь Скифский, Бельбек-II, Усть-Альминский) [53, с. 91]. Т. Н. Высотская отмечает сходство этих ранних склепов со склепами Золотой Балки и рассматривает их как скифский тип погребального сооружения [53, с. 92]. К III—IV вв. н. э. относятся склепы, исследованные в Инкерманском и Чернореченском могильниках [16, с. 113 и сл.; 47, с. 32 и сл.]. Аналогичные погребальные сооружения характерны также для раннесредневековых могильников Крыма (Скалистое, Эски-Кермен, Чуфут-Кале, Мангуп) [46, с. 71—79; 135, с. 185; 136, с. 108; 127, с. 73].

Очевидно, наличие в позднеантичных и раннесредневековых могильниках Крыма склепов без ниш, овальных или круглых в плане, нельзя рассматривать как устойчивую черту погребального обряда скифов. В некрополе Неаполя Скифского (наиболее скифском из могильников Крыма) к III в. н. э. строительство склепов почти полностью прекращается, хотя погребения продолжают совершаться в погребальных со-

оружиях, построенных в более ранний период [189, с. 145]. Нельзя также безоговорочно связывать появление и широкое распространение склепов в позднеантичное и раннесредневековое время с влиянием античных традиций. Несмотря на то что культура Херсонеса оказала сильное воздействие на население Крыма, это влияние не могло быть решающим в эпоху поздней античности и раннего средневековья.

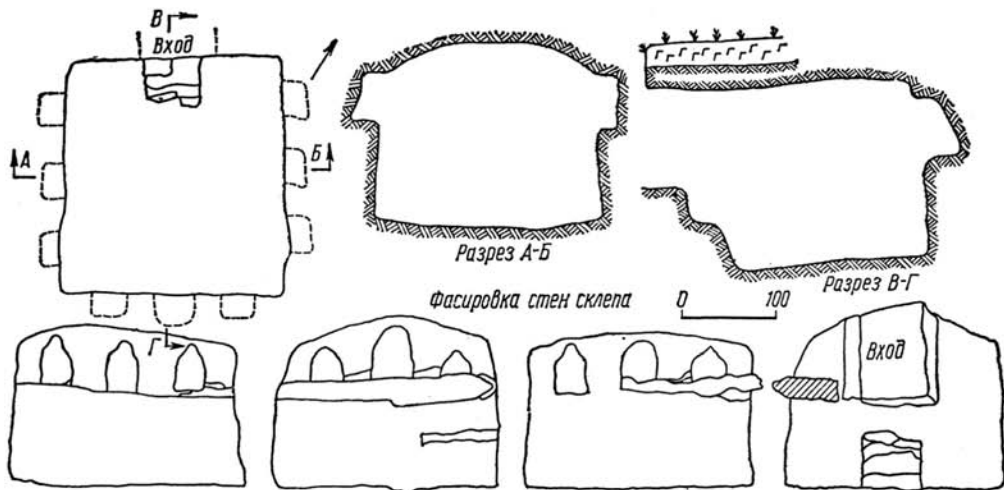
Скорее всего, появление круглых или овальных склепов без ниш-лежанок в Херсонесе и могильниках его ближайшей округи в III—IV вв. н. э., а также широкое их распространение в V—VII вв. в Юго-Западном Крыму следует связывать с проникновением сюда сармато-аланских племен, наложивших значительный отпечаток на культуру Таврики\*. Так называемые катакомбные погребения известны у сарматов с прохоровского этапа культуры

\* И. Т. Кругликова рассматривает появление таких склепов в боспорских некрополях III—IV вв. н. э. как результат влияния негреческих элементов [141, с. 153].



Рис. 17. Вход в склеп № 1480.

[12, с. 73—81], но особенно широкое распространение они получили в сарматских могильниках Северного Кавказа первых веков н. э. и раннего средневековья [50, с. 96; 146, с. 29 и сл.]. Учитывая, что появление склепов без ниш-лежанок в Херсонесе и его округе хронологически совпадает с приходом сюда сарматов, этот тип погребальных сооружений в позднеантичный период следует связывать с притоком в Крым сарматского населения, а широкое использование близких по конструкции склепов в раннесредневековой Таврике объясняется, очевидно, распространением здесь аланской культуры [241, с. 229 и сл.].

В Херсонесе известно 14 склепов четырехугольных в плане с нишами для установки урн (рис. 16). Одиннадцать располагались на небольшом участке у Карантинной бухты (№ 2206, 2213, 2214, 2223, 2234, 2247—2249, 2255, 2257, 2262), один — к югу от Загородного храма (№ 1480) [87, с. 70, рис. 1].

Два склепа были переоборудованы при строительстве подземной галереи под Загородным храмом [79, с. 66].

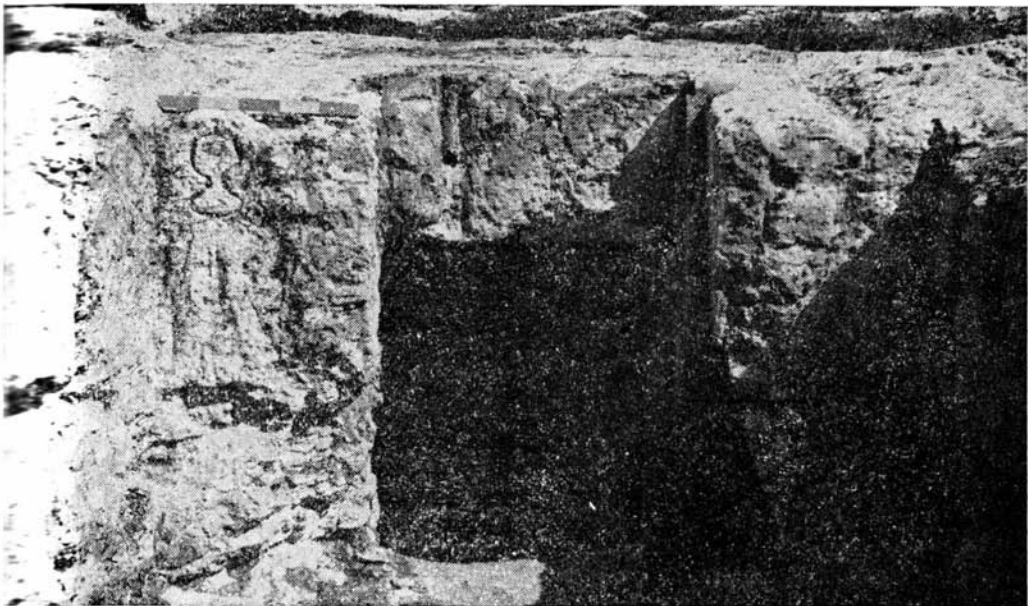
Все склепы на западном берегу Карантинной бухты вырублены в террасе скалы, тянувшейся с севера на юг. С поверхности в склеп вел прямоугольный (№ 2249, 2257) или трапециевидный (№ 2247, 2248) в плане ход-дромос, обычного для херсонесских склепов типа, длина которого колеблется в пределах 1,33—3,37 м [90, с. 37]. Обычно ход-дромос понижается к входному отверстию. Наименьшая глубина дромосов склепов этого типа 0,44—0,53 м, наибольшая — 1,28—1,73 м, ширина 0,66—1,57 м. Иной конструкции дромос склепа № 1480, к которому вел коридор длиной 10,39 и шириной 1,33—1,73 м, вырубленный в скале. Он был общим для склепов № 1480 и 1481.

В погребальную камеру склепов вело прямоугольное (№ 1480) (рис. 17) или квадратное (№ 2257) входное отверстие, которое, за исключением склепа



Рис. 18. Антропоморфное изображение у входа в склеп № 1480.

№ 1480, было ориентировано на северо-восток. Для облегчения спуска в него имелись ступеньки (№ 1480). В одном случае входное отверстие было закрыто мраморной плитой с бронзовой задвижкой (№ 1480). У входа, с внешней стороны, иногда вырубались антропоморфные изображения (№ 1480) [195, с. 481; 273, с. 219, рис. 5, 1] (рис. 18).

Погребальные камеры в плане прямоугольные (№ 2214, 2248, 2249), квадратные (№ 1480, 2213) или трапециевидные (№ 2206) со следующими размерами: длина 2,26—3,77 м, ширина 2—3,99, высота 1,33—1,80 м. Потолок склепов чаще всего прямой, в боковых стенах погребальной камеры на высоте 0,48—1,29 м от пола вырубались прямоугольные (№ 2248, 2249) или полукруглые (№ 2247, 2257) в плане, арковидные в вертикальном сечении ниши для установки урн (см. рис. 16).

Все склепы с нишами для установки урн ограблены. Материал III—IV вв. н. э., обнаруженный в них, относится ко вторичным захоронениям, совершенным в разоренных склепах. Наличие ниш для урн сближает эти склепы с пристенными склепами № 1013 и 1014, а также с группой гробниц с двускатным перекрытием. Это позволяет датировать описанные склепы I—III вв. н. э.

Рассмотренные склепы интересны тем, что в их конструкции слились черты, присущие склепам с нишами-лежанками (ход-дромос, прямоугольная или



Рис. 19. Склеп № 23. По К. К. Косцюшко-Валюжиничу.



Рис. 20. Склеп № 2126. По К. К. Косцюшко-Заложнику.

квадратная погребальная камера, квадратное или прямоугольное входное отверстие), и черты, характерные для гробниц и склепов с двускатным перекрытием и нишами для установки урн. К сожалению, еще нет достаточно данных для решения вопроса относительно принадлежности этих склепов какой-либо определенной группе населения. Укажем только, что в некрополе Чатби и других некрополях эллинистического периода известны близкие по конструкции погребальные сооружения [287, vol. 2, pl. XIX; 314, p. 248—249], а в одном из могильников Киликии первых веков н. э. имелось аналогичное углубленное в скалу погребальное сооружение, в стенах которого были сделаны ниши для установки урн, подобные херсонесским [313, Taf. 52]. Скорее всего, тот факт, что почти все склепы, вырубленные в скале, с нишами для установки урн находились на одном участке некрополя, позволяет отнести погребальные сооружения к какой-то небольшой

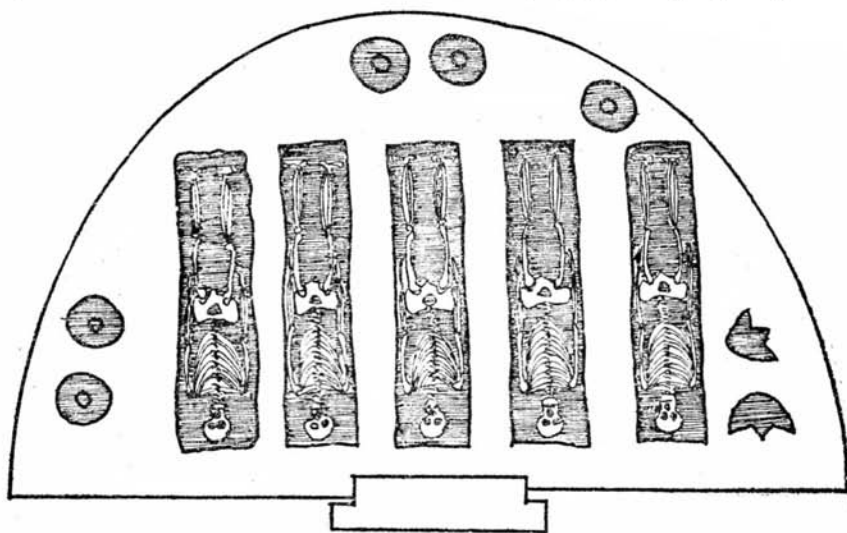
группе населения, близкой к социальным верхам общества.

Помимо описанных склепов в некрополе Херсонеса встречаются единичные погребальные сооружения других типов. В 1891 г. в южном некрополе был открыт полукруглый в плане склеп, вырубленный в скале (№ 23) (рис. 19). В склеп вело прямоугольное входное отверстие, закрытое плитой. Погребальная камера полукруглая, с закругленной задней стеной. Ниши-лежанки отсутствовали, и погребения в деревянных гробах были совершены прямо на полу. У задней стены склепа обнаружено несколько разбитых урн с пеплом и костями. Судя по монетам и инвентарю, склеп для захоронений использовался с I по III в. н. э. Склепы подобной конструкции в Херсонесе неизвестны. Близкая аналогия ему имеется на Боспоре, где недалеко от Мирмекия было открыто такое же погребальное сооружение, очевидно, дати-

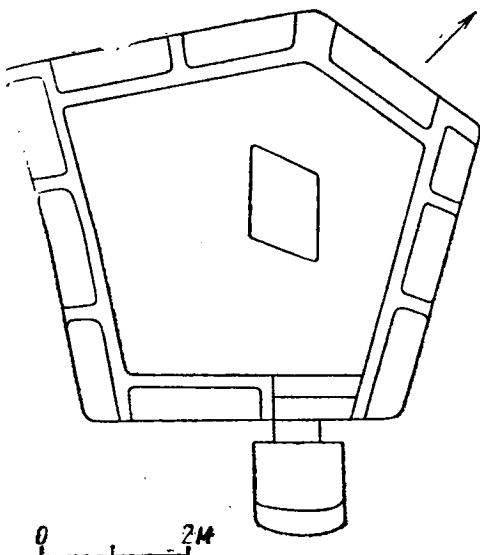
Таблица 3

Тип погребального сооружения	Количество	%
Грунтовые могилы:	1304	67
черепичные	11	0,6
Подбойные	84	4,3
Гробницы, сложенные из каменных плит	79	4
Ступенчатые гробницы	9	0,4
Склепы и гробницы с двускатным перекрытием для установки урн	6	0,3
Склепы, вырубленные в скале:		
а) склепы с нишами-лежанками	411	21
б) склепы без ниш		
I группа	17	0,9
II группа	15	0,8
в) склепы с нишами для урн	14	0,6
г) другие варианты	3	0,1
Всего	1953	100

рующееся II—III вв. н. э. [270, с. 80, № 87].

В некрополе у Карантинной бухты раскопаны рядом два склепа с пятиугольными в плане погребальными камерами, вырубленными в скале (№ 2126, 2367) (рис. 20). В них вело прямоугольное входное отверстие, закрытое снаружи известняковой плитой. В одном склепе свод погребальной камеры поддерживался опорным столбом (№ 2126). Перед входом в склеп № 2367 в скале было вырублено пять антропоморфных рельефов. Вдоль стен погребальной камеры тянулись сплошные ниши-лежанки, предназначавшиеся для погребений\*. Длина склепов № 2126 и 2367 соответственно 4,7 и 3,41 м, ширина 3,01 и 5,23 м, высота 1,6 и 1,73 м. Судя по материалу, найденному

\* В склепе № 2367 на высоте 0,88 м от уровня пола была вырублена лежанка шириной 0,62—0,66 м.

в склепах, они использовались на протяжении позднеантичного и раннесредневекового времени.

Для более полного представления о погребальных сооружениях, открытых в некрополе Херсонеса первых веков н. э., приведем табл. 3, где показаны количественное и процентное соотношения различных типов могил.

Как видно из табл. 3, наибольший процент в некрополе составляют грунтовые могилы и склепы, вырубленные в скале, четырехугольные в плане с нишами-лежанками (88%). Остальные типы представлены сравнительно небольшим количеством погребальных сооружений (12%). Примечательно, что типы могил, которые, судя по конструкции, можно связать с притоком в Херсонес негреческого населения, составляют лишь около 5% общего количества погребальных сооружений, открытых в некрополе.

## ПОГРЕБАЛЬНЫЙ ОБРЯД

Погребальный обряд отражает один из важных компонентов мировоззрения населения Херсонеса, связанных с погребальным культом, и, являясь неотъемлемой составной частью погребального комплекса, включает способ погребения, а также ритуальные действия, сопровождавшие процесс захоронения останков умершего. В мировоззрении греков и римлян для успокоения души после смерти простого захоронения было недостаточно, поэтому большое внимание уделялось обрядам и сакральным действиям, сопровождавшим погребение. В одной из своих комедий Плавт рассказывает историю о выходе из могилы, душа которого не могла обрести покой, так как тело было предано земле без соблюдения определенных обрядов (Plaut., *Mostellaria*, 497—505). Светоний свидетельствует, что тело Калигулы дважды подвергалось погребению. Причем его душа только тогда обрела покой и перестала тревожить живых, когда тело было извлечено из земли, а затем похоронено вновь с соблюдением необходимого ритуала (Suet., *Calig.*, 59).

Погребальный обряд помимо религиозных обычаев включает ряд бытовых элементов, которые отражают как отношение к умершему [82, с. 6], так и быденную жизнь общества, ее различные стороны, а также древние пережитки и верования [202, с. 28], которые не поддаются изучению на основании других категорий источников. Все вместе взятое определяет роль и значение всестороннего анализа погребального обряда.

В некрополе Херсонеса рассматриваемого периода практиковались два основных способа погребения: труположение и трупосожжение, которыми в определенной мере были обусловлены их отличия в ритуале погребения.

**Труположение.** В Херсонесе, как и в других центрах античного мира, существовали одиночные и коллективные





Рис. 21. Захоронения, последовательно совершенные в могиле, вырубленной в скале.

захоронения. В классический и эллинистический периоды коллективные погребения в некрополе редки [32, с. 49—51] и, за некоторым исключением, преобладают одиночные погребальные сооружения. Но, очевидно, это не характерно для всех греческих центров этого времени. Интересные данные содержат письменные источники. Плутарх пишет, что у афинян каждый умерший погребался в отдельной могиле, тогда как у мегарян — по трое и четверо лежали вместе (Plut., Sol., X, 14). Это сообщение подтверждается и археологическими данными. В Афинс-

ком Керамике открыта могила, в которой было погребено несколько спартанских военачальников, погибших в Пелопонесской войне [305, р. 290—292, fig. 2]. В первые века н. э. положение меняется, и в некрополе Херсонеса увеличивается количество коллективных погребений. Сейчас трудно сказать, с чем связано такое явление, но оно — одно из отличительных особенностей некрополя города, которая позволяет говорить об изменениях в погребальном культе по сравнению с предшествующим периодом. Возможно, увеличение количества коллективных погребений следует объяснить усилением социального расслоения населения и наличием значительных средств для строительства дорогостоящих семейных гробниц, чего не было в Херсонесе ранее.

Грунтовые могилы некрополя, как правило, предназначались для захоронения одного умершего, но нередко они использовались несколько раз, причем останки предшественника сдвигались к стенке ямы (№ 2502, 2507 и др.), а иногда и выбрасывались. Очевидно, после первого захоронения проходило достаточно много времени, так как погребение заплывало землей, на уровне которой совершалось новое (№ 986, 168—1910) (рис. 21). О том, что погребения, совершенные в одной могиле, разновременны, свидетельствует расположение костяков, лежащих головами в разные стороны (№ 135, 139—1910). Иногда в грунтовых могилах совершались парные захоронения, но считать их семейными можно лишь условно, так как это могли быть одновременные погребения, связанные с какими-то событиями в жизни Херсонеса.

В отличие от сарматских памятников подбойные могилы Херсонеса использовались для захоронений неоднократно. Судя по их конструкции, они предназначались для нескольких умерших,

Таблица 4

Возраст	Количество особей							
	Пол склепа	Лежанка						всего
		№ 1	№ 2	№ 3	№ 4	№ 5	№ 6	
Взрослые после 25 лет	9	3	4	6	3	4	1	30
Пожилая до 25 лет	2	—	—	—	—	1	—	3
Дети до 10 лет	3	1	1	2	1	1	2	11
Всего	14	4	5	8	4	6	3	44

Скорее всего для семьи. Погребения в таких могилах совершались в подбоях № 988, 1492) и во входной яме (см. рис. 8), причем в некоторых случаях захоронения взрослых сопровождалась погребениями детей (№ 988, 1451). Однако это не означает, что здесь хоронились исключительно представители одной семьи. Большое количество костяков в отдельных погребениях скорее свидетельствует о том, что они использовались неоднократно (№ 18—1937). Вторичное использование могил и их многослойность отмечены не только в Херсонесе, но и в других центрах античного мира [332, р. 59, fig. 3; 285, р. 76—77]. Очевидно, эта практика была обычной и, несмотря на запреты и проклятия осквернителям [126, № 731; 64, с. 43 и сл.], в старых могилах все же совершались погребения. Это объясняется причинами социального порядка, так как сооружение даже самой простой могилы требовало определенной затраты труда и средств. Поэтому легче было отыскать старую гробницу и совершить в ней погребение своих родственников с соблюдением всех необходимых ритуалов, чем строить новую. При этом, конечно, в первую очередь использовались уже забытые погребальные сооружения.

Наиболее распространенным типом коллективного погребального сооружения, в котором совершались захо-

ронения, были склепы. Захоронения в них обычно производились в специальных нишах, на полу (№ 680, 700, 888, 32—1909, 217—1910) или в могилах, вырубленных в погребальной камере (№ 891, 20—1914) (рис. 22, 1, 2). В данном случае показателен склеп № 2158 (рис. 22, 3), в котором сначала были заполнены ниши, а затем гробы начали ставить на пол, чтобы максимально использовать площадь погребальной камеры.

О количестве погребенных в склепах у нас точных данных нет. Однако для примера можно привести склеп, раскопанный Е. Г. Суровым, в котором захоронения совершались на протяжении трех веков (с середины II до середины V в.) [239, с. 81, табл. II]. При расчистке склепа были зафиксированы 44 костяка, причем количество погребенных на лежанках было от трех до восьми (табл. 4). Обычно же в нишах фиксировалось по два-три захоронения (№ 680, 700, 888).

Так как в Херсонесе склепы служили для захоронений на протяжении довольно длительного времени (№ 2132 с I до V в.; № 2139, 2155, 2164 с I до IV в.), более ранние погребения, совершенные на лежанках, сдвигались в глубь ниши или же сбрасывались на пол, а на их место клались новые. Очевидно, это объясняется тем, что в готовых склепах последовательно



Рис. 22. Размещение погребенных в склепах: 1 — № 888; 2 — № 903; 3 — № 2158.

производились захоронения представителей нескольких семей. Примером многовекового использования является склеп № 1499 с шестью нишами, в котором на каждой лежанке обнаружено по два костяка; сверх этого, на полу лежали еще три. Почти с каждым умершим были положены монеты, которые позволяют проследить последовательность заполнения камеры со II в. до начала V в. На лежанках вместе с костяками обнаружены монеты начала и середины IV в., а на полу — две херсонесские монеты II в. и монеты второй

половины IV — начала V в. Можно предположить, что склеп был построен и начал функционировать во II в. Вторично он был использован другой семьей в начале и середине IV в. В это время более ранние погребения были сброшены на пол, а на их место положены новые. Наиболее поздние захоронения совершались на полу, так как к этому времени лежанки уже были заняты.

подавляющее большинство погребенных в херсонесском некрополе лежало на спине с вытянутыми вдоль

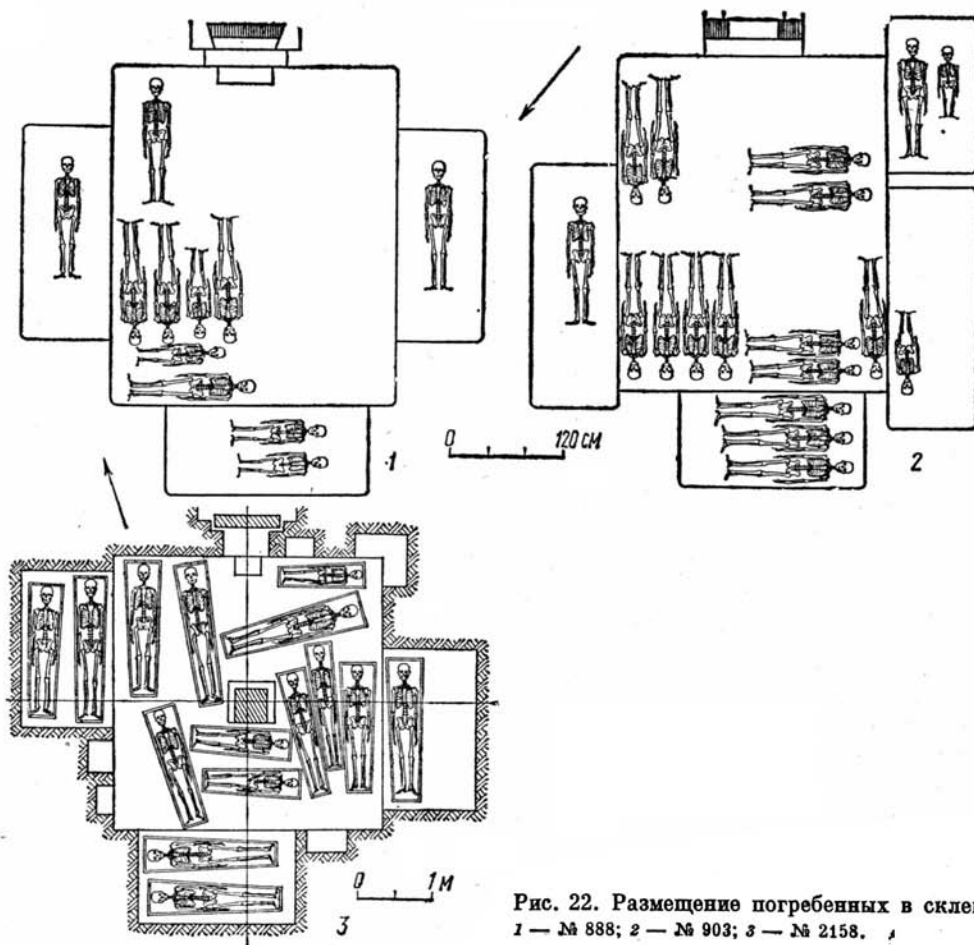













Руки на груди				Руки на тазу				Скорченные	
			Положе- ние рук не ясно				Положе- ние рук не ясно		
8	4	2	3	38	3	2	3	12	
19				49				12	
Варианты положения рук и ног									
									
6	1	1	1	2	1	1	13		

Рис. 23. Поза погребенных в могилах.

туловища руками. Такое положение характерно для всех некрополей античных городов Северного Причерноморья, и его следует рассматривать как устойчивую черту греческого погребального обряда. Помимо этого в некрополе известны 90 погребений, в которых умерший лежал в другом положении (рис. 23). К. К. Косцюшко-Валюжинич и Р. Х. Лепер в отчетах и дневниках не отмечали позу погребенных, что объясняется несовершенной методикой их раскопок, а возможно, и тем, что, как правило, погребенные лежали в вытянутом положении и на отдельных труположениях внимание не акцентировалось. Но несмотря на сравнительно небольшое количество захоронений, где прослежены отклонения от вытянутого положения, все-таки можно сделать некоторые интересные наблюдения.

В погребениях некрополя в положении костяка прослеживаются 14 вариантов, что, вне всякого сомнения,

связано с какими-то определенными представлениями о потустороннем мире, а возможно, и с этнической и социальной принадлежностью умершего [243, с. 15—16]. Наиболее многочисленны в Херсонесе погребения, в которых костяк лежал на спине с одной или двумя руками на тазу или груди (рис. 23; 24). В некрополе первых веков зафиксированы 67 таких погребений. Судя по склепу № 2158, эта поза погребенных была характерна как для женских, так и для мужских захоронений (см. рис. 22). В литературе существуют две точки зрения по вопросу об этнической принадлежности таких захоронений. Одни исследователи считают, что такое положение костяка являлось характерным для сарматского погребального обряда, и по мере продвижения сарматских племен из Поволжья погребенные с руками на тазу или груди появляются в античных могильниках Северного Причерноморья [265, с. 236—237]. В частности, на Таманском п-ове



Рис. 24. Погребение с руками на тазу.

и в Юго-Западном Крыму такие захоронения рассматриваются как сарматские [53, с. 95; 78, с. 72]. Другие полагают, что такое положение костяка не является показателем сарматского влияния, так как оно встречается в могилах на различных территориях в разное время [105, с. 14; 128, с. 31].

Рассмотрим эти точки зрения применительно к некрополю Херсонеса. Дело в том, что в древнейшем некрополе, исследованном на Северном берегу Г. Д. Беловым, у 18 костяков руки лежали либо в области таза или груди, либо были согнуты в локтях [19, № 7, 10, 19, 20, 34, 35, 40, 44, 49, 52, 65, 69, 72; 24, № 18—20; 234, № 1, 8]. Костяки в таком положении известны не только в Херсонесе классического и эллинистического времени, но и в могилах VI—IV вв. до н. э. на о. Березани и в Ольвии [106, с. 161 и сл.; 107, с. 222 и сл.]. Приблизительно к тому же хронологическому диапазону относятся погребения с руками на тазу или груди в некрополях Коринфа [285, pl. 112, N 328; pl. 114, N 363, 381, pl. 115, N 391], Афин [305, p. 290—292, fig. 2] и Олинфа [340, p. 139—140, pl. VI, 236; pl. VII, 376]. Приведенные примеры убедительно свидетельствуют о том, что задолго до появления сарматов в греческих некрополях практикова-

лось захоронение в таком положении и, следовательно, нет оснований погребения с руками на тазу или груди связывать исключительно с влиянием негреческих норм погребального обряда на население города.

В первые века н. э. продолжает существовать обычай погребать умерших с руками на тазу или груди. В некоторых могилах, вероятно, такие захоронения принадлежали сарматам, но об этом можно говорить лишь тогда, когда имеется материал, подтверждающий негреческую этническую принадлежность погребенного [102, с. 36]. В некрополе Херсонеса только в двух случаях можно безоговорочно признать такие погребения сарматскими, в которых эта поза сочеталась с деформацией черепа (№ 2586, 2633). В остальных случаях сарматская принадлежность погребенных спорна, так как в погребальном обряде отсутствуют какие-либо черты, которые указывали бы на этническую принадлежность умерших. Скорее всего рассмотренное положение рук связано с общими для многих народов чертами погребального обряда, которые были обусловлены сходными воззрениями на потусторонний мир [78, с. 72].

Значительно реже, чем в классический и эллинистический периоды, в некрополе первых веков встречаются

скорченные захоронения (№ 2511, 2516, 2552, 2570, 2674, 2773, 2803, 2810, 2816, 7—1909, 217—1910, 19—1911) (см. рис. 23). Большинство погребений, совершенных в этом положении, обнаружены в грунте на небольшой глубине. Только в двух случаях глубина была значительной (№ 2810 — 2,85 м; № 2816 — 1,6 м). Один скорченный костяк был обнаружен в склепе (217—1910). В основном погребенные лежали на правом или левом боку с сильно скорченными ногами, руки располагались либо вдоль туловища, либо на груди или тазу. Как правило, погребения, заключающие скорченные костяки, очень бедны. Только в двух из них обнаружен инвентарь, представленный краснолаковым горшком (№ 2816), чашечкой и двумя браслетами (№ 7—1909).

Захоронения первых двух веков н. э. в скорченном положении из некрополя Херсонеса было принято связывать с таврами, которые якобы входили в состав населения города [188, с. 183]. Сравнительно недавно В. И. Кадеев высказал интересное мнение о связи этих погребений с сарматами [100, с. 115—116]. Вывод, сделанный на значительном археологическом материале, позволяет убедительно интерпретировать не только скорченные захоронения в некрополе Херсонеса, но и в могильниках его округа, где в Заветинском [52, с. 98], Инкерманском [45, с. 235], Чернореченском [16, с. 122] и могильнике у совхоза «Севастопольский» [238, с. 133, № 222; с. 141, № 236] открыты аналогичные погребения. В погребальном обряде этих могильников прослеживаются яркие черты сарматизации, которые в позднеантичный период становятся господствующими. В то же время черты таврского культурного комплекса в Юго-Западном Крыму четко не прослеживаются.

Захоронения в скорченном положении открыты как на собственно сарматской

территории [211, с. 250; 206, с. 163], так и в некрополе Тамаиса [265, с. 235—236], некоторых могильниках Таманского п-ова [78, с. 69 и сл.], на территории черняховской культуры, в Поднестровье [253, с. 87; 193, с. 319—320], в Добрудже [13, с. 244—248], т. е. там, где наблюдаются инфильтрация и культурное воздействие сарматов на местное население. Они могут рассматриваться как черта погребального обряда, характерная для поздних сарматов [206, с. 163], которые в этот период входили в состав населения Херсонеса [100, с. 115—116].

В шести случаях ноги погребенных были перекрещены в голени (см. рис. 23). Обычно такое положение рассматривается как показатель сарматского этноса [105, с. 14; 211, с. 250; 206, с. 163; 265, с. 237]. Отсутствие погребенных с перекрещенными в голени ногами в эллинистическом некрополе Херсонеса и других античных центрах Северного Причерноморья, а также то, что появление костяков с перекрещенными ногами в могильниках греческих городов хронологически совпадает с приходом сарматов, позволяють считать эту черту показателем сарматского погребального ритуала [78, с. 69 и сл.; 125, с. 131, 133].

В одной могиле (№ 126—1909), как сказано в отчете, два костяка лежали в так называемой танцующей позе, характерной для сарматских диагональных погребений [208, с. 215], но судить об этом трудно, так как в описании много неясного.

Остальные разновидности положения умершего в могиле не поддаются убедительной атрибуции и поэтому не могут быть связаны с какой-либо определенной группой населения или обрядом. Однако показательно, что в некрополе Херсонеса первых веков н. э., несмотря на сравнительно малочисленный материал, удается проследить значительное разнообразие в положении костяков.

Это свидетельствует как о неоднородности населения в этническом и социальном плане, так и, очевидно, о наличии различных взглядов на обряд погребения.

Анализируя положение погребенных в могилах, необходимо отметить, что в некоторых погребальных сооружениях детей хоронили в ногах или между ног взрослых. Такое расположение детских костяков прослежено в 12 могилах (№ 982, 1451, 9—1937 и др.), но оно неизвестно ни в эллинистическую эпоху в Херсонесе [32, с. 49], ни в греческом погребальном обряде. Зато хорошо засвидетельствовано в сарматских памятниках Поволжья [205, с. 198; 204, с. 62—63; 2, с. 54]. Очевидно, это можно рассматривать как еще одну черту сарматского погребального обряда, тем более что около половины захоронений детей в ногах взрослых в Херсонесе приходится на подбойные могилы.

Одной из важных составных частей погребального обряда является ориентировка, которая наряду с другими данными свидетельствует о тех изменениях в составе и верованиях населения, которые происходили в городе на протяжении античного периода.

Подавляющее большинство захоронений в некрополе приходится на склепы, поэтому анализ ориентировки целесообразно начать с них. В нишах, располагавшихся в боковых стенках, умершие клались головой либо к передней (№ 1204, 2427, 13—1909, 217—1910), либо к задней стене (№ 1652, 1891, 12—1909, 217—1910), а в нишах против входа погребенные обычно лежали перпендикулярно к стенам камеры. На полу захоронения также совершались головой к входу (№ 888, 2078) или в противоположном направлении (№ 620, 700, 13—1909 и 217—1910). Иногда костяк ориентирован поперек (№ 888, 2—1975) или наискось погребальной камеры (№ 1652) (см.

рис. 22). Как видим, проследить какую-либо закономерность в ориентировке невозможно. Очевидно, она в данном случае не играла существенной роли при погребении, а зависела от расположения склепа и направления лежанок, на которых совершались захоронения [277, с. 255]\*. Кроме того, большинство склепов было ограблено и разорено, что также затрудняет выяснение закономерностей в ориентировке.

Иначе дело обстоит с ориентировкой в других типах погребальных сооружений. Ее удалось проследить у 556 погребенных в грунтовых могилах (рис. 25, 1). К сожалению, материал некрополя не позволяет точно датировать погребения, поэтому ориентировка костяков рассматривается в пределах I—IV вв.

Для того чтобы выяснить закономерность в ориентировке и проследить изменения, происходившие в погребальном обряде на протяжении античного периода, сравним ориентировку в могилах классического и эллинистического времени с погребениями первых веков н. э. В 216 погребениях V—I вв. до н. э. преобладает восточная ориентировка (около 44,9%). Значительно меньше могил, в которых умершие лежали головами на северо-восток (7,9%) и юго-восток (13,8%)\*\*.

\* А. Л. Якобсон указывал, что в склепах большинство костяков на боковых лежанках ориентировано головой на юг или запад, а на лежанках против входа — на восток [277, с. 255]. Такая закономерность вызывает сомнение, так как фактический материал по погребальному обряду в склепах не позволяет сделать столь категоричный вывод.

\*\* Б. В. Фармаковский впервые [251, с. 17] отметил, что большинство погребенных с подобной ориентацией было захоронено с отклонением от восточного направления, и связывает это с движением солнца в зимние и летние месяцы, что было неизбежным при ориентировке могилы без точных приборов. Интересно, что в некрополе Олифа, где Д. Робинсон тщательно проследил ориентировку [340, р. 140, 24], наибольший процент



Рис. 25. Ориентировка погребенных в первых веках н. э.:

1 — в грунтовых могилах; 2 — в грунтовых со скорченными захоронениями; 3 — в подбойных могилах; 4 — в захоронениях с деформированными черепами.

Сравнительно немного захоронений ориентировано на запад, юг и север, а также с отклонением от этих направлений.

В большинстве ранних некрополей Северного Причерноморья, как и в Херсонесе, преобладает восточная ориентация. Такое положение отмечено в Пантикапее [261, с. 70; 112, с. 259], Танаисе [264, с. 49], Гермонассе [224, с. 48], у хут. Кротенко [124, с. 303], в Ольвии [251, с. 17; 118, с. 76], на о. Березани [107, с. 222], Кепах [227, с. 101] и др. Но несмотря на явное преобладание восточной ориентировки, во всех названных некрополях зарегистрированы и другие направления. Объяснение этому явлению следует, очевидно, искать в погребальном обряде метрополии. В Афинах [361, р. 81 и сл.], Мирине [332, р. 71], Коринфе [345, р. 491; 347, р. 426] и других центрах Греции не было еди-

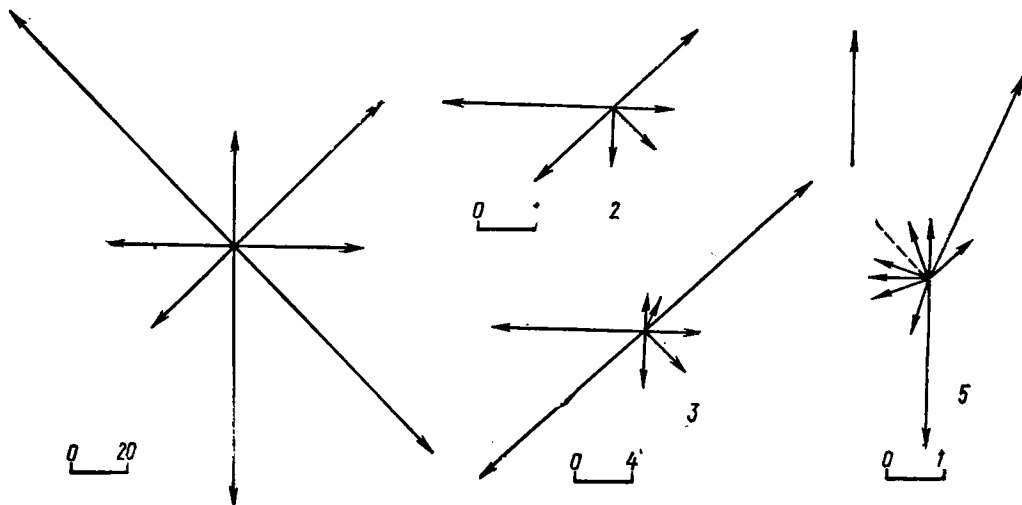
составляли погребения, в которых костяк ориентирован строго на восток или с некоторыми отклонениями.

ного и твердо установленного правила в отношении ориентации умершего [340, р. 140—143]. Более того, Плутарх сообщает, что в Мегарах тела умерших обращали головой к западу, а в Афинах — к востоку (Plut., Sol., X, 14). Это же подтверждает Элиан, который пишет, что на Саламине афиняне лежали по отеческому обычаю головой на восток (Ael., Var. hist., VII, 19). Видимо, в центрах Греции существовали различные правила относительно ориентировки мертвых, и как справедливо отмечал Д. Робинсон, очевидно, каждая местность имела свои обычаи, согласно которым умершие погребались головой в том или ином направлении [340, р. 143].

В Херсонесе первых веков н. э. количество костяков, обращенных на восток, уменьшается (8,3%) и увеличивается количество ориентированных на юг (16,9%) и север (7,2%). Значительный процент составляют погребения с ориентировкой на юго-восток (18,1%), северо-восток (13,3%), северо-запад (20%), а также на запад (8%) и



юго-запад (7,4%) (см. рис. 25, 1). Если сравнивать с предыдущим периодом, то ориентировка становится более разнообразной.

Обычно такое явление объясняется инфильтрацией в среду населения греческих городов варварских элементов. Но одна ориентировка, взятая в отрыве от погребального комплекса, вряд ли может рассматриваться как устойчивый показатель этнической принадлежности. Поэтому в отдельные группы выделены погребения с явно негреческими чертами погребального ритуала: ориентация 59 костяков в 17 подбойных могилах, 10 погребений в скорченном положении и 14 умерших с деформированными черепами (рис. 25, 2—4). В подбойных могилах большинство погребенных ориентировано головой на северо-восток, юго-запад и запад. Несколько меньше — на север, восток, юг и юго-восток. Более устойчивая ориентация в погребениях с деформированными черепами: семь лежали головой на север с небольшим отклонением к западу и востоку, четыре — на юг с отклонением к западу, три — на запад с отклонениями к югу и северу. В группе захоронений со скорченными костяками ориентировка неустойчивая, но три из десяти погребений ориентированы на запад, одно — на юг, одно — на восток и пять с отклонениями от этих направлений.

В рассмотренных группах погребений с сарматскими чертами погребального обряда выделяются преимущественно западная, северная и южная ориентировки. В погребениях с деформированными черепами преобладают северная и южная. Видимо, здесь меридиональное положение костяка можно связывать с сарматскими погребальными обычаями, так как известно, что со II в. у сарматских племен южная ориентировка начинает сменяться северной [267, с. 458; 189, с. 148;

65, с. 104—105], которая становится господствующей в Нижнем Поволжье и на других территориях [65, с. 105].

Западная ориентировка обычно объясняется скифским культурным влиянием. Именно такое положение наиболее характерно для могильника Неаполя Скифского [189, с. 147—148]. Однако в ближайшей округе Херсонеса, населенной, по мнению Т. Н. Высотской, поздними скифами, она встречается редко [53, с. 94, табл. 2; с. 96—97, табл. 3; с. 98, табл. 4]. Здесь преобладают юго-западное и юго-восточное положения, которые связываются с влиянием сарматского и греческого погребальных обрядов [53, с. 94—95]. Исходя из этого, было бы неверно относить западную ориентировку в некрополе Херсонеса за счет притока в Херсонес выходцев из скифской среды, устойчиво сохранивших свои обрядовые нормы, в то время как в окрестностях города, на собственно скифской территории, наблюдается процесс значительной сарматизации населения [53, с. 95—98].

Неустойчивость ориентировки в погребениях первых веков н. э. наблюдается не только в Херсонесе, но и в других некрополях античных центров Северного Причерноморья. Аналогичное явление прослежено в некрополях Пантикапея [261, с. 80, 83], у дер. Новотрадное [10, с. 130], Танаиса [265, с. 338] и на Таманском п-ове [125, с. 132—133]. Разнообразие ориентировки в римскую эпоху, очевидно, связано с тем, что в Северном Причерноморье, как и в Греции, не было твердо установленного правила. Очевидно, в данном случае определенное значение имели традиции семьи, рельеф местности, тип погребального сооружения, а также направление дорог, вдоль которых, как правило, располагались могильники [313, S. 24]. Само собой разумеется, что при этом не следует упускать из виду процесс этнического взаи-



Рис. 26. Деформированные черепа.

модействия и смещения представителей греческих городов и варварского окружения. Однако ориентировка умершего при определении его этнической принадлежности должна рассматриваться в тесной связи с другими чертами погребального комплекса, указывающими на происхождение погребенного.

В херсонесском некрополе открыты 44 погребальных сооружения, в которых обнаружено 87 костяков со следами искусственной деформации черепа (рис. 26). Подобные погребения появляются в некрополе города не ранее середины II в. н. э. Более широко этот обычай распространяется среди определенной группы населения в III—IV вв., а отдельные погребения относятся к раннесредневековому периоду [85, с. 42 и сл.].

Этническая принадлежность погребений с деформированными черепами в настоящее время не вызывает сомнений. Этот обычай появляется у сарматов на среднем этапе развития их культуры (I в. до н. э.— II в. н. э.) и получает широкое распространение в позднесарматский период (II—IV вв.), на что неоднократно указывали археологи, изучающие сарматские могильники [267, с. 292; 205, с. 202], и антро-

пологи, анализировавшие краниологический материал из раскопок [63, с. 563, 572; 255, с. 95]. Некоторые исследователи считали деформацию головы признаком сарматского племени алан [209, с. 157].

Захоронения с деформированными черепами обнаружены не только в Херсонесе, но и в других районах Северного Причерноморья. Они известны в Ольвии [83, с. 85], Пантикапее [14, с. 85, 88—90; 261, с. 83; 262, с. 249], Фанагории [38, с. 198, 200, 205], Танаисе [265, с. 239], а также в могильниках населения Юго-Западного Крыма [53, с. 98]. По мере продвижения сарматов на запад деформированные черепа появляются на территории Румынии [174, с. 466] и Венгрии [360, S. 13]. Картографирование таких погребений, которое провел И. Вернер, довольно верно отражает процесс движения сарматов с востока на Средний Дунай [360, S. 73], где этот обычай был заимствован у них германцами [192, с. 85].

Погребения с деформированными черепами в некрополях городов Северного Причерноморья следует связывать с процессом инфильтрации в состав населения представителей сармато-аланских племен. На это указывают черты



Рис. 27. Остатки деревянного гроба. Раскопки Р. Х. Лепера.

сарматского погребального обряда, зафиксированные в таких погребениях [85, с. 43—44], а также антропологическое сравнение деформированных черепов из Керчи и Поволжья [255, с. 85].

При захоронении умерших в херсонесском некрополе использовались деревянные, каменные и свинцовые гробы, а в отдельных случаях и привозные мраморные саркофаги. Гробы эллинистического времени в некрополе встречаются чрезвычайно редко [32, с. 49], а резные деревянные саркофаги, обычные для некрополей Ольвии [120, с. 24; 178, с. 56—57] и Боспора [216, с. 113 и сл.], отсутствуют полностью. Это обстоятельство, очевидно, объясняется бедностью большинства захоронений этого времени, а возможно, и тем, что погребение в гробу или саркофаге в

представлении греков не было строго обязательным [316, Sp. 389].

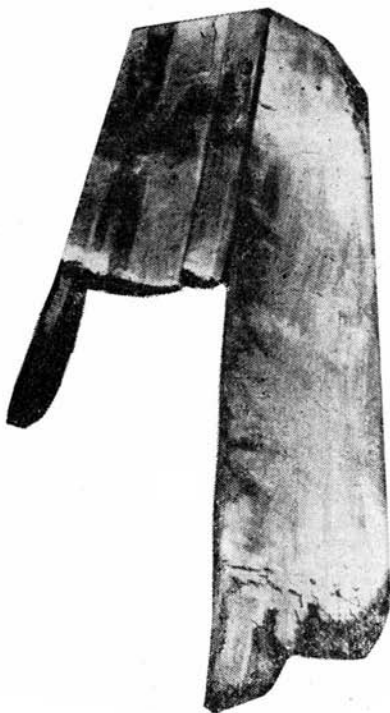
В первые века н. э. количество захоронений в деревянных гробах резко увеличивается. О наличии деревянных гробов можно судить не только по остаткам дерева и гвоздям, обнаруженным в погребальных сооружениях, но и по частично или полностью сохранившимся экземплярам (рис. 27) [207, с. 39 и сл.]. Гробы делались из досок сосны (№ 2686), дуба (№ 903), можжевельника (№ 1038), тиса (№ 2158) и кипариса (№ 31—1910). Интересно, что Фукидид свидетельствует о том, что именно кипарис чаще всего применялся в погребальном обряде у греков (Thuc., II, 35). Из него делались гробы, а по словам Плиния и Овидия, кипарис был деревом печали (Plin., NH, XVI, 139; Ovid., Metam., X, 141—142). Тис также, видимо, был связан с загробным миром. Овидий, описывая подземное царство, указывает, что туда ведет тропа, затененная зловещим тисом (Ovid., Metam., IV, 432). Исходя из этого можно предположить, что для изготовления гробов применялись специальные породы дерева, которые у греков были связаны с представлениями о потустороннем мире. На Боспоре в I—II вв. н. э. подавляющее количество саркофагов было сделано из кипариса, хотя наряду с ним применялись можжевельник и тис [216, с. 80].

По форме гробы представляли собой деревянные ящики, сделанные по размерам тела умершего\*. В плане они прямоугольные, расширяющиеся к головной части и суживающиеся к ногам (рис. 28, 1, 2). Доски гробов скреплялись железными гвоздями (№ 2641, 2648, 31—1910) или деревянными шипами на клею (№ 698, 2158) [97, с. 124]

\* При раскопках некрополя Н. И. Репниковым были прослежены следы дерева от гробов. Судя по ним, их размеры неодинаковы и колебались в пределах: длина 1,35—1,95 м, ширина 0,5—0,63 м [207, с. 39 и сл.].



Рис. 28. Части деревянного гроба из склепа № 2158. По М. И. Скубетову:

1 — двускатные доски у головы; 2 — двускатные доски у ног; 3 — соединение продольных и поперечных досок гроба.

(рис. 28, 3). Крышки двускатные, прибивались они к гробу железными или деревянными гвоздями (№ 2158). Для того чтобы предохранить гроб от быстрого гниения, под днище иногда подкладывались камни, которые уменьшали действие сырости на дерево (№ 2158, 31—1910).

Н. И. Соколовский полагал, что в первые века н. э. в Херсонесе применялись деревянные саркофаги [215, с. 89]. Однако на основании только одного куска доски с резьбой, найденного в погребении, об использовании саркофагов говорить вряд ли возможно (ОАК за 1890 г., Спб., 1893, с. 129, № 9).

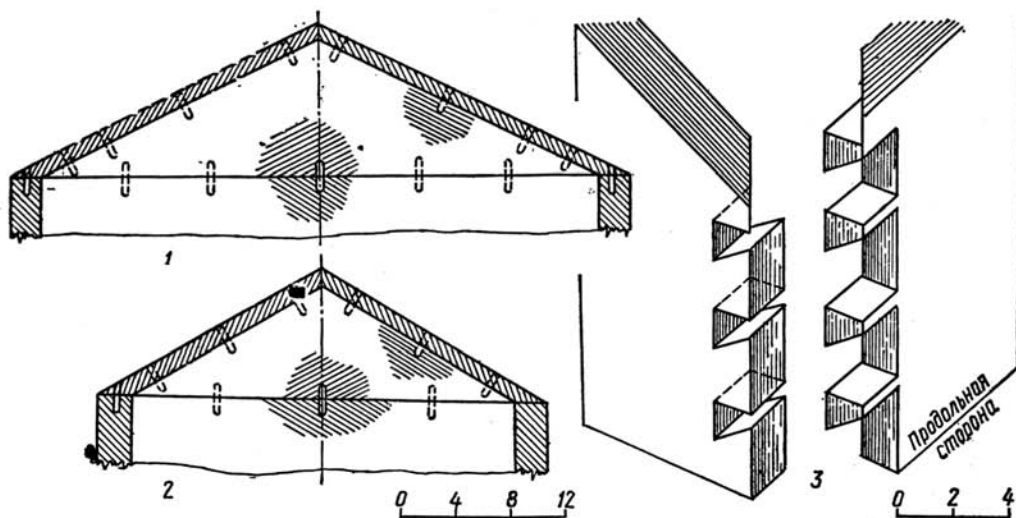
Обычай погребать умершего в деревянном гробу известен у греков метрополии и Северного Причерноморья. С архаического времени, судя по количеству погребений, совершенных по обряду труположения, а также с усилением имущественной дифференциации в различных центрах Греции и Причерноморья при захоронении начинают применять гробы и саркофаги [215, с. 8—9; 302, р. 51—52]. Но поскольку

погребение в гробу не было строго обязательным, в различных центрах античного мира применение гробов и саркофагов получило неодинаковое распространение. В городах Северного Причерноморья, несмотря на то что саркофаги постепенно выходят из употребления, продолжают широко использовать более простые по конструкции гробы\*.

В отчетах К. К. Косцюшко-Валюжинича имеются данные о том, что в трех погребальных сооружениях позднеантичного периода были обнаружены долбленные гробы (№ 1494, 1607, 1609). Возможно, что это были гробы-колоды, которые иногда встречаются в некрополях некоторых греческих городов Северного Причерноморья [265, с. 234—235] и в могильниках ближайшей округи Херсонеса, где они фиксируются со II в. н. э. [53, с. 93; 42, с. 132]. Гробы аналогичной конструкции хорошо известны в сарматских памятниках

\* В III—IV вв. подавляющее большинство погребений на Боспоре совершалось в гробах [215, с. 86].

Поволжья III—I вв. до н. э. [206, с. 42, рис. 15; 267, с. 456; 203, с. 83, рис. 60], и их появление в могильниках Юго-Западного Крыма и Херсонеса может быть объяснено притоком в этот район сарматов.

Помимо деревянных в некрополе Херсонеса открыто шесть гробов, вырубленных из известняка без каких-либо украшений. Два относятся к эллинистической эпохе (№ 326, 1054) [32, с. 49], а остальные — к первым векам н. э. (№ 321, 435, 623, 2079). Каменные гробы прямоугольной формы, а один, как сказано в отчете, сделан в форме корыта (№ 623). По размерам они делятся на две группы: большие и малые. Первые предназначались для взрослых (длина 1,78—2,2 м, ширина 0,52—1,24 м, высота 0,22—0,45 м), а малые — для захоронения детей (длина 0,9—1,56 м, ширина 0,1—0,54 м, высота 0,1—0,36 м). Каменные гробы клались либо в грунт (№ 321, 623, 2079), либо для них делался специальный выруб в скале (№ 326), сверху закрывались плитами (№ 623) или специальной крышкой (№ 435).

Кроме каменных гробов, обнаруженных в грунтовом могильнике, один находился в пристенном склепе № 1013 в центре погребальной камеры и представлял собой известняковый прямоугольный ящик (длина 2,09 м, ширина 0,84 м, высота 0,53 м, толщина стенок 0,1 м), вырубленный из монолита и сверху закрытый плитами вторичного использования [129, с. 11] (рис. 12, 2). Погребение в саркофаге датируется концом I — началом II в. н. э. [18, с. 112]. Интересно, что аналогичный каменный гроб-саркофаг обнаружен в склепе I в., открытом в 1948 г. в Пантикапее [39, с. 79—83, рис. 56, 3]. Близкие по форме гробы-саркофаги первых веков н. э. известны в некрополях других городов Боспора [195, с. 376 и сл.; 202, с. 93; 215, с. 79, прим. 18]. Погребения в каменных гробах-саркофагах совершались

не только в греческих колониях Северного Причерноморья, но и в других районах античного мира. Они зафиксированы в некрополях Олинфа [338, р. 124—125, fig. 6], Коринфа [285, с. 73], Кипра [304, с. 8] классического и эллинистического времени, но особенно широкое распространение этот обычай получил в первые века н. э. [311, р. 267—272].

Говоря о гробах-саркофагах, необходимо кратко остановиться на группе мраморных саркофагов II в. н. э., остатки которых обнаружены на Северном берегу [19, с. 31 и сл.; 235, с. 139—141] (рис. 29). Судя по художественным особенностям, их было не более десяти [28, с. 24].

Как считал Г. Д. Белов [20, с. 266 и сл.], первоначально саркофаги находились в мавзолее, располагавшемся на месте базилики 1935 г., в которой при раскопках найдены их фрагменты. В раннесредневековый период могильное сооружение было разрушено христианами, а мрамор пошел на строительство культового здания. Однако с этим согласиться трудно, так как на территории херсонесского городища захоронения античного времени не известны, а за его пределами и до настоящего времени не обнаружено следов какой-либо постройки, которая могла быть использована для установки массивных мраморных саркофагов.

Скорее всего саркофаги, использовавшиеся для погребений в Херсонесе, располагались на территории некрополя без дополнительных конструкций. Во всяком случае исследование некрополей юго-западной части Малой Азии показывает, что там саркофаги располагались непосредственно на территории могильников и служили своеобразными погребальными комплексами, которые рассматривались как жилище умершего [313, S. 44]. Интересно, что крышки некоторых херсонесских саркофагов, так же как и малоазийских, были



Рис. 29. Стенка мраморного саркофага с эпитафией Фемиста.

выполнены в форме кровли дома, покрытой сверху черепицей [313, S. 43].

Мраморные саркофаги в виде толсто-стенного ящика, украшенного гирляндами, с седлообразной крышкой, были характерными для Малой Азии и других районов восточной части Римской империи [313, S. 43]. В Восточном Средиземноморье уже с середины I тысячелетия до н. э. практиковались захоронение умерших в саркофагах [316, Sp. 340; 215, с. 9], а также устройство специальных погребальных сооружений с узкими нишами, предназначенными для их установки [327, p. 82]. Именно из этого района античного мира в первые века н. э. мраморные саркофаги ввозились не только в Херсонес, но и в другие провинциальные центры империи [263, с. 85, рис. 44; 300, Tab. 61, 62, 65, 69, 70; 319, Tab. 109, 210, 211], а также в Рим, где со времени Андриана появляются привозные саркофаги, украшенные гирляндами [355, p. 334].

Очевидно, использование в погребальном обряде однотипных саркофагов в различных районах Римской империи в определенной степени может свидетельствовать о значительном влиянии

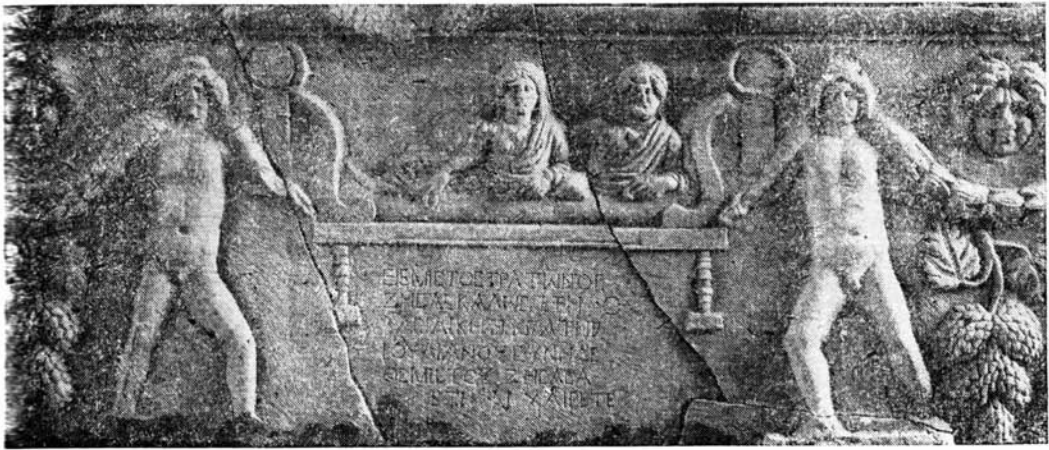
культуры восточных областей, и в частности Малой Азии, не только на провинции, но и на население Рима [355, p. 332]. Р. Тюркан склонен рассматривать использование саркофагов восточного происхождения в тесной связи с усилившимся влиянием выходцев из Малой Азии на политическую и культурную жизнь столицы империи в эпоху от Андриана до Коммода [355, p. 335]. А это в свою очередь позволяет сделать вывод, что наличие саркофагов в Херсонесе во II в. н. э., с одной стороны, является ярким свидетельством тесных экономических и культурных контактов города с Малой Азией, а с другой — свидетельствует о присутствии в составе населения зажиточной прослойки, располагавшей средствами для покупки дорогостоящих привозных изделий, о чем свидетельствует эпитафия Дельфа, сына Стратоника, бывшего агрономом и первым архонтом [20, с. 269].

Помимо деревянных гробов и каменных саркофагов в Херсонесе обнаружены два свинцовых гроба. Один из них найден в могиле, вырубленной в скале (№ 1613). Гроб вырезан из целого листа свинца в форме креста, концы которого



были загнуты и скреплены железными заклепками (размеры 0,77 × 0,26 × 0,35 м). Крышка гроба прямая. Другой, положенный в известняковый саркофаг, был зафиксирован в склепе № 1013. Из-за плохой сохранности его описания нет в отчетах [18, с. 112]. В настоящее время трудно сказать, с чем связан обычай погребения в свинцовых гробах, следы которого обнаружены в некоторых районах античного мира [215, с. 79]. В Херсонесе они широкого распространения не получили.

Одной из своеобразных разновидностей гробов были амфоры, служившие для захоронения детей. Таких погребений открыто 67. Самая большая группа амфорных захоронений зафиксирована в древнейшем могильнике, раскопанном на северном берегу [23, с. 276]. На других участках их значительно меньше.

Обычно амфоры размещались в грунтовых могилах на глубине 0,5—2,1 м, а иногда — в специальном вырубке в скале (№ 3—1911). Для того чтобы умершего положить внутрь, у амфоры отбивалось горло или же в стенке делалось отверстие. Чаще всего амфора клалась на бок, но в отдельных случаях встречаются могилы, где амфоры располагались вертикально (№ 2417, 2646, 2715). Как правило, сосуды горлом обращены на восток, хотя встречается и другая их ориентировка. Для захоронения детей использовались не только целые амфоры, но и их стенки больших размеров, которыми закрывалось тело (№ 2584, 2637, 2646, 2677).

В некрополе Северного берега в амфорах зафиксировано различное положение костяков: на спине (6), на спине с руками на тазу или груди (3), скорченное (5). В отдельных амфорах имела место подсыпка из угля и золы.

Амфорные погребения Северного берега датируются концом V—IV в.

до н. э. [23, с. 276; 31, с. 17 и сл.]. На других участках некрополя время захоронения можно определить лишь приблизительно, так как в большинстве погребений инвентарь отсутствует, а типы сосудов, в которых хоронились дети, не описывались и не определялись. Сейчас можно говорить лишь о том, что большая часть захоронений в амфорах относится к классическому и эллинистическому времени, однако некоторые погребения относятся и к более позднему времени\*. Первыми веками н. э. датируется амфора, открытая Р. Х. Лепером в 1911 г. [158, л. 35, № 29], в которой вместе с костяком младенца обнаружено краснолаковое блюдо второй половины I в. н. э. [115, с. 229]. К позднеантичному или ранне-средневековому времени следует отнести четыре амфорных захоронения из склепа № 2417. Амфору с костяком, обнаруженную в дромусе склепа, исследованного у западных оборонительных стен, Е. Г. Суворов склонен датировать V—VI вв. н. э. [239, с. 92]. Приведенные данные убедительно свидетельствуют, что обычай погребения детей в сосудах существовал в Херсонесе с классического до раннесредневекового времени. Это, видимо, объясняется устойчивостью отдельных черт погребального обряда в среде греческого населения города.

В Северном Причерноморье амфорные захоронения наиболее характерны для архаического, классического и эллинистического периодов. В то же время они встречаются в могильниках Березина, Ольвии, Пантикапея, Фанагории, Кеи [152, с. 226 и сл.]. В Средиземноморье и других районах античного мира обряд амфорных погребений — обычное явление для некрополей VI—IV вв. до н. э. [334, р. 280; 340, р. 158, 168 и

\* Очевидно, некоторые безыскусственные погребения в амфорах следует относить к римской эпохе, так как они были открыты на участке некрополя первых веков н. э.

сл.; 285, р. 73]. К первым векам н. э. их количество в античных городах уменьшается, но с рубежа нашей эры аналогичный обряд хорошо известен в некрополе Танаиса [264, с. 88], на городище у с. Козырки [44, с. 138 и сл.], в могильнике у с. Заветное в Юго-Западном Крыму [41, с. 96] и Неаполе Скифском [54, с. 64—65], т. е. там, где состав населения был смешанным. Вероятно, наличие обряда аморфных захоронений в перечисленных пунктах на рубеже и в первых веках н. э. следует объяснять сильной эллинизацией части негреческого населения Северного Причерноморья.

Таким образом, в херсонесском некрополе первых веков н. э. обнаружены гробы и саркофаги обычных греческих типов, широко представленные как в Северном Причерноморье, так и в Средиземноморье [302, р. 51—52]. Особенностью Херсонеса является то, что на протяжении всей античной эпохи здесь отсутствуют резные саркофаги, получившие распространение в Ольвии и особенно на Боспоре, но иногда встречаются долбленные гробы-колоды, применение которых не характерно для греческого погребального обряда.

**Кремация.** В некрополе Херсонеса зафиксировано 618 случаев сожжения \*. По времени погребения распределяются следующим образом: к классическому периоду относится одно [19, с. 167], к эллинистическому — 104 [32, с. 48], к римскому — 443. В 70 случаях ввиду отсутствия датирующего материала время определить не удалось.

В античном мире известны два типа кремации: сожжение покойника непосредственно в могиле на месте погребения и трупосожжение останков умершего на специальном «точке», расположенном, как правило, недалеко

от места захоронения \*, после чего остатки погребального костра собирались в урну и хоронились на территории некрополя. В Херсонесе зафиксированы оба типа кремации.

Трупосожжений первого типа обнаружено 101, из которых 12 относятся к эллинистическому и 86 — к римскому времени. Дату трех погребений определить не удалось. При кремации на месте погребения сожжение происходило либо непосредственно над могильной ямой, либо на дне. В могилу помещались ветки кустарника и дерева, остатки которого иногда прослеживаются при раскопках (№ 2395). Возможно, в Херсонесе, так же как и в Греции, для усиления горения при сооружении погребального костра наряду с деревом использовалась виноградная лоза [340, р. 152—153; 311, р. 73].

При сожжении на месте погребения поперек могилы укладывалось несколько толстых брусьев, на которые клался умерший (№ 2388) [133, с. 129]. Внизу разводился огонь. В архаических некрополях Греции для улучшения тяги во время горения в дне могильной ямы делались канавки, по которым мог свободно циркулировать воздух, ускоряя процесс трупосожжения [311, р. 73], что имело место и в Херсонесе, где, например, в могиле № 1070 в углублении на дне зафиксированы следы древесного угля.

Иногда кремация тела происходила в гробу, о чем свидетельствуют гвозди, обнаруженные в могилах (№ 22—1909). Вместе с покойником на костре сжигались вещи, о чем можно судить по инвентарю со следами горения и литературным источникам (Ael., Var. Hist., VII, 8). Любопытные данные приводит Геродот. Он говорит, что Мелисса, супруга коринфского тирана

\* Иногда в отчетах количество кремационных погребений в могиле не указано.

\* Аналогичная площадка была открыта в Ольвии в 1900 г. [120, с. 31].





Рис. 30. Погребальный костер на афинской вазе. Около 500 г. до н. э.

Периандра, мучилась в Аиде от холода, так как ее одежды не были сожжены вместе с телом на погребальном костре (Herod, V, 92).

Для сожжения тела на костре, по подсчетам исследователей, требовалась температура в пределах 900—1000° С [175, с. 59; 359, р. 35—36]. Очевидно, в таких пределах она была и при кремации в Херсонесе, так как на стенках некоторых могил обнаружены следы интенсивного горения (№ 2386, 2761).

Трупосожжение на месте погребения известно не только в Херсонесе, но и в некрополе Пантикапея [112, с. 280], Нимфея [202, с. 17] и Ольвии [120, с. 32; 178, с. 53]. Однако здесь подобные захоронения были характерны для архаического, классического и эллинистического времени. В Греции, где сожжение в могиле широко практиковалось лишь в архаический период, уже в классическую эпоху количество таких погребений значительно сокращается [311, р. 73, 98]. Видимо, в некрополе Херсонеса первых веков н. э., где сожжение на месте погребения практиковалось сравнительно часто, мы

встречаемся с ранней формой этого обряда, которая своими корнями уходит в архаический период.

Трупосожжений второго типа в некрополе открыто значительно больше. К классическому периоду относится одно погребение, к эллинистическому — 92, к римскому — 357. Время совершения 67 захоронений не определено ввиду отсутствия датирующего материала. В некрополе Херсонеса только в отдельных случаях зафиксированы места сожжения [159, с. 233; 21, с. 158], о которых судить трудно, так как они, как правило, не описывались. Возможно, некоторые «места сожжения» не были связаны с кремацией, а являлись остатками тризны, которая совершалась после захоронения. По аналогии с другими античными центрами можно говорить, что сожжение рассматриваемого типа происходило на поверхности земли или в небольшом углублении. Погребальный костер сооружался из дерева, на него клался покойник, рядом ставился инвентарь, и костер поджигался. Наглядное представление о таком костре можно получить по изображению на афинской вазе 500 г. до н. э., хранящейся в Лувре [286, р. 118, ill. 171] (рис. 30). После завершения горения пепел и остатки костра собирались в урну, которая закапывалась на территории некрополя или ставилась в усыпальницу. Только в единичных случаях как в эллинистический (№ 2781), так и в римский период (№ 2221) урна зарывалась на месте сожжения. Такой же ритуал отмечен и в раннем некрополе Пантикапея [112, с. 260—262] и Нимфея [202, с. 18].

Для захоронения пепла после кремации в Херсонесе использовались не только керамические и свинцовые урны, специально изготовленные для погребального обряда, но и сосуды, используемые в быту, описание которых приводится ниже. Ввиду того что основная масса урн, хранящихся в фондах

Херсонесского музея, беспаспортная, здесь рассматриваются только те, которые с уверенностью можно отнести к первым векам н. э.

1. Глиняная урна с яйцевидным корпусом на высоком кольцевом поддоне. Горло цилиндрическое, расширяющееся к венчику, отогнутому наружу. На плечиках две горизонтально расположенные петлевидные ручки. Третья ручка большая, уплощенная, прикреплена к плечикам и горлу сосуда (рис. 31, 1) (ГИМ, инв. № 26945). По своей форме она близка гидриям эллинистического времени, в которых часто совершалось захоронение пепла. Возможно, прототипом этого вида урн, применявшегося в первые века н. э., послужили более ранние образцы сосудов, использовавшихся в Херсонесе [275, рис. 2, 2, 3] (см. рис 33, 1—6).

2. Глиняная урна с яйцевидным корпусом на небольшом кольцевом поддоне. Горло цилиндрическое, расширяющееся кверху. Венчик отогнут наружу. Ручки фигурные, прикрепленные к плечикам и горлу ниже венчика. Горло и плечики украшены врезными линиями (рис. 31, 2) [76, л. 53, а, 6].

3. Глиняная урна с яйцевидным корпусом на кольцевом поддоне. Горло невысокое, венчик отогнут наружу (рис. 32, 1) (ГХЗ, инв. № 311 69).

4. Глиняная урна с яйцевидным корпусом на небольшом кольцевом поддоне, с прямым, слегка расширяющимся венчиком с отверстиями для крепления крышки. На плечиках две горизонтальные петлевидные ручки (рис. 32, 5). (ГХЗ, инв. № 4467). Близкие по форме сосуда встречены при раскопках Афинской горы, где они датируются II — началом III в. н. э. [341, pl. 10J. 440.]

5. Глиняная урна с округлым корпусом на кольцевом поддоне. Горло невысокое, цилиндрическое, расширяющееся кверху, венчик отогнут наружу. Две прямоугольные в сечении ручки прикреплены к плечикам и горлу под



Рис. 31. Урны и сосуды, использовавшиеся для погребения пепла.

венчиком (рис. 31, 3; 32, 6) (ГЭ, инв. № X, 1891, 17; ГХЗ, инв. № 12 941/1).

6. Глиняная урна в виде небольшой двуручной остродонной амфоры с рифленным корпусом и слегка расширяющейся книзу плоской ножкой (рис. 31, 6) (ОАК за 1891, Спб., 1893, с. 147, рис. 180, № 49).

Кроме описанных типов урн для захоронения пепла, так же как и в эллинистическую эпоху (рис. 33), использовались некоторые типы кувшинов, изготовлявшихся в городских керамических мастерских (рис. 32, 2—4, 7—9) [97, с. 88—89, рис. 8, 1, 5; ГХЗ, инв. № 4503/2; 4521/2; 4395/2; 4517; 2830]. Интересно, что аналогичные кувшины, очевидно, херсонесского производства, часто применялись в погребальном обряде могильника у совхоза «Севастопольский», раскопанного С. Ф. Стрежелецким [236, с. 142, рис. 5, 3], и также служили для захоронения пепла после сожжения.

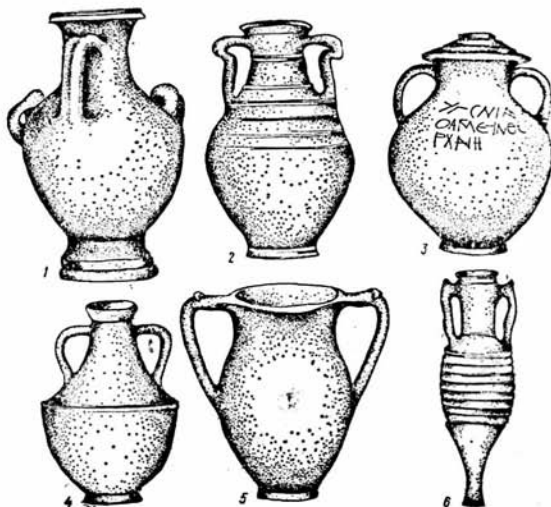
Помимо урн и кувшинов остатки погребального костра собирали сь и хоронились и в других типах сосудов:



Рис. 32. Урны и кувшины, применявшиеся в обряде трупосожжения.

1. Глиняный двуручный сосуд с округлым корпусом на кольцевом поддоне, с цилиндрическим горлом, расширяющимся и отогнутым наружу венчиком. Ручки прикреплены к краю венчика и к средней части корпуса (рис. 31, 5) (ОАК за 1891, Спб., 1893, с. 149, рис. 185, № 56).

2. Глиняный двуручный кувшин с округлым корпусом на низком кольцевом поддоне. Горло кувшина цилиндрическое, плавно переходящее в плечики. Ручки прикреплены под венчи-

ком и к плечикам кувшина (рис. 31, 4) (ГХЗ, инв. № 33426).

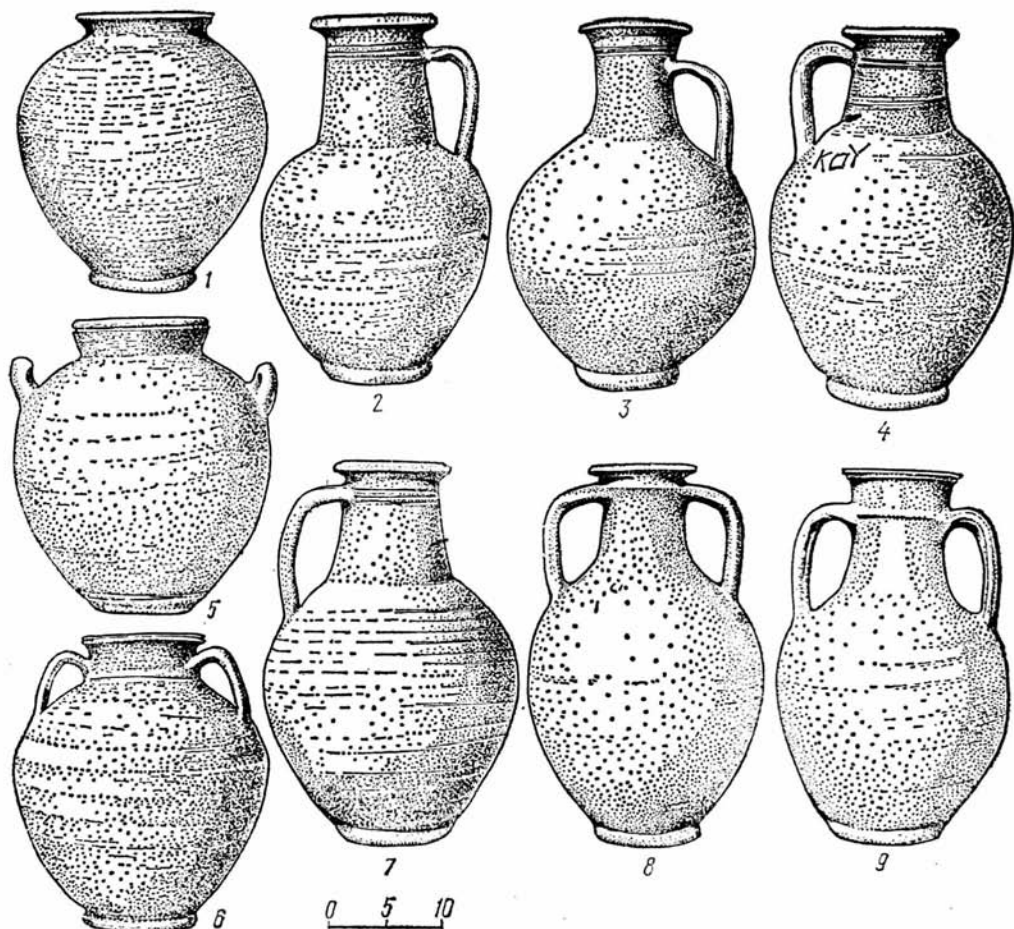
Глиняные урны и сосуды с остатками сожжения закрывались специальными глиняными или свинцовыми крышками (рис. 31, 3; 34, 3) (ГХЗ, инв. № 31343/18).

Наряду с глиняными в Херсонесе применялись урны из свинца, представленные двумя типами:

1. Свинцовая урна шаровидной формы на плоском дне. Венчик невысокий, прямой. На нем два отверстия для крепления свинцовой грибовидной крышки



Рис. 33. Сравнительная таблица сосудов, использовавшихся в качестве урн в Херсонесе античного периода:

1—15 — эллинистического времени (1—11 — по А. Н. Щеглову); 16—25 — первых веков н. э. [(1—23 — глиняные; 24, 25 — свинцовые)].

(рис. 34, 1) (ГХЗ, инв. № 4620/2, 4622/2 [77, № 1009].

2. Свинцовая урна с биконическим корпусом на плоском дне. Венчик невысокий, прямой, с отверстиями для крепления свинцовой крышки в форме ступенчатого усеченного конуса (рис. 34,

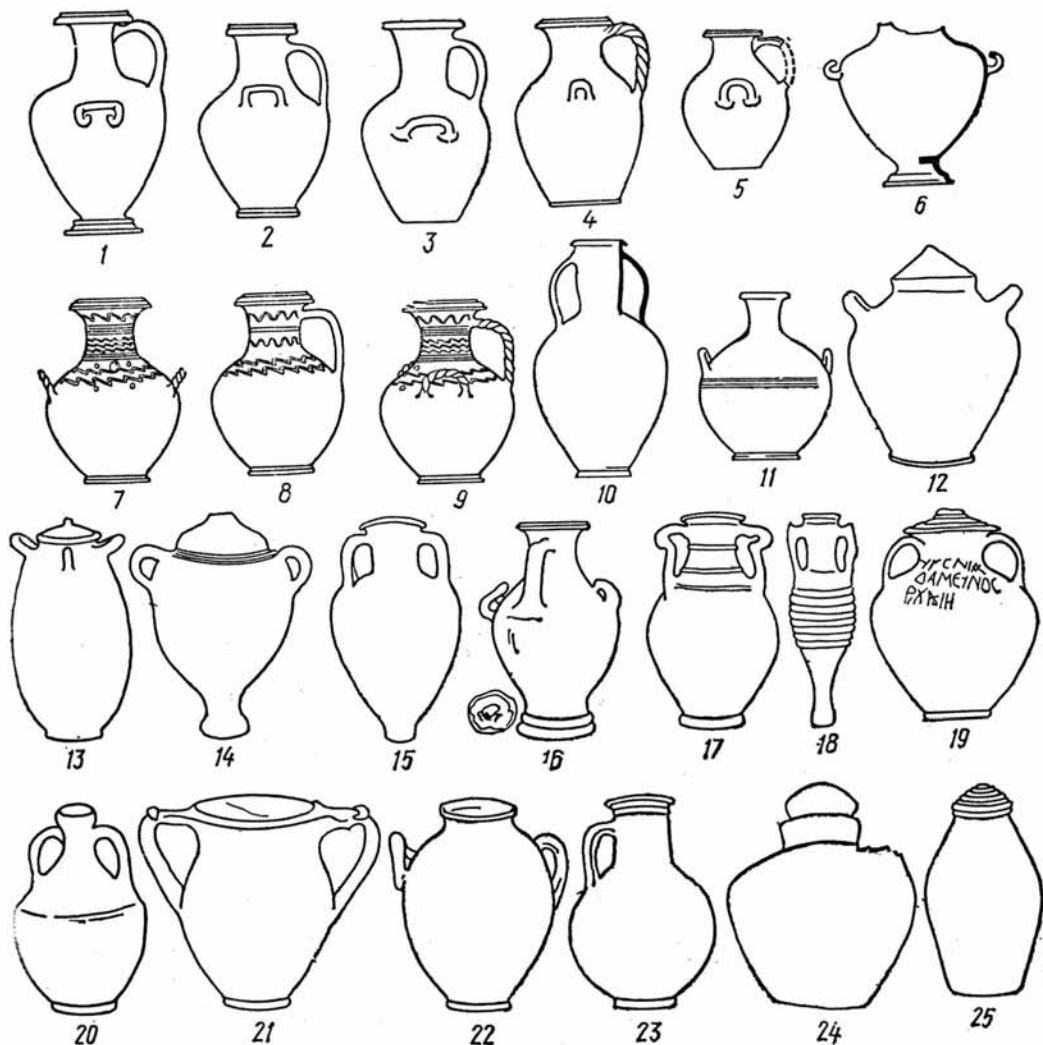
2) (ГХЗ, инв. № 4621, 4623, 4624, 34042; ГИМ, инв. № 33424).

В большинстве случаев урна с пеплом закапывалась на некрополе (см. рис. 6, 1), реже — в грунтовой могиле (рис. 35), а иногда в скале делалось специальное углубление, куда поме-



Рис. 34. Свинцовые урны.

щалась урна (№ 5—1913, 10—1914) или же пепел без какого-либо сосуда (№ 1967, 2340). В двух случаях урны были обложены каменными плитками (№ 1538, 1540). Такой обычай известен в некрополе Херсонеса с эллинистического времени (№ 1018, 1021, 1022). Аналогичные погребения этого же времени обнаружены как в античных могильниках Северного Причерноморья [112, с. 262, 280; 202, с. 5; 194, с. 182, рис. 19], так и Греции [311, р. 98—99]. К сожалению, урны первых веков н. э., обложенные плитками, точной датировке не поддаются, но наличие их в некрополе свидетельствует о генетической связи обряда кремации римской эпохи с обрядовыми нормами предшествующего периода. В двух случаях урны с трупосожженным были зафиксированы в черепичных могилах эллинистического времени (№ 1529, 2395).

Для погребения урн с остатками сожжения в Херсонесе служили гробницы,

сложенные из каменных плит, ступенчатые гробницы, склепы и гробницы с двускатным перекрытием и нишами для установки урн, склепы, вырубленные в скале, четырехугольные в плане с нишами для урн. Конструкция этих типов погребальных сооружений подробно была рассмотрена выше.

Иногда после трупосожжения захоронение пепла на территории некрополя совершалось в небольших мраморных (№ 2399) или известняковых (№ 23) саркофагах-оссуариях (рис. 36). В некрополе не найдено таких погребений *in situ*, однако надписи, вырезанные на стенках оссуариев, свидетельствуют о том, что они первоначально предназначались для захоронения пепла после кремации.

Один такой саркофаг был использован для трупоположения, но надпись, сделанная на нем, говорит, что он служил костехранилищем (*ὀστοθήκη*), которое еще при жизни было изготовлено Илием, оговорившим способ погребения и позаботившимся об увековечивании своей памяти надгробной стелой [155, с. 24—25]. По характеру надписи В. В. Латышев склонен датировать его I в. н. э. Судя по надписи на другом саркофаге, более позднего времени, он также предназначался для погребения останков



Рис. 35. Глиняные и свинцовые урны в грунтовой могиле.



Рис. 36. Саркофаг-оссуарий.

Гемеры, жены Метродора после трупосожжения. Причем ее пепел должен был храниться здесь 5,5 лет [153, с. 30—31]. Еще одна надпись была обнаружена за части оссуария, найденного в 1908 г. у башни XVII, из которой следует, что некая Исигона, или Антигона, умерла незамужней на 19-м году жизни и ее тело было кремировано на погребальном костре [156, с. 48—49]. Фрагменты двух оссуариев были найдены при раскопках в 1955 г. [217, с. 314] и в склепе, раскопанном С. Г. Рыжовым и М. И. Золотаревым в 1975 г.\*. В нем обнаружена нижняя часть известнякового саркофага, но так как склеп использовался на протяжении нескольких веков, следов погребения в оссуарии не сохранилось.

Интересно отметить, что в могильнике у совхоза «Севастопольский», который был исследован С. Ф. Стржелецким, обнаружена большая группа известняковых и мраморных оссуариев, ближайшие аналоги которым находят в некрополе Херсонеса [236, с. 141, рис. 6]. Однако о характере обряда трупосожжения в этом могильнике что-либо определенное сказать трудно, поскольку материалы раскопок С. Ф. Стржелецкого еще не введены в

\* Выражаем авторам раскопок благодарность за разрешение использовать этот материал.

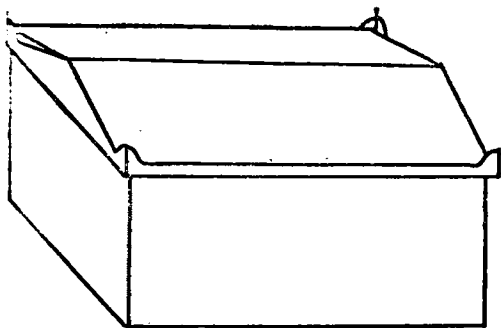
научный оборот. Можно лишь предполагать, что некоторые черты обряда кремации, прослеженные в этом могильнике, явились следствием тесных экономических и культурных контактов между населением Юго-Западного Крыма и Херсонеса.

Трупосожжение часто практиковалось в ранних некрополях античных городов Северного Причерноморья. На протяжении архаического, классического и эллинистического периодов кремация отмечена в некрополях Березани\*, Пантикапея [112, с. 260 и сл.], Нимфея [202, с. 14 и сл.], Ольвии [120, с. 31—34; 178, с. 52—53], Танаиса [264, с. 83—84; 265, с. 232]. Но таких случаев зарегистрировано немного\*\*. К концу эллинистического периода в большинстве античных центров Северного Причерноморья кремация постепенно исчезает и за редким исключением трупосожжение становится единственным способом погребения. Такая же картина наблюдается и в Греции, где с VI в. до н. э. трупосожжение перестает быть господствующим и постепенно сменяется трупоположением [112, с. 271].

Иначе дело обстояло в Херсонесе. Если для древнейшего некрополя трупосожжение не характерно [21, с. 157—158], то для эллинистического времени таких погребений уже около 20% общего количества захоронений [32, с. 46]. В римскую эпоху, несмотря на некоторое сокращение кремированных погребений, этот способ продолжает применяться достаточно широко. Для иллюстрации этого вывода достаточно сказать,

\* Ранее считалось, что в архаическом некрополе Березани бытовал исключительно обряд кремации [107, с. 231—234]. Однако недавно эта точка зрения, базировавшаяся на неверном сообщении Л. Г. Скадовского, пересмотрена [152, с. 110—112].

\*\* Если в некрополе Пантикапея VI—V вв. до н. э. кремация составляла 10—13%, то в IV—III вв. до н. э. количество сожженных сокращается до 3% [261, с. 64—69].





Рис. 37. Фибулы из погребения с трупосожжением.

что в первые века н. э. около 7% погребальных сооружений в некрополе предназначалось для захоронений, совершавшихся по обряду кремации.

Наиболее часто трупосожжение практиковалось в Херсонесе на протяжении I—III вв. н. э. С середины III в. н. э. кремацию начинает заменять трупоположение. Такой же процесс, начавшийся во II в. н. э. в Риме, с III в. н. э. охватывает и римские провинции [354, р. 40], что, очевидно, в какой-то степени может объясняться начавшимся в это время кризисом античной идеологии.

Однако в Херсонесе трупосожжение

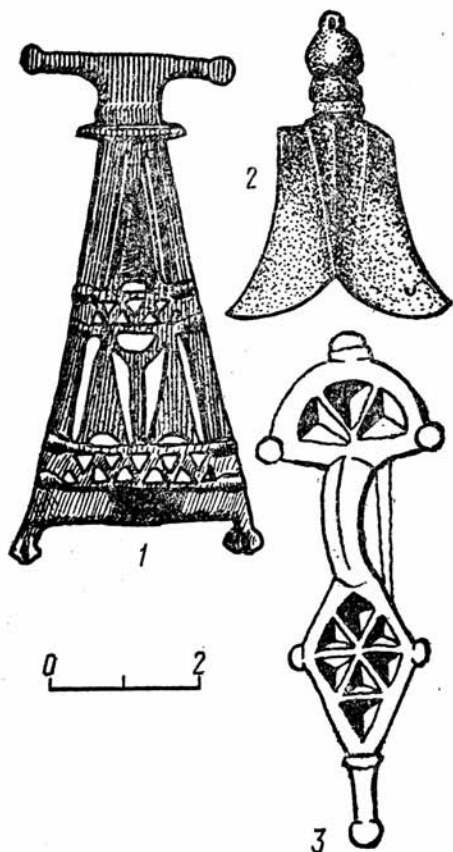
не сразу было полностью заменено трупоположением. Некоторые данные позволяют говорить о том, что кремация, хотя и эпизодически, применялась херсонеситами вплоть до V в. н. э. Так, например, в гробнице № 3, сложенной из каменных плит и заключавшей урны с пеплом, среди многочисленного инвентаря обнаружены интересные фибулы. Это пара прорезных фибул треугольной формы, покрытых зеленой эмалью в верхнем треугольнике и красной по нижнему краю (рис. 37, 1) (ГЭ, инв. № X. 7а, б), которые Г. Ф. Корзухина датирует IV—V вв. [123, с. 56, с. 77, № 127, табл. 23, 1, 2]. Здесь же найдена фибула, имеющая форму цикады и относящаяся к периоду не ранее первой половины V в. н. э. (рис. 37, 2) [4, с. 27]. Кроме этих фибул, опубликованных в отчете, при просмотре рукописи К. К. Косцюшко-Валюжинича, которая была им отправлена в Археологическую комиссию, удалось обнаружить рисунок еще одной фибулы из этого погребального комплекса [75, л. 63, 68; Описи № 46]. Это трехпальчатая фибула с «кербшнитным» орнаментом, которая не может быть датирована временем ранее второй половины V в. н. э. (рис. 37, 3) [4, с. 23]. Учитывая, что в гробнице № 3 не обнаружено трупоположений, одно из последних захоронений, совершенных по обряду кремации, относится к V в. н. э.

Трудно сказать, с чем связан выбор способа погребения в античном мире. По мнению Э. Роде, кремация должна была поскорее уничтожить тело и освободить душу умершего, облегчив ей тем самым путь в потусторонний мир [342, с. 30—31]. Исходя из этого пришлось бы признать, что уже в гомеровскую эпоху имелось четкое представление о раздельном существовании души и тела после смерти и были выработаны определенные взгляды на потусторонний мир, в котором обитали души покойных.

Однако источники более позднего времени свидетельствуют о нечетких представлениях греков, как, впрочем, и других народов, о местонахождении души после смерти [244, с. 200]. Душа умершего не мыслилась в отрыве от места погребения, где совершались жертвоприношения и возлияния в честь умерших, составляющие неотъемлемую часть погребального культа [148, с. 55 и сл.; 355, р. 341]. В связи с этим показателен пример афинян, которые в 476 г. до н. э. перенесли с о-ва Скироса кости легендарного героя Тезея и соорудили ему святилище на месте погребения [148, с. 58]. Только значительно позднее, с развитием представлений о загробном блаженстве и бессмертии души, в мировоззрении определенной части населения античного мира произошло окончательное разделение души и телесной оболочки, которая рассматривалась как временное ее вместилище [355, р. 344; 169, с. 13 и сл.]. Но именно с расширением представлений о бессмертии души в орфико-пифагорейском учении и был связан запрет сожжения тела [Jambl., Vita Pyth., 28, 154]. Одним из неперменных условий воскрешения в христианской религии также было сохранение останков умершего. Таким образом, приведенные материалы свидетельствуют, что точка зрения Э. Роде, предполагавшего наличие развитых анимистических представлений у греков, с которыми он связывал происхождение кремации, не может быть принята.

Рассматривая обряд трупосожжения в греческом обществе, Э. Роде, а за ним и К. М. Колобова [122, с. 31] считали, что его распространение также объясняется передвижением и расселением на территории Греции дорийских племен\*. Но эта точка зрения противоре-

чит данным, полученным в результате археологических исследований некрополей дорических центров Греции, для которых, как отмечал Г. Драгендорф, трупосожжение не характерно [297, S. 85—86].

Это же подтверждает пример Херсонеса. Однако в древнейшем некрополе города, где наиболее ярко должны были бы проявиться специфические дорийские черты, открыта лишь одна урна, заключающая остатки трупосожжения, и несколько мест сожжения, которые могли быть также связаны с тризой [21, с. 157—158].

Нельзя также безоговорочно признать вывод Г. Драгендорфа, недавно поддержанный С. А. Токаревым [297, S. 86; 245, с. 391], о том, что кремация являлась этническим показателем ионийцев. В противовес этому заключению существует ряд серьезных возражений, которые нельзя не учитывать при анализе обряда трупосожжения [112, с. 272—273].

Отсутствие единого мнения свидетельствует, что до настоящего времени проблема, связанная с происхождением обряда кремации в Греции, еще не решена. Не претендуя на исчерпывающее и окончательное решение этого вопроса, все же постараемся рассмотреть некоторые аспекты, связанные с этим способом погребения.

Трупосожжение не было единственным способом погребения даже в IX—VIII вв. до н. э., когда этот обряд был широко распространен в греческом мире. Наряду с кремацией, как показывают раскопки, практиковалось и обычное для Греции более раннего времени трупоположение [297, S. 82—83; 112, с. 273]. Обращает на себя внимание и то, что, очевидно, трупосожжение не рассматривалось как более быстрый способ уничтожения тела, так как в Троеде, например, для ускорения процесса разложения тела применялся не погребальный костер, а саркофаги, изготовленные из специального извест-

\* Следует отметить, что еще Лукнап предполагал зависимость способа погребения от племенной принадлежности умершего (Luc., De luc., 21).



пняка (Plin., NH, XXXVI, 131). Очевидно, это явление было обусловлено существованием близких представлений о смерти и потустороннем пребывании души умершего как при трупосожжении, так и при трупоположении, которые выражались в сходных по содержанию обрядах и ритуалах, связанных с погребальным культом. Ни тот, ни другой способ погребения в своей основе не противоречил верованиям, сложившимся к этому времени, а касался лишь способа обращения с телом [169, с. 13 и сл.; 148, с. 1 и сл.].

На начальных этапах греческой истории жизнь и смерть рассматривались как единый процесс постоянных изменений [246, с. 41]. Смерть предопределяла новое рождение. Но для продолжения существования необходимо было выполнить ряд обрядов, которые имели своей целью «оживить» умершего, вернуть его к новой жизни [246, с. 41—42; 258, с. 78, 94]. Видимо, этими воззрениями и диктовались различные способы обращения с телом. Интересно, что скорченное положение погребенных, зафиксированное в греческих некрополях IX—VIII вв. до н. э. [112, с. 283], и обычай погребения маленьких детей в сосудах, известный как в Греции, так и в греческих центрах Северного Причерноморья на протяжении всего античного периода, свидетельствуют о вере в единство рождения и смерти, корни которой уходят в глубокое прошлое [246, с. 247; 152, с. 221 и сл.]. Для того чтобы облегчить процесс нового рождения, телу и придавалось утробное положение. Само погребение останков умершего в земле было актом, направленным на возвращение тела в лоно матери-земли, которая способствовала рождению всего живого (Cic., De legg., II, 22, 56) [258, с. 76—78]. Вероятно, с идеей обратимости было связано не только положение тела в могиле, но в определенной мере и способы погребения, практико-

вавшиеся в ранний период развития греческого общества.

Среди ритуалов, сопровождавших новое «рождение», важное место отводилось обрядам очищения [246, с. 41—42]. Одним из них, занимавших в жизни греков важное место, было очищение огнем (Apol., Metam., IX, 16; Plut., Mor., § 263) [248, с. 515; с. 355, р. 339]. Как показывают специальные исследования, в греческом фольклоре и литературной традиции огонь рассматривался в качестве оживляющего и рождающего начала [257, с. 64]. Частным случаем этих представлений мог быть огонь погребального костра, который являлся регенерирующей силой, призванной очистить и «оживить» покойного (Diod., I, 12, 3). Вызывает интерес и то, что огонь, очевидно, применялся в очистительных обрядах, сопровождавших процесс трупоположения. Об этом говорит наличие углей и золы в некоторых погребениях древнейшего некрополя Херсонеса на Северном берегу [19, с. 184, № 67; с. 175, № 33; с. 186, № 79; 234, с. 74—76, № 2—4], а также в погребениях архаического и классического времени Ольвии и Березани [120, с. 30; 107, с. 226]. В отдельных погребениях первых веков н. э., открытых в некрополе Херсонеса, как и в более ранний период, в ритуальных целях применялись уголь и зола (№ 2—1937; 4—1937; 10—1937). Таким образом, и при кремации, и при трупоположении имели место сходные ритуальные действия, связанные с верой в очистительную силу огня. Это позволяет предполагать, что сожжение тела являлось древним греческим обрядом, истоки которого, как представляется, уходят в далекое прошлое и связаны с очистительными ритуалами: с их помощью, с точки зрения древних, достигались новое рождение и продолжение жизни.

Характер обращения с телом и выбор способа погребения в значительной мере

зависели от социального положения умершего в обществе [154, с. 248], а также от его возраста \*. По-видимому, в Греции трупосожжению было более дорогим способом погребения, чем обычное трупоположение. Письменные источники свидетельствуют, что по обряду трупосожжения хоронились, как правило, цари, вожди, герои и другие представители социальной верхушки общества (Ном., II., XXIII, 315—355; Ном., II., XXIV, 784—800; Ном., Od., XXIV, 76 и сл.). Имеются сведения о том, что в Древнем Риме бедняки после смерти не подвергались кремации, а хоронились, так как для сооружения погребального костра требовались значительные материальные средства [200, с. 214]. Некрополь Херсонеса античной эпохи также подтверждает это. Для древнейшего некрополя, который в социальном отношении был более или менее однородным, кремация не характерна. Только начиная с эллинистического периода, когда в городе наблюдается экономический подъем, в некрополе начинает практиковаться трупосожжение. В первые века н. э. погребения с трупосожжением, как правило, сравнительно богаты. В них часто встречаются украшения из драгоценных металлов и множество самых разнообразных предметов. Ярким примером того, что погребения с трупосожжением принадлежали социальной верхушке, могут быть пристенные склепы № 1013 и 1014, а также ряд гробниц, открытых у южных оборонительных стен [18, с. 105 и сл.].

Широкое распространение обряда кремации в раннегеометрический период предположительно можно связывать с некоторым возрождением родоплеменных отношений, которое имело место в Греции после дорийского пере-

селения. Как следствие возросшей роли вождей в обществе следует рассматривать ритуал погребения представителей социальной верхушки общества, который сопровождался пышными дорогостоящими обрядами, в отличие от захоронения простого члена рода \*. С. А. Токарев отмечал, что в тех случаях, когда погребальный культ переплетался с культом вождей, обряд погребения получал наиболее гипертрофированные размеры [244, с. 179, 211]. Вероятно, аналогичный процесс происходил в Греции в IX—VIII вв. до н. э., и с ним связана распространенность обряда сожжения, которая наблюдается в это время.

В связи с переходом к более развитым формам рабовладения власть родовой аристократии была подорвана, и этим скорее всего объясняется постепенное вытеснение кремации более дешевым обрядом трупоположения \*\*. Определенную роль в ускорении этого процесса в различных районах Греции могли сыграть законы, направленные на ограничение роскоши погребального ритуала (Plut., Sol., 21; Plut., Licurg., 9—10; Cic., De legg., 26, 64—66) [154, с. 247]. Однако, как показывают исследования античных некрополей, кремация, хотя и в меньших масштабах, чем ранее, все же продолжала применяться вплоть до конца античной эпохи. Столь длительное существование обрядов трупоположения и кремации объясняется определенной консервативностью, которая наблюдается в греческом погребальном обряде. В этом отношении интересна точка зрения Д. Робинсона, который считал, что вы-

\* См. описание похорон Патрокла и Гектора (Ном., II., XVIII, 315—355; Ном., Od., XXIV, 784—800).

\*\* А. П. Моця склонен объяснять причины вытеснения трупосожжения трупоположением у славян Среднего Поднепровья изменениями в социальной организации общества [172, с. 121—122].

\* Из письменных источников известно, что в античное время маленьких детей не сжигали, а хоронили (Plin., NH, VII, 71; Juvenal, XV, 139).

бор способа погребения зависел от традиций, сложившихся в рамках семьи [340, р. 149]. Традиции и архаические черты ритуала в обряде захоронения играли определенную роль, так как, по словам Л. Ф. Силантьевой, погребальный обряд «таит в себе пережитки очень древних мировоззрений, пережитки, устойчиво сохраняющиеся долгое время и передающиеся из поколения в поколение почти без всяких изменений» [202, с. 28]. Подтверждение этому положению мы находим и в письменных источниках. Лукиан, например, сообщает, что в среде простых людей укоренились очень древние по своей природе верования, связанные с представлениями о загробном мире (*Luc., De lusc., 2*). Погребальный культ у греков являлся составной частью семейно-родовой религии, и его устойчивость на протяжении веков была связана с наличием сильных пережитков патриархально-родового строя в греческом обществе [245, с. 392]. Это, очевидно, и привело к тому, что кремация, впро-

чем, как и ряд других архаических элементов погребального обряда, практиковалась до позднеантичного периода и окончательно была вытеснена только христианством.

Исходя из сказанного, обряд трупосожжения, зафиксированный в некрополе Херсонеса, можно рассматривать в качестве очень древнего греческого ритуала, который в силу определенной консервативности и этнической чистоты населения Херсонеса практиковался на протяжении эллинистической и римской эпох. Причем, как правило, сожжение умерших было характерно для зажиточной части населения города. Только начиная с середины III в. н. э. в связи с новыми явлениями в области идеологии, которые выразились в проникновении в Херсонес восточных культов, а несколько позже — христианства, этот обряд был полностью заменен труположением. Но этот процесс, как показывают материалы некрополя, завершился не сразу, а растянулся по меньшей мере на столетие.

### Глава III

## ПОГРЕБАЛЬНЫЙ ИНВЕНТАРЬ

В предыдущих главах были рассмотрены основные типы погребальных сооружений и погребальный обряд. Однако представление о некрополе города будет неполным без анализа вещественного материала, обнаруженного в погребениях.

Согласно верованиям греков, в потустороннем мире умерший нуждался в еде и питье, а также в тех вещах, которыми пользовался при жизни. Элиан (Ael., Var. hist, VII, 8) и Лукиан (Luc., Nesc., dial., 10, 2—6) свидетельствуют о том, что вместе с умершим погребались оружие, золото, серебро, драгоценные одежды. В Аиде, согласно древним авторам, умерший занимался тем же, что любил и к чему был привязан при жизни (Ovid., Metam., IV, 445). Сведения, сообщаемые письменными источниками, хорошо согласуются с данными археологических раскопок греческих некрополей, где встречаются и орудия труда, и оружие, и драгоценности, другой разнообразный инвентарь [316, Sp. 342—343]. Однако, как показывают раскопки, в могилу клались не все вещи, необходимые покойному, а определенный набор инвентаря, который, как и порядок его размещения, регламентировался родственниками умершего [32, с. 61], а не строгими рамками погребального ритуала, которых, по всей видимости, в античном мире не было.

По набору вещей погребения херсонесского некрополя можно разделить на богатые и бедные. Однако понятия «богатство» и «бедность» умершего относительны, так как при определении социального положения помимо набора вещей следует учитывать тип погребального сооружения, обрядовые нормы, а также религиозные воззрения, которыми руководствовались родственники покойного. И наконец, пол и возраст погребенного. Кроме того, следует иметь в виду, что способ погребения тоже обуславливал соот-

ветствующий набор вещей. Так, например, в большинстве могил с кремацией их мало, и в основном представлены украшениями из драгоценных металлов, стеклянной посудой, светильниками, монетами и др. В этих погребениях продукция керамического производства встречается редко, а бусы, подвески и пронизи почти совсем отсутствуют. В погребениях с труположением инвентарь более разнообразен. Часто фиксируются тарелки, миски, кувшины, кубки, светильники, украшения, принадлежности убора, орудия труда, разнообразные бусы и амулеты, подвески, пронизи. Очевидно, такое явление следует объяснять не только причинами социального порядка, хотя кремация и являлась более дорогим способом погребения, но и определенными обрядовыми нормами, которые предписывали отличия в ритуале погребения при кремации и труположении. Только при учете перечисленных факторов можно говорить об этнической принадлежности и имущественном положении погребенного.

Погребальный инвентарь некрополя, представленный совокупностью вещей, обнаруженных в погребальных комплексах, делится как на «прижизненный», т. е. инвентарь, который употребляется умершим для различных нужд при жизни и мог ему понадобиться в потустороннем мире, так и на «посмертный» — инвентарь, который специально предназначался исключительно для захоронения [157, с. 20]. В состав погребального инвентаря херсонесского некрополя входят кружальная и лепная керамика, светильники, стеклянная посуда, разнообразные украшения, принадлежности убора, монеты, культовые и ритуальные предметы, орудия труда, отсутствующая пища, различные очистительные средства, непосредственным образом связанные с погребальным ритуалом. Однако нами рассматриваются и харак-

теризуются только основные категории погребального инвентаря, так как в рамках сравнительно небольшой работы дать анализ всех вещей, происходящих из некрополя, практически невозможно. Главное внимание уделяется тем категориям предметов, которые наиболее часто встречаются в погребениях и позволяют проследить определенные представления и верования, связанные с погребальным культом.

Статистические подсчеты вещей проводились по материалам раскопок К. К. Косцюшко-Валюжинича за 1890—1907 гг., так как данные, полученные за эти годы, наиболее полно отражают количество различных категорий инвентаря, обнаруженного в некрополе. Процентное соотношение вещей определялось по комплексам, открытым в 1891—1895 гг. В этот период в основном были раскопаны неогрabenные захоронения, поэтому, несмотря на относительную точность подсчетов, можно получить в целом верное представление о том, как часто та или другая вещь встречается в погребениях\*.

**К р у ж а л ь н а я к е р а м и к а** первых веков н. э. обнаруженная при раскопках городища и некрополя Херсонеса, изучена далеко не полностью. В настоящее время имеется лишь работа В. И. Кадеева, в которой автор выделил основные типы продукции местных керамических мастерских и предложил их датировку [97 с. 82, и сл.]. При описании керамики из некрополя мы, естественно, опирались на эту работу и обрацали основное внимание на те группы сосудов, которые наиболее характерны и многочисленны в погребениях.

Исходя из отчетов о раскопках, очень трудно определить, какой тип керами-

\* За период с 1891 по 1895 г. в некрополе было открыто 610 погребальных сооружений. Из них 571 относится к первым векам н. э. (493 с труположением и 78 с трупосожжением).



Рис. 38. Тарелки.

ки был обнаружен в той или иной могиле, исследованной в дореволюционный период. Поэтому при подсчетах мы объединили в одну группу тарелки и чашки. В погребениях они встречаются нечасто. За период 1891—1895 гг. обнаружены в 104 погребальных сооружениях, из которых 12% составили погребальные сооружения с труположением и 8% — могилы с кремацией.

Обычно тарелки и чашки в погребениях фиксировались либо в изголовье (№ 888, 982, 2158), либо в ногах умершего (№ 1921), иногда ставились на крышку гроба (№ 2158). В погребениях с кремацией тарелки и чашки

располагались между урнами или рядом с ними (№ 1533).

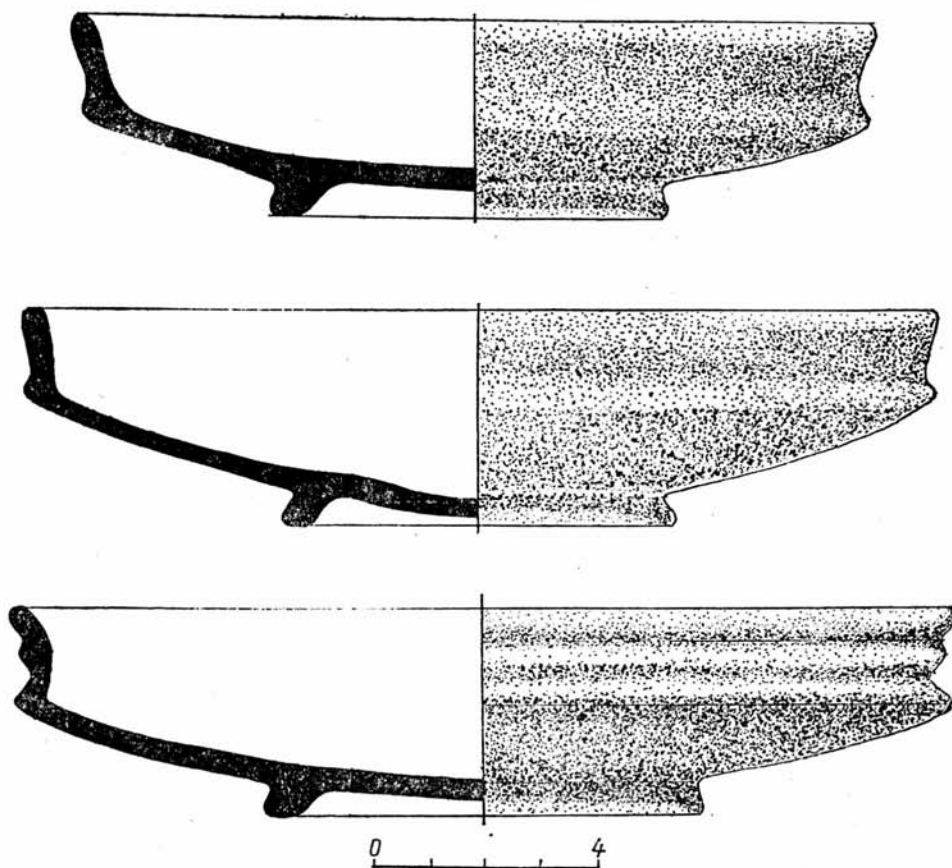
**Тарелки.** В некрополе Херсонеса первых веков н. э. встречаются тарелки с отвесным профилированным бортиком на кольцевом поддоне (рис. 38) (ГХЗ, инв. № 8440, 23679, 34497; ГИМ, инв. № 10134, 55765; ГЭ, № X.1904.6; X.1908.432). В литературе хронология ранних типов тарелок, датирующихся рубежом — I в. н. э. разработана достаточно полно [293, р. 12, № 65—68]. Что же касается более поздних разновидностей, то они, как правило, отличаются менее четкими очертаниями и плохим качеством лака [71,



Рис. 39. Краснолаковые чашки.



Рис. 40. Чашки:

1—3 — со слегка загнутым внутрь краем; 4—6 — на высокой ножке.

с. 38, тип. 23] и датируются суммарно I—III вв. н. э. [309, S. 300—301, 314]. Краснолаковые тарелки с профилированным бортиком в значительном количестве встречены на Боспоре [202, с. 284—285, 290—291, 297—298; 10, с. 134], в Ольвии и Юго-Западном Крыму [309, S. 51, Abb. 12; 71, с. 38], где датируются первыми тремя веками н. э. Аналогичные тарелки из Херсонеса относятся к тому же времени.

**Ч а ш к и.** В некрополе встречаются чашки с округлыми стенками, со слегка загнутым внутрь краем, на кольцевой подставке. Поверхность покрыта разводами темно-красного лака (рис.

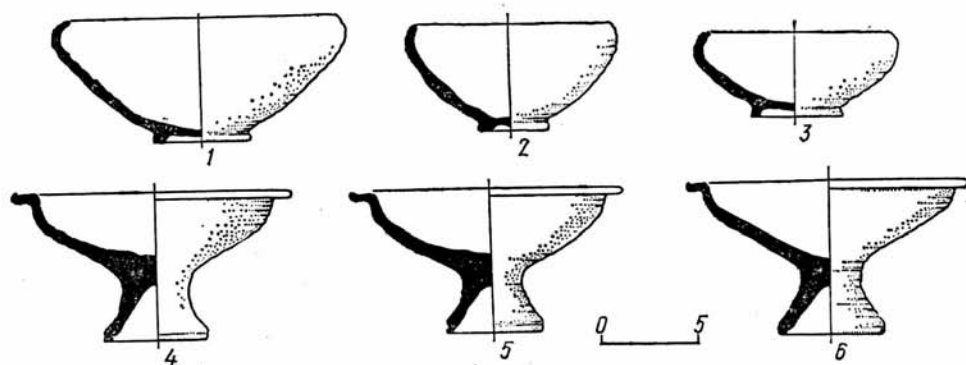
39; 40, 1—3) (ГХЗ, инв. № 23652, 33363; ГЭ, инв. № X.1908.433, X.1908, 431). В. И. Кадеев выделил их в группу и датирует концом I — первой половиной II в. н. э. [97, с. 91—92, рис. 10, 1]. Аналогичный тип посуды хорошо известен в могильниках II—III вв. н. э. ближайшей округи города, куда керамика в основном ввозилась из Херсонеса [69, с. 40, рис. 14, 9, 11; 70, с. 81, рис. 32, 8; 40, с. 135, рис. 9, 17, 27]. Встречаются они и в Ольвии [309, S. 39, Taf. II, 32], и на Боспоре, где наряду с продукцией местных мастерских известны привозные малоазийские образцы этого же типа [179, с. 89, рис.



Рис. 41. Чашки с отвесным краем.

2—7; 115, с. 303—304]. В некоторых комплексах некрополя обнаружены чашки на кольцевом поддоне с отвесным, слегка загнутым внутрь краем (рис. 41) (ГХЗ, инв. № 18/36757; 36898). Чашки такой формы неоднократно встречались при раскопках античных памятников Северного Причерноморья и датируются первыми веками н. э. [97, с. 93, рис. 10, 5; 44, с. 98—100, табл. IX, 16—18].

К следующему типу относятся чашки с отвесным, слегка вогнутым краем, косыми стенками, на невысоком кольцевом поддоне (ГХЗ, инв. № 20937; ГЭ, инв. № X.1908.434—435) или плоском дне (ГХЗ, инв. № 33359; ГИМ, инв. № 26945, 78425). В отчетах о раскопках некрополя К. К. Косцюшко-Валюжинич называет их мисками «наподобие нынешних цветочных горшков» (№ 1654, 2176) [130, с. 11] (рис. 42). Описанный тип часто встречается в Северном Причерноморье и других районах античного мира и датируется I—III вв. н. э. [59, с. 219—220, рис. 90, 3, 4; 201, с. 299—305; 142, с. 5, рис. 41, 10, 11; 97, с. 92, рис. 10; 309, S. 38—39, Taf. II, 24; 357, pl. XLII, 28; 291, fig. 9a; 336, p. 352, t. XVI, 1, 1a]. Г. Н. Книпович пишет, что они различаются не столько по форме, сколько

по качеству выделки и покрытия [115, с. 303]. Очевидно, в Херсонесе, как и на Боспоре, местные ремесленники изготовляли их по привозным образцам.

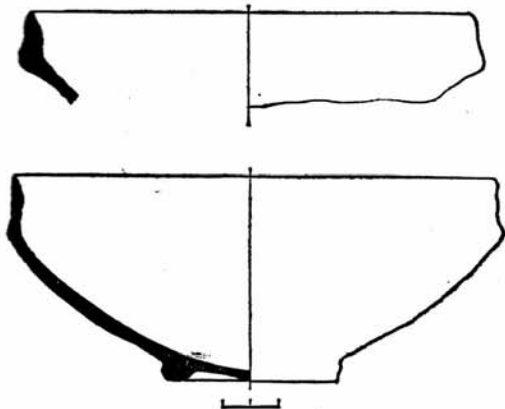
Интересным типом керамики являются чашки с округлыми стенками, горизонтально отогнутым краем, на высокой ножке (см. рис. 40, 4—6; 43)



Рис. 42. Чашки со слегка вогнутым краем и косыми стенками.



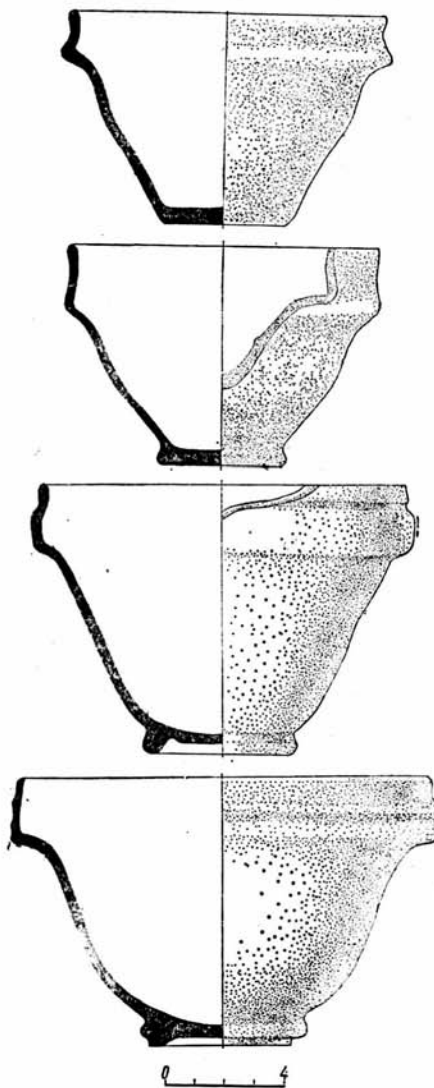

Рис. 43. Чашки на высокой ножке.

(ГХЗ, инв. № 21330, 22593; ГИМ, инв. № 85550; ГЭ, инв. № X.1892.69; X.1894.14). За период раскопок некрополя с 1890 по 1907 г. они найдены в 22 погребальных комплексах. В большинстве могил чашки представлены единичными экземплярами (№ 292, 330), но иногда их значительно больше (№ 1095 — 5 экз.; № 2388 — 9 экз.). В. И. Кадеев выделил два типа таких чашек местного производства, датирующихся II в. н. э. [97, с. 91, рис. 9, 4, 5]. Подобный тип сосудов этого же времени был обнаружен при исследовании Мирмекия [60, с. 30, рис. 9, 3]. Однако в некоторых комплексах херсонесского некрополя чашки на высокой ножке встречены с монетами II—III вв. н. э. (№ 161, 276, 329), а в коллекции Британского музея подобные чашки датируются I—III вв. н. э. [357, pl. XLIII, 50]. Возможно, на основании этих данных использование чашек на высокой ножке следует относить к более широкому хронологическому периоду.

**Кувшины.** Важное место в погребальном инвентаре некрополя первых веков занимали кувшины различных форм. За период раскопок с 1890 по 1907 г. они найдены в 241 погребальном комплексе, преимущественно в погребениях с обрядом труположения. В этом отношении показательно, что из 117 погребальных сооружений, открытых в 1890—1895 гг. и имев-

ших в составе погребального инвентаря кувшины, только в шести могилах было зафиксировано трупосожжение. С погребенным обычно ставились один (№ 21, 81, 224) или два (№ 106, 117, 449) сосуда. В семейных усыпальницах их значительно больше (№ 576 — 5 экз.; № 599 — 7 экз.; № 680 — 5 экз.), но исходя из анализа инвентаря, обнаруженного в грунтовых могилах и неграбленных склепах, можно утверждать, что, как правило, ставилось не более двух кувшинов. В могилах они размещались либо в ногах (№ 622, 2545), либо в изголовье (№ 987, 2679).

Обычай помещать в погребении кувшины регистрируется в Херсонесе с рубежа нашей эры. В это же время они появляются в могильниках варварского населения Юго-Западного Крыма, куда керамика в основном ввозилась из Херсонеса. Интересно отметить, что в некрополях европейского Боспора кувшины в погребениях встречаются значительно реже, чем в юго-западной части Крымского п-ова.

Основные типы кувшинов, изготавливавшихся в Херсонесе, описал и классифицировал В. И. Кадеев [97, с. 93—95, рис. 11]. Кроме них можно выделить следующие типы:

*Тип 1.* Кувшин с округлым корпусом на кольцевом поддоне с воронкообразным профилированным горлом и рифленой ручкой, прикрепленной к горлу и плечикам корпуса (рис. 44, 1, 2; 45,



Рис. 44. Кувшины:

1, 2 — тип 1; 3 — тип 4; 4 — тип 2 5 6 — тип 5; 7 — тип 6; 8 — тип 8; 9 — тип 10; 10 — тип 9;  
11 — тип 11.

1—3) (ГХЗ, инв. № 20984, 29947; ГИМ, инв. № 10120; ГЭ, инв. № X.1908.352). По мнению Т. Н. Книпович, такие кувшины являются причерноморскими [115, с. 307] и датируются как в могильниках [58, с. 220, рис. 90, 2; 10, с. 135, рис. 4, 9; 149, с. 160, рис. 6, 62], так и на городищах I в. н. э. [115, с. 305, рис. 5, 5]. Следует отметить, что близкие им типы встречены при раскопках могильников Юго-Западного Крыма [40, рис. 6, 33], на территории Италии [318, S. 290—293, fig. 200a] и Румынии [330, p. 96—97, pl. XLII, 447, XLIII, 449, LXXXI] и относятся ко II—III вв. н. э.

*Тип 2.* Маленький одноручный кувшин с шаровидным корпусом на низком кольцевом поддоне. Шейка сосуда короткая, венчик вертикальный (рис. 44, 4) (ГХЗ, инв. № 33361). Т. Н. Книпович считает, что такие кувшины ввозились в Северное Причерноморье из Малой Азии и датируются второй половиной I—IV вв. н. э. [309, S. 42, Taf. III, 47].

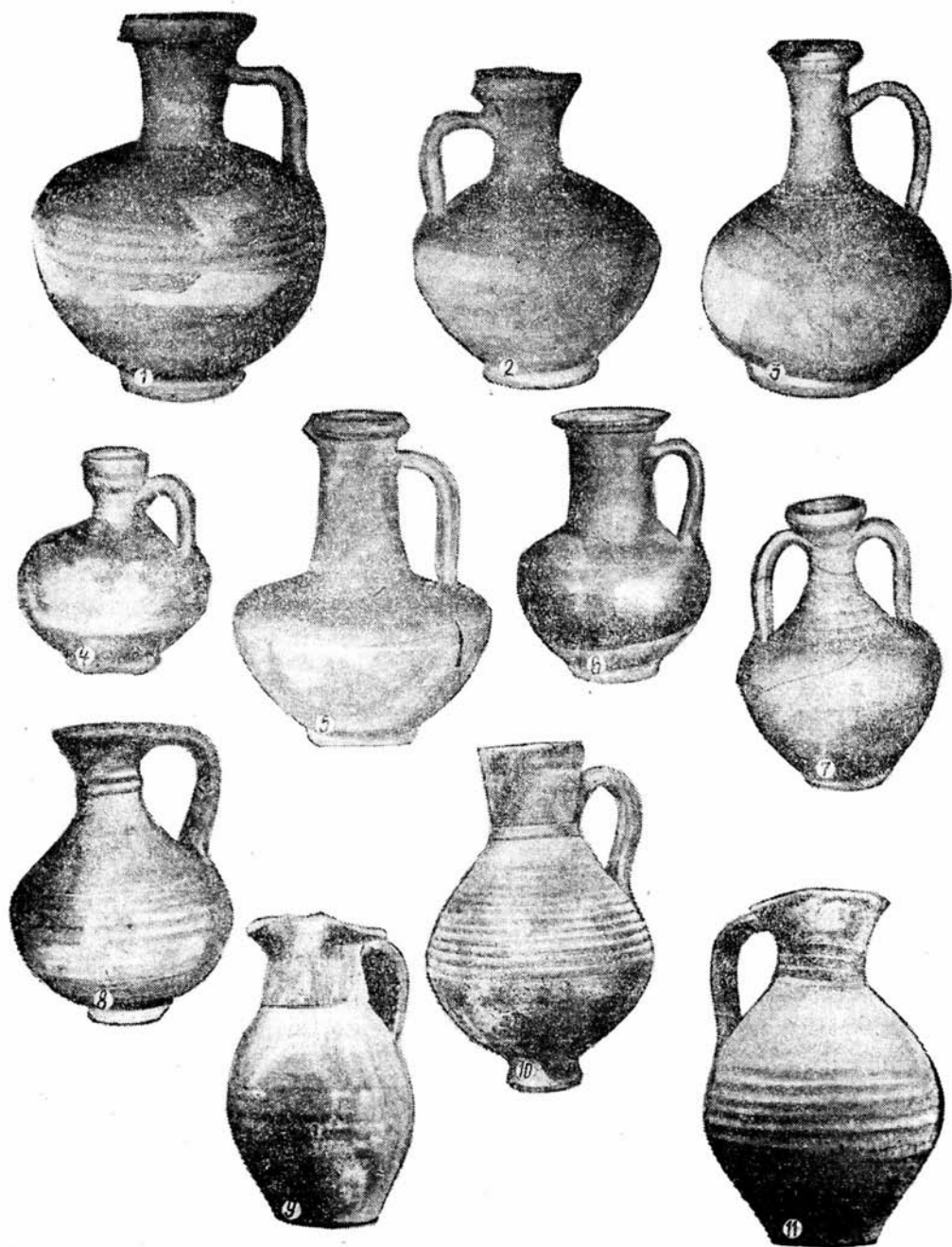
*Тип 3.* Кувшин с округлым грушевидным корпусом, плавно сужающимся и переходящим в горло, на небольшом кольцевом поддоне. Венчик отогнут наружу, ручка небольшая, петлевидная (рис. 46) (ГХЗ, инв. № 8383, 23219, 29963; ГИМ, инв. № 26945, 334 426; ГЭ, инв. № X.1893.23, X.1908.438). Впервые этот тип кувшинов выделил В. И. Кадеев как продукцию местных керамических мастерских [97, с. 95, рис. 11, 2]. Такие кувшины очень часто встречаются в некрополе Херсонеса и могильниках ближайшей округи города [71, с. 35; 40, с. 125]. По технике исполнения и по форме описанной группе кувшинов близки небольшие сосуды с двумя ручками (рис. 46, 8, 9) [97, с. 95, рис. 11, 7—9] и кувшины с раздутым корпусом и петлевидной ручкой (рис. 46, 7) (ГХЗ, инв. № 23580). То, что рассматриваемый тип керамики занимает одно из первых мест в составе погребального инвентаря значитель-

ного количества погребальных комплексов некрополя, вероятно, следует объяснять той важной ролью, которую они играли в ритуале погребения. В могильниках округи Севастополя они зафиксированы в погребениях вместе с материалами I—III вв. н. э. [71, с. 36; 40, с. 124]. Это указывает на то, что кувшины с грушевидным корпусом и петлевидной ручкой следует относить к I—III вв. н. э.

*Тип 4.* Кувшин с шаровидным корпусом на кольцевом поддоне с узким высоким цилиндрическим горлом и слегка отогнутым наружу венчиком (рис. 44, 3) (ГХЗ, инв. № 33965; ГИМ, инв. № 10111). Такие сосуды в могильниках варварского населения Юго-Западного Крыма обычно встречаются с вещами I—II вв. н. э. [71, с. 35].

*Тип 5.* Кувшин с округлым корпусом, высоким цилиндрическим горлом и отогнутым наружу венчиком на кольцевом поддоне. Ручка сосуда прикреплена к горлу под венчиком и к плечикам корпуса (рис. 44, 6; 45, 6, 8) (ГХЗ, инв. № 23633, 23650). По многочисленным аналогиям такие кувшины датируются I — началом III в. н. э. [10, табл. 18, 3, 4, 5; 116, с. 77—78, рис. 113; 40, 125], и, очевидно, их необходимо рассматривать как продукцию херсонесских керамических мастерских [71, с. 35]. К этой же группе типологически примыкают кувшины с округлым корпусом и почти горизонтальными плечиками, цилиндрическим горлом, иногда расширяющимся книзу, и ручкой, прикрепленной к горлу и плечикам (рис. 44, 5; 45, 4, 5, 7) (ГХЗ, инв. № 8326, 23626; ГИМ, инв. № 10095).

*Тип 6.* Кувшин с узким воронкообразным горлом, округлыми стенками на невысоком кольцевом поддоне, с двумя ручками, прикрепленными к плечикам и горлу ниже венчика (рис. 44, 7

Рис. 45. Кувшины:

1—3 — тип 1; 4, 5, 7 — тип 5 (вариант); 6, 8 — тип 5.

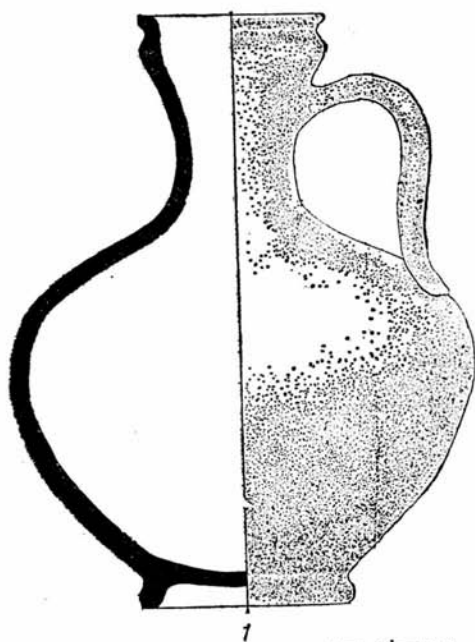

1

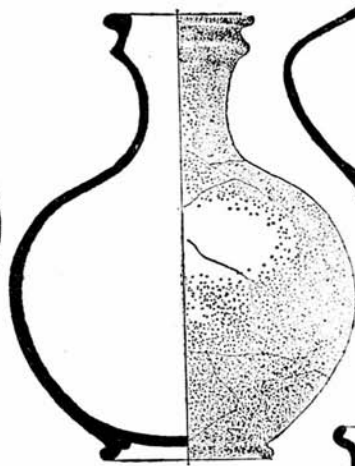

2

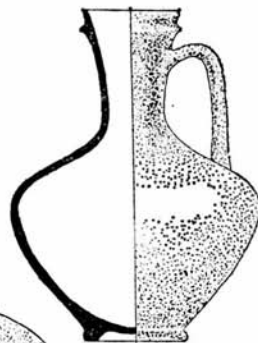

3

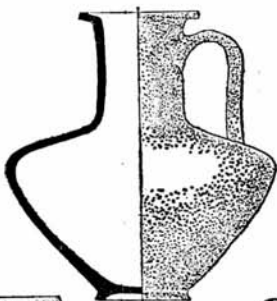

4



5

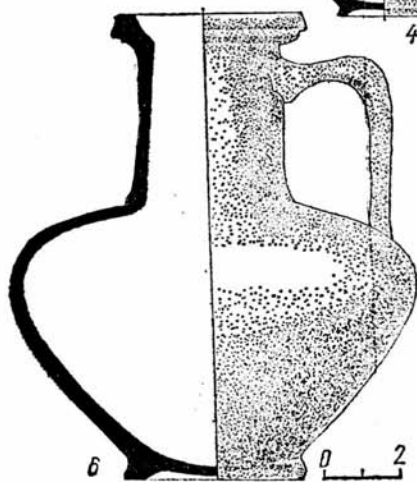

6

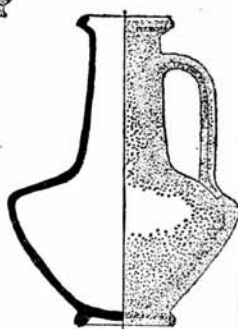

7

0.2  
L.L.I

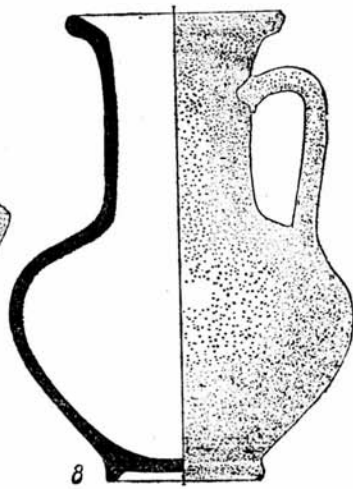

8



Рис. 46. Кувшины:  
1—9 — тип 3.



Рис. 47. Кувшины:

1 — тип 12; 2 — тип 7; 3 — тип 11.

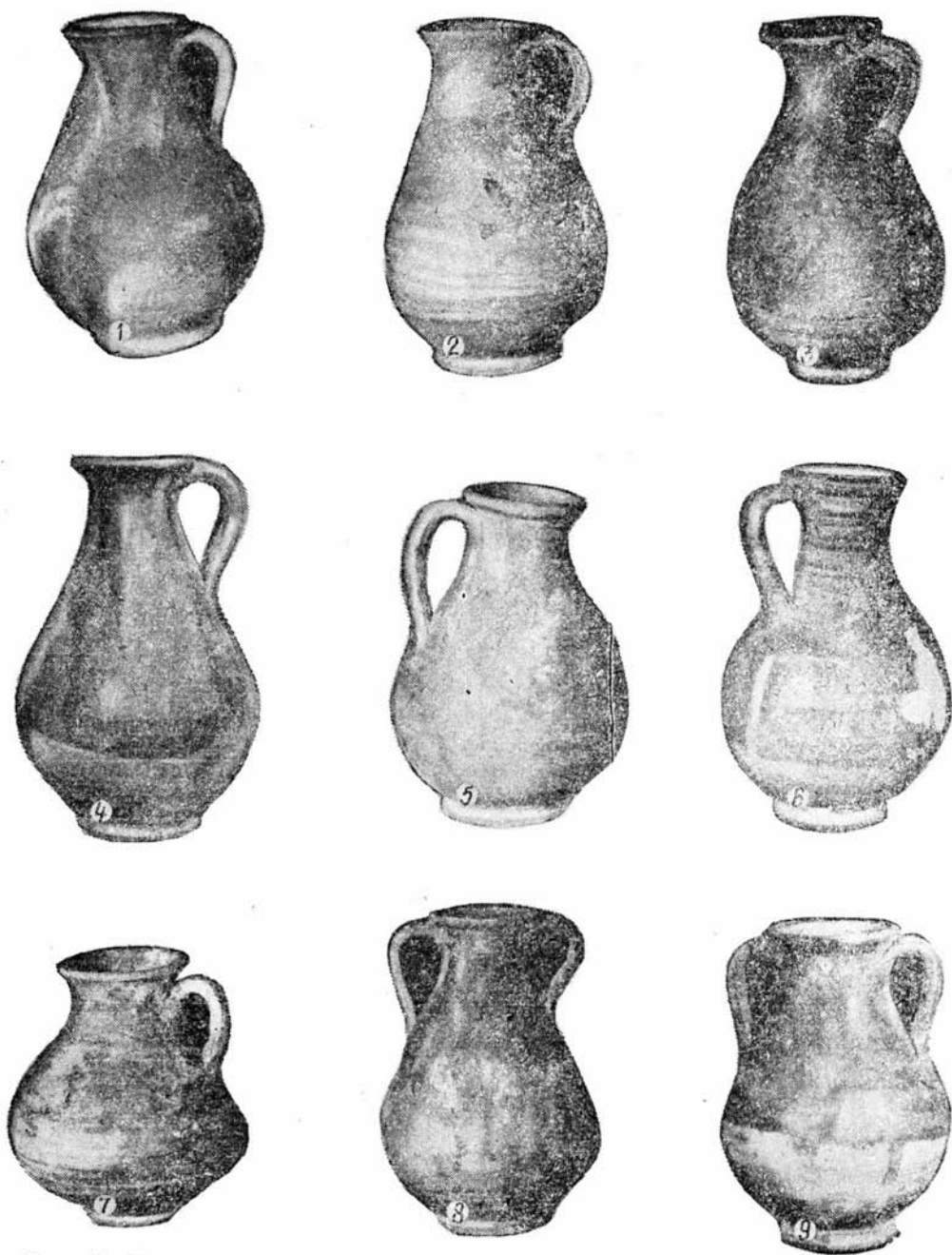
ГХЗ, инв. № 7026). Такие кувшины неоднократно встречались при раскопках как херсонесского городища [25, с. 186, рис. 34], так и его некрополя (№ 2575), а также могильников Юго-Западного Крыма [40, рис. 8, 17]. Подобный кувшин, датирующийся II в. н. э., был обнаружен при раскопках могильника на территории Италии [318, S. 294, fig. 200в].

*Тип 7.* Одноручный кувшин с невысоким цилиндрическим горлом и шаровидным, слегка рифленным корпусом на кольцевом поддоне с горизонтально отогнутым венчиком (рис. 47, 2) (ГХЗ, инв. № 11/36757). Аналогичные сосуды вместе с материалом II — первой половины III в. н. э. были обнаружены в погребальных комплексах могильника Скалистое-III, куда они, очевидно, ввозились из Херсонеса [40, с. 134, рис. 4, с. 46].

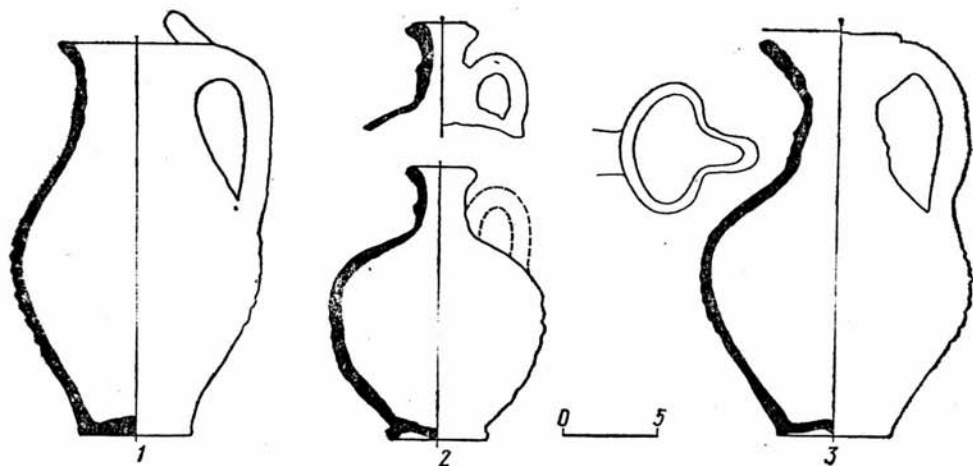
*Тип 8.* Кувшин с округлым рифленным корпусом на кольцевом поддоне, с воронкообразным горлом, украшенным двумя перехватами. Ручка, прямоугольная в сечении, прикреплена к краю венчика и плечикам (рис. 44, 8) (ГХЗ, полевой № 1690/10). Такой же

кувшин найден на поселении у с. Семёновка и датируется III в. н. э. [140, с. 155, рис. 2].

*Тип 9.* Кувшин с рифленным корпусом на высокой кольцевой подставке с воронкообразным расширяющимся кверху горлом и петлевидной ручкой, прикрепленной к верхней части горла и плечикам (рис. 44, 10). Такие сосуды обнаружены при раскопках Афинской Агоры, а также в Добрудже, и датируются III—IV вв. н. э. [341, pl. 16, J. 42; pl. 29, M 268; pl. 30, M 295; 336, p. 346, t. XIII].

*Тип 10.* Кувшин-ойнохоя с яйцевидным рифленным корпусом, широким коротким горлом и плоским дном (рис. 44, 9) (ГХЗ, инв. № 8326). Аналогичные ойнохой встречены в Чернореченском могильнике [16, с. 92, табл. I, 1] и на Афинской Агоре, датируются III в. н. э. [341, pl. 24, M 161].

*Тип 11.* Кувшин-ойнохоя с шаровидным рифленным корпусом на плоском вогнутом дне, в центре которого имеет выступ. Ручка сосуда профилированная, прикреплена к краю венчика и плечикам корпуса (рис. 44, 11; 47, 3) (ГХЗ, инв. № 39/36757). Ойнохоя



Рис. 48. Кубки.

сделана из глины темно-коричневого оттенка. Поверхность сосуда пористая, шероховатая. Близкие по форме ойнохой известны на территории Румынии [330, р. 101, р. XLIX, 530, LXXXI], на Афинской Агоре [341, pl. 14, K 106], а также в Танаисе [12, с. 98] и в Ольвии [143, инв. № 0-77/P-19/26], где по

условиям находки они датируются II-III вв. н. э.

*Тип 12.* Одноручный кувшин с грушевидным рифленным корпусом и слегка отогнутым венчиком. Ручка овальная в сечении, поднимается над краем венчика (рис. 47, 1) (ГХЗ, инв. № 38/36757). Дно кувшина, глина и осе-

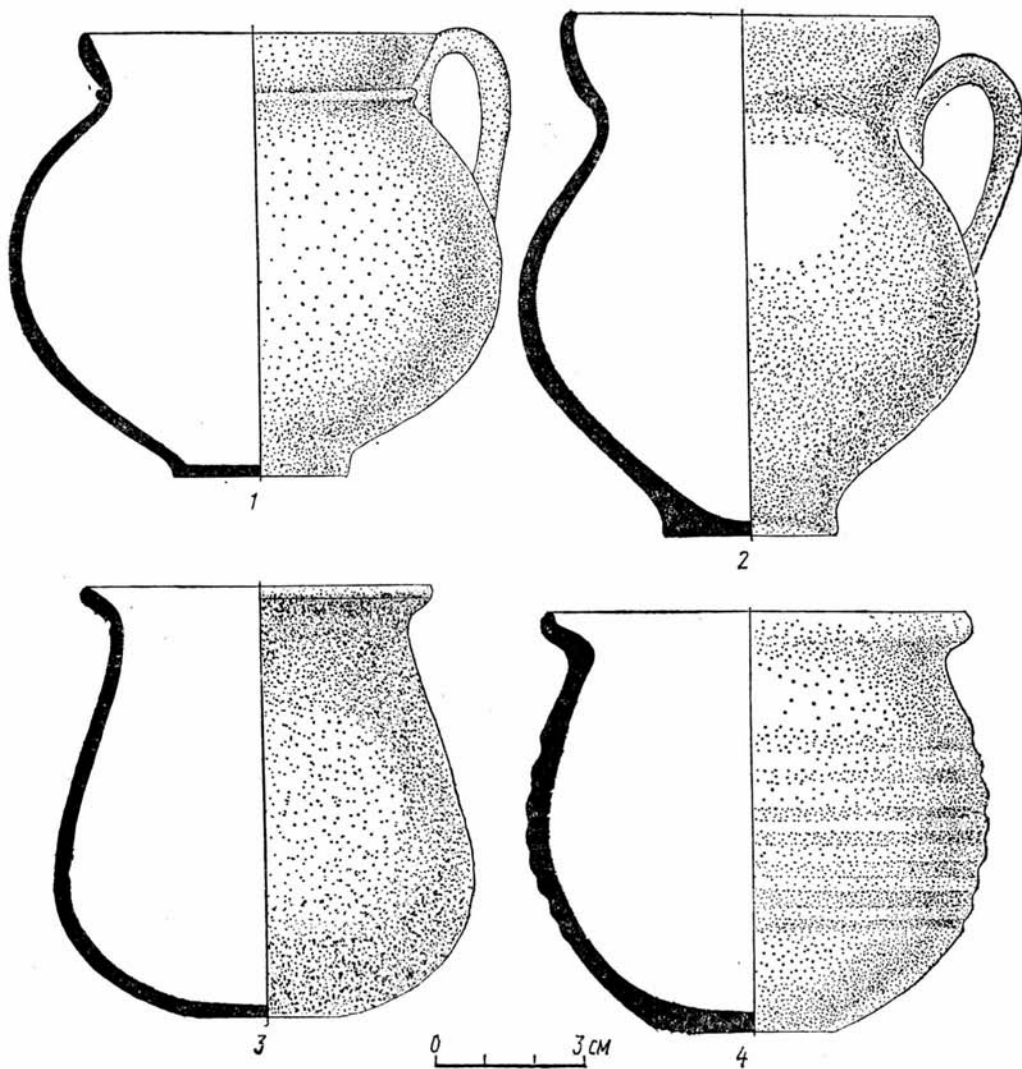



Рис. 49. Кубки.

бенности его исполнения полностью соответствуют описанной выше ойнохой. Прямой аналогии этому кувшину найти не удалось, но, учитывая его сходство с ойнохой, а также близость керамики из слоев позднеантичного периода Афинской Агоры [341, р. 24, 25, 26] и позднеантичного и раннесредневекового времени из Истрии [344, р. 70], мы склонны относить этот кувшин к III—IV вв. н. э.

**Кубки.** Наряду с кувшинами в погребениях некрополя часто встре-

чаются кубки. Они обнаружены в 173 погребальных сооружениях, раскопанных за период 1890—1897 гг. Как правило, кубки встречаются в погребениях с труположением и лишь в отдельных случаях найдены в могилах, где умерший был погребен по обряду трупосожжения. В этом отношении показателен такой пример: из 89 погребений, исследованных в 1891—1895 гг. и заключающих в составе инвентаря кубки, только три захоронения были совершены по обряду трупосожжения.

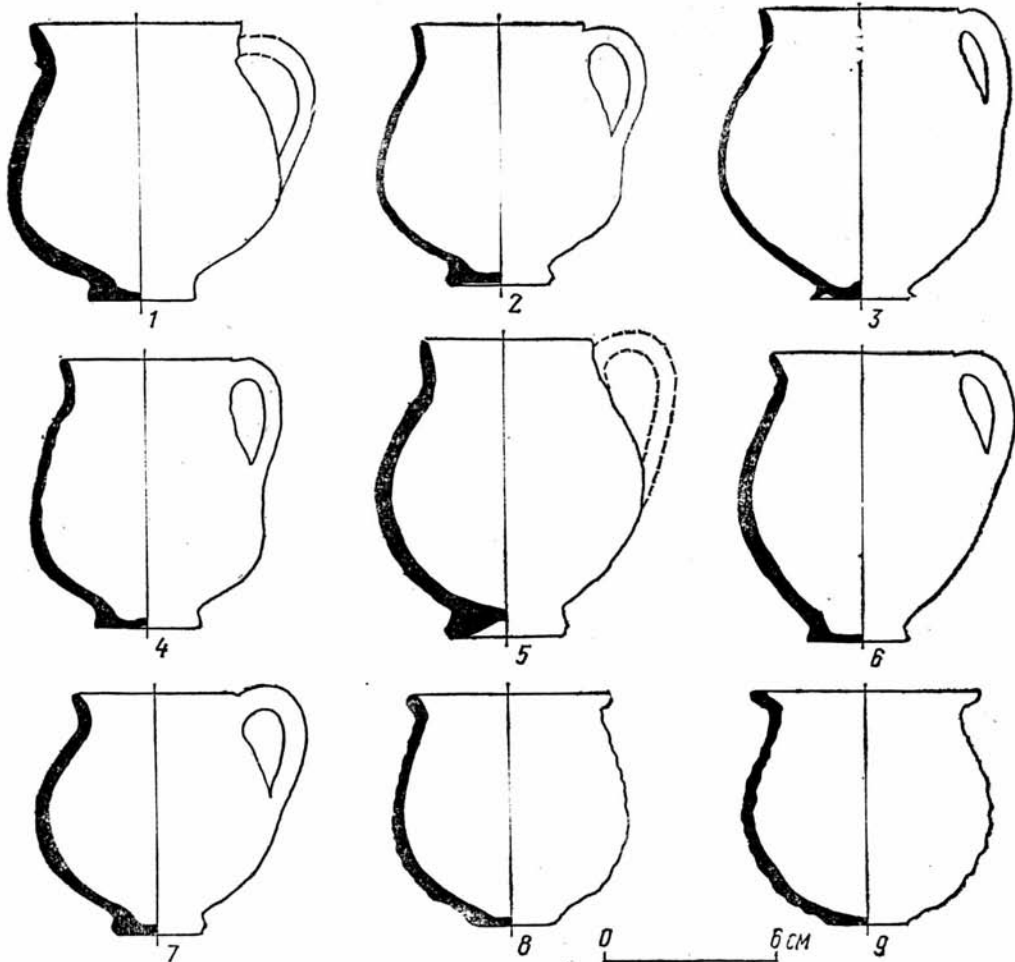



Рис. 50. Кубки из стекла, раскопанные С. Г. Рыжовым и М. И. Золотаревым на территории западного некрополя в 1975 г.

В большинстве случаев с погребенным ставили один или два кубка (№ 397, 1960) (см. рис. 21). Располагались они в ногах (№ 867, 2558), изголовья (№ 888, 2534, 2601) или у рук покойного (№ 2618, 2788).

Чаще всего в погребениях херсонесского некрополя встречаются кубки с округлым шаровидным или вытянутым корпусом (рис. 48, 1, 2), небольшой петлеvidной ручкой и вертикальным, слегка отогнутым наружу венчиком на кольцевом поддоне (рис. 49, 1—7; 50, 1—13) (ГХЗ, инв. № 8425, 18359, 29939; ГИМ, инв. № 15435, 39246; ГЭ, инв.

№ X.1896.49; X.1908.239). В. И. Кедреев выделил четыре разновидности таких кубков херсонесского производства [97, с. 97, рис. 12]. Помимо Херсонеса кубки рассматриваемого типа были встречены при раскопках на Боспоре [228, рис. 4, 2; 149, рис. 10, 10], в Ольвии [309, S. 41, Taf. III, 38], Тире [21, с. 60—65], в могильниках Юго-Западного Крыма [15, с. 124; 71, с. 36], на территории Болгарии [170, с. 31, рис. 17, 1970, с. 31—32, обр. 17а], Румынии [336, p. 338, pl. V, 1—5; 330, p. 104—108, pl. LII—LIV], Италии [318, S. 163, fig. 16, 17; S. 163, fig. 19], Малой Азии

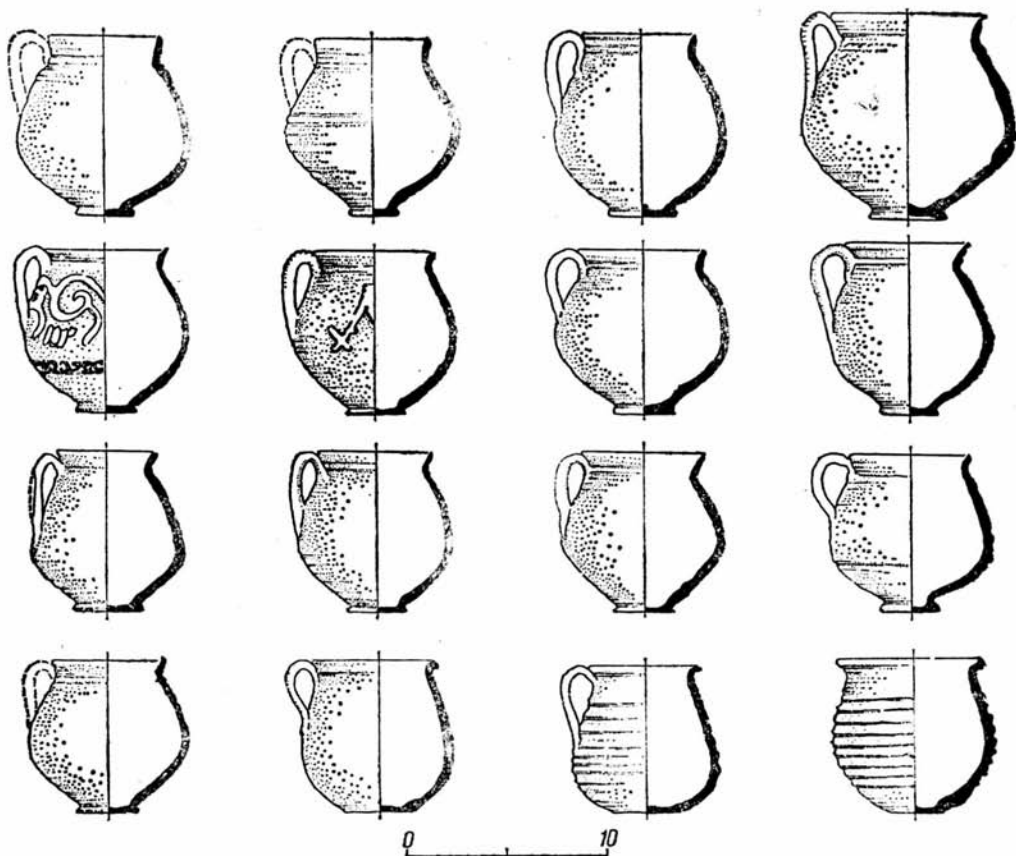

Рис. 51. Кубки с надписями, сделанными белой краской. По К. К. Косцюшко-Валюжиничу.

[115, с. 304], на о-вах Эгейского моря [297, S. 75, Abb. 271a; S. 283, Abb. 480] и в других районах античного мира [328, т. XVIII, 27; XII, 31; 349, S. 175, Abb. 149]. Везде они датируются II—III вв. н. э. Наличие близких по форме кубков в различных центрах античного мира свидетельствует о том, что данный тип посуды не является специфически херсонесским, а производился в городе по привозным образцам.

Так как подавляющее большинство кубков описанного типа в Херсонесе найдено в погребениях, можно говорить о том, что они играли важную роль в погребальном ритуале и культе мертвых. Однако широкое распространение их в античном мире не позволяет считать такие кубки специфической погребальной утварью. Часть кубков сделана из плохо обожженной глины, имеет шершавую поверхность и вряд ли употреблялась в быту, но в целом они хорошо обожжены, иногда имеют лаковое покрытие и, безусловно, употреблялись не только как погребальный инвентарь, но и как столовая посуда.

На горшочках этого типа встречены надписи — *dipinti* — (рис. 51) и расти-

тельный орнамент, нанесенные по корпусу сосудов белой краской (№ 392, 804, 2055) (см. рис. 50, 5, 6). Среди надписей на кубках преобладают имена греческих и египетских божеств, связанных с хтоническими представлениями и культурами (Зевс-Серapis, Гермес, Изида и слившиеся с ней Гера и Тихе). Э. И. Соломоник считает, что кубки с посвящениями божествам в могилах выполняли роль апотропеев и свидетельствуют о вере в покровителей мертвых, которые должны были охранять погребения и заботиться о душах, обеспечивать им бессмертие и вечное блаженство [219, с. 61 и сл.].

Некоторые кубки могли входить в состав погребальных даров, подносимых участниками погребальной церемонии покойному. Показательны в этом отношении надписи-пожелания на некоторых кубках. Например, на двух кубках из склепов № 2684 и 2791 имеется надпись *εὐτυχία* (счастье), которую, видимо, следует понимать как пожелание счастья в загробном мире [219, с. 63, 64, 74]. В склепах (№ 680, 2055) I—III вв. н. э. найдены кубки с надписью *πείνε, εὐφραίνου* (пей, радуйся) (рис. 51). По мнению С. Я. Лурье, в этих надписях говорится



Рис. 52. Кубки.

о воде источника Мнемосины, которую должен пить умерший для достижения бессмертия [162, с. 24 и сл.]. Э. И. Соломоник высказала предположение о том, что надпись *είλεός μοι ό θεός*, встречающаяся на кубках, следует рассматривать как раннехристианскую [219, с. 74]. Однако это предположение было подвергнуто критике [167, с. 102—103; 168, с. 126]. Не вдаваясь в подробности разногласий, укажем, что в римский период надписи делались не только на сосудах, предназначенных для захоронений, но и на использовавшихся в быту [357, с. 75—76; 291, р. 72—73]. В данном же случае надписи на одноручных кубках, вне всякого сомнения, имеют сакральное значение и связаны с новыми для Херсонеса культовыми представлениями [219, с. 61 и сл.], а также имеют самое непосредственное отношение к культуре мертвых. О связи рассмотренных кубков с хтоническими представлениями свидетельствует также орнамент в виде листьев плюща и игольчатых веток вечнозеленых растений (ГХЗ, инв. № 5873, 33146, 35272), которые на надгробиях первых веков символизировали бессмертие [295, р. 239]. Помимо этого одноручные кубки, оче-

видно, в некоторых случаях использовались в очистительных обрядах. Об этом свидетельствует кубок, внутри которого был найден кусочек серы, применявшейся в античном мире как очистительное средство (№ 2394).

Помимо рассмотренной группы в некрополе Херсонеса встречаются и другие типы кубков.

*Тип 1.* Кубок с округлым корпусом, горизонтально отогнутым венчиком, на кольцевом поддоне (рис. 52, 3). Ручка сосудов этого типа петлевидная, прямоугольная в сечении; поверхность покрыта лаком ярко-красного цвета (ГХЗ, инв. № 22361). Близкий ему кубок известен в Илурате, датируется II—III вв. н. э. [201, с. 293, рис. 7]. По качеству покрытия можно предположить, что кубок скорее всего был привозным.

*Тип 2:* Кубок с грушевидным рифленным корпусом на плоском дне. Венчик горизонтально отогнут, ручка петлевидная, прямоугольная в сечении (рис. 50, 14, 15; 52, 2). Аналогичный кубок найден в комплексе II—III вв. н. э. в некрополе Кеф [228, с. 91—93, рис. 7] и в погребении II в. н. э. на территории Италии [318, S. 182, fig. 47b]. Неоднократно такие кубки встречались при раскопках античных памятников Румынии, где они датируются II—III вв. н. э. [336, р. 336—338, pl. IV, 1—5; 330, р. 104—108, pl. LV—LVI].

*Тип 3.* Кубок тождественен описанному, но без ручки (рис. 48, 4; 49, 8, 9; 50, 16; 52, 1) (ГХЗ, инв. № 20576. 80/36757). Аналогичные сосуды использовались со второй половины I — до середины III в. н. э., о чем свидетельствуют находки на Афинской Агоре [341, pl. 7, g. 192; pl. 14, K 97—99. K 101, 103], на территории Италии [318, S. 349, fig. 275], Румынии [336, р. 338, pl. VI, 1—3] и Югославии [325, t. XXIV, 21].

*Тип 4.* Кубок с грушевидным корпу-

сом на плоском дне, венчик горизонтально отогнут наружу (рис. 48, 3) (ГХЗ, инв. № 8920). Известны в первые века н. э. в Юго-Западном Крыму [71, с. 134, табл. VIII, 2] и на Афинской Агоре в слоях конца IV в. н. э. [341, р. 29, М 269].

Лепные сосуды по сравнению с кружальной посудой в некрополе встречаются крайне редко. Такое же явление наблюдается и в могильниках варварского населения Юго-Западного Крыма, где среди инвентаря преобладает продукция античного керамического производства [71, с. 134; 53, с. 111]. В дневниках и отчетах о раскопках херсонесского некрополя только в 13 случаях упоминается присутствие лепной посуды в составе инвентаря могил (№ 146, 900, 1494, 1875, 2176, 2284, 2348, 85 — 1909, 1 — 1910, 117 — 1910, 56 — 1911, 20 — 1914, 19 — 1937). Как правило, лепные сосуды обнаружены в грунтовых могилах с труположением и в склепах. В десяти комплексах на основании монет и инвентаря ее можно датировать III — началом V в. н. э. (№ 146, 900, 1494, 2062, 2176, 85 — 1909, 117 — 1910, 20 — 1914, 19 — 1937).

В фондах Херсонесского музея удалось найти 11 лепных сосудов, которые по форме и по условиям находки, безусловно, относятся к первым векам н. э. В Государственном историческом музее в Москве хранятся еще два лепных горшка, якобы происходящих из Херсонеса, но так как они поступили из коллекции А. М. Подшивалова, их херсонесское происхождение сомнительно (ГИМ, инв. № 10130, 10131). Учитывая, что специальные исследования лепной посуды из некрополя Херсонеса не проводились, за исключением отдельных экземпляров [277, с. 257, рис. 133; 242, с. 31, рис. 4; 92, с. 59—60, рис. 2, 7], нами рассматриваются все лепные сосуды из некрополя Херсонеса первых веков н. э.

Лепная керамика сделана из плохо

отмученной глины со значительным количеством шамота и дресвы, темноглиняная, неравномерно обожженная, в результате чего поверхность сосудов имеет оттенок черного или серого цвета, а иногда покрыта светлыми пятнами. Наличие такой грубой керамики в римское время — явление, характерное не только для Херсонеса, но и для других центров Северного Причерноморья. В Фанагории, по наблюдению И. Т. Кругликовой, в первые века н. э. возрастает количество лепной керамики из плохо перемешанной глины с большим количеством примесей [137, с. 96].

Лепная посуда представлена горшками, кувшинами и кружками.

**Горшки.** 1. Горшок со слегка выраженной округлостью боков. Дно плоское. Венчик прямой, слегка отогнут наружу (рис. 53, 1) (ГХЗ, инв. № 21223). Найден в склепе № 117 и относится к одному из последних погребений [159, с. 228]. Горшки аналогичной формы первых веков н. э. известны в Танаисе [264, табл. XXI, 2, 5], в могильнике у с. Заморское [128, с. 37, рис. 7, 2] и в Фанагории [137, с. 99, рис. 6, 8]. По мнению Д. Б. Шелова, такой тип сосудов встречается на обширных территориях Северного Причерноморья, занятых сарматскими племенами в первой половине I тысячелетия н. э. [264, с. 59].

2. Горшок с округлым корпусом на плоском дне. Венчик слегка отогнут наружу (рис. 53, 2; 54, 4) [92, с. 59—60, рис. 2, 7].

3. Фрагментированный горшок с округлым корпусом и плоским дном. Венчик слегка отогнут наружу (рис. 53, 3) (ГХЗ, инв. № 31807). Найден в погребении вместе с краснолаковым горшком [97, с. 96, рис. 12, 1].

4. Горшок с округлыми стенками и отогнутым наружу венчиком (рис. 53, 4) (ГХЗ, инв. № 32892). Близкие ему



Рис. 53. Лепная керамика:  
1—5 — горшки; 6, 7 — кувшины; 8—10 — кружки.

Рис. 54. Лепная керамика:

1, 2 — кружки; 3, 4 — горшки.

Сосуды известны в сарматских памятниках Поволжья [267, с. 507, рис. 4, 7] и Украины [55, с. 68—69, рис. 4, 2].

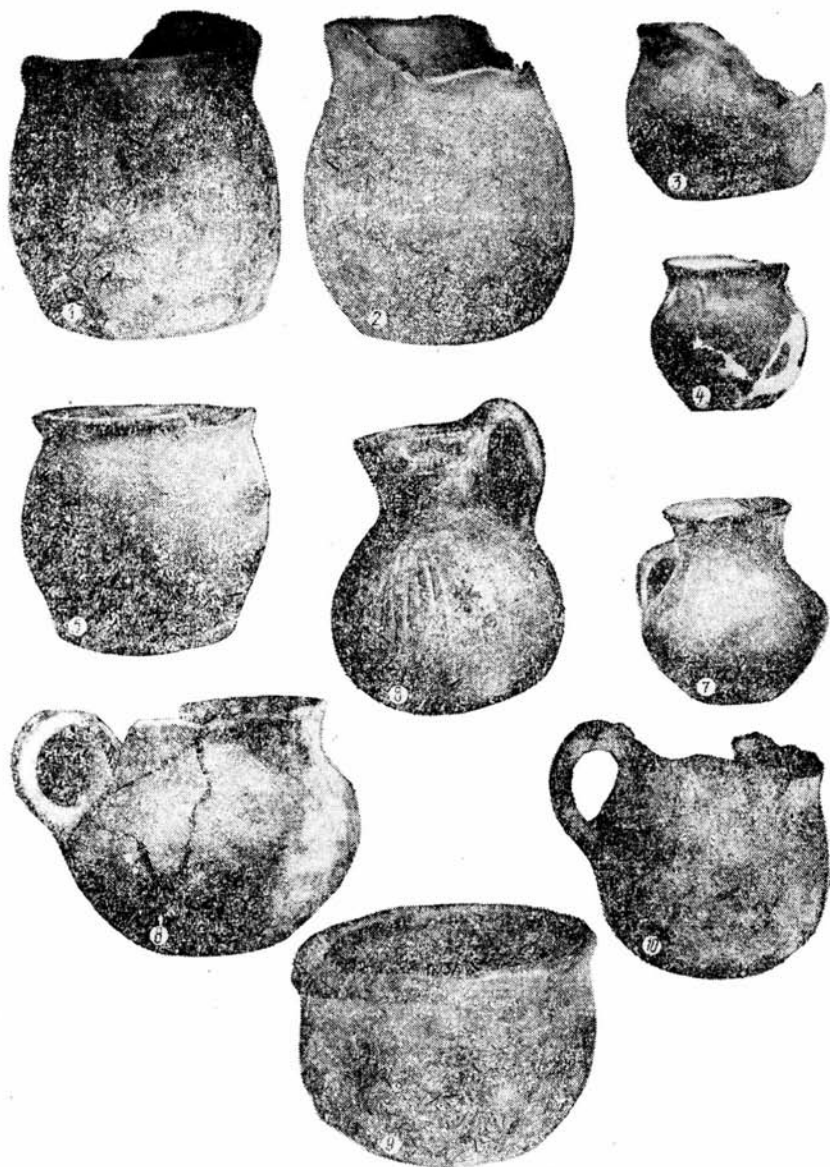
К описанным горшкам (№ 2—4) типологически примыкает сосуд из могилы № 19, раскопанной А. К. Тахтаем в 1937 г. [242, с. 31, рис. 4] (рис. 54, 3). Все они находят аналогии в керамике сарматского круга II—III вв. н. э. и характерны для позднесарматских погребений [264, с. 60; 110, с. 282, рис. 46, 2].

5. Горшок с округлым корпусом на плоском дне. Венчик отогнут наружу. Поверхность слегка заглажена. На корпусе и венчике следы крепления ручки (рис. 53, 5) (ГХЗ, инв. № 19597; 159, с. 201, № 85). Сосуды аналогичной формы известны на городище Алма-Кермен [53, с. 105, рис. 26, 34—38], на Боспоре [128, с. 36, рис. 6, 8] и в Поволжье [210, с. 251, рис. 18, 13]. Близкий по форме горшок был найден в Херсонесе в 1894 г. вместе с рубчатыми светильниками в погребении с деформированными черепами (рис. 54, 2) [277, с. 257, рис. 133]. На основании аналогий эти горшки могут быть датированы III—IV вв. н. э.

К у в ш и н ы. 1. Кувшин с биконическим приземистым корпусом на плоском дне. Горло цилиндрическое, расширяющееся кверху. Венчик отогнут наружу. Поверхность заглажена. Ручка вертикальная, прикреплена к горлу и средней части корпуса (рис. 53, 7). (ГХЗ, инв. № 17234). Наиболее близкие по форме сосуды, датирующиеся III—IV вв. н. э., известны в Танаисе [264, с. 60—61], табл. XVI, 3; XVII, 2; XXV, 2] и в некоторых сарматских могильниках [205, с. 41, рис. 1, 10, 11].

2. Лощеный кувшин с шаровидным корпусом на плоском дне. Горло ци-

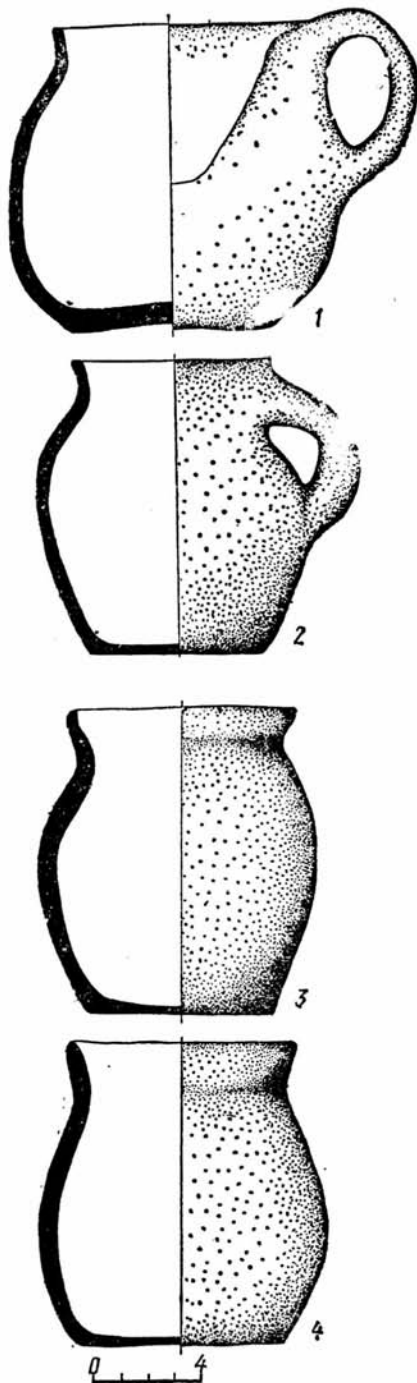

цилиндрическое, расширяющееся кверху. Корпус орнаментирован вертикальными углубленными полосами. Ручка высокая, прикреплена к венчику и плечикам корпуса, треугольная в сечении (рис. 53, 6) (ГХЗ, инв. № 23582). Аналогичные сосуды IV—V вв. известны на Северном Кавказе [6, с. 321, табл. 206, 7; табл. 216, 14; 146, с. 272, рис. 24, 1].

**К р у ж к и.** 1. Кружка с округлым корпусом, слегка закругляющимся к плоскому дну. Шейка выделена слабо. Венчик невысокий, слегка отогнут наружу. Ручка петлевидная, прикреплена к венчику и корпусу. Поверхность заглажена (рис. 53, 8; 54, 1) (ГХЗ, инв. № 9105/2).

2. Такая же (ГХЗ, инв. № 9106). Аналогичная форма лепных кружек известна в Неаполе Скифском еще в III—II вв. до н. э., но находки фрагментов таких кружек единичны [74, с. 251, рис. 1, 20]. Значительно чаще они встречаются позднее, во II—III вв. н. э. [74, с. 265, рис. 5, 3].

3. Кружка с округлым корпусом на плоском дне. Венчик слабо отогнут наружу. Ручка петлевидная, круглая в сечении, прикреплена к краю венчика и корпусу (рис. 53, 10) (ГХЗ, инв. № 8704). Подобные кружки небольших размеров были найдены в погребениях III — начала IV в. у с. Мангуш в Юго-Западном Крыму [52, с. 104, рис. 8, 1, 2], а также на территории Боспорского царства [140, с. 14, рис. 32, 6] и в Заволжье [205, с. 113, рис. 36, 7].

4. Кружка с цилиндрическим корпусом, слегка закругляющимся в нижней части. Венчик профилирован и чуть отогнут наружу. Ручка отбита. Дно плоское (рис. 53, 9) (ГХЗ, инв. № 17226). Подобные кружки были найдены при раскопках у с. Семеновка на Керченском п-ове [140, с. 140, рис. 132, 7] и Илурате [111, с. 271, табл. III, 9].

На основании приведенных аналогий,

кружки, найденные в некрополе Херсонеса, следует датировать III—IV вв. н. э.

Анализ лепной керамики из некрополя Херсонеса показывает, что у нее много общего с аналогичной посудой первых веков н. э., распространенной в Северном Причерноморье. Некоторые сосуды типологически близки керамике сарматского круга, другие были найдены в комплексах, где прослежен обряд деформации головы (№ 900, 20—1914) (см. рис. 53, 2; 54, 2). Это позволяет предполагать, что лепная керамика в какой-то степени свидетельствует о притоке в город выходцев из негреческого населения Крыма и степной зоны Северного Причерноморья. Однако малочисленность лепной керамики в погребениях, а также тот факт, что такая же посуда, найденная при раскопках херсонесского городища, совершенно не изучена, требуют большой осторожности в увязывании лепной керамики с варварской частью населения города. Возможно, в данном случае присутствие рассмотренной группы сосудов в погребениях говорит не об этнической, а о социальной принадлежности умерших.

**С в е т и л ь н и к и.** В некрополе Херсонеса светильники встречаются как в погребальных сооружениях с труположением, так и с трупосожжением. Как правило, в грунтовых могилах вместе с умершим ставили один или два светильника (№ 130, 331, 796). В склепах, служивших семейными усыпальницами, светильников значительно больше, но в тех случаях, когда они не были ограблены и исследовались с соблюдением требований методики раскопок, рядом с костяком фиксировались один или два светильника (№ 867, 903). В погребальных сооружениях с трупосожжением количество светильников зависело от числа погребенных и, как правило, не превышало одного или двух (№ 61, 1533). В целом анализ



некрополя показывает, что в состав погребального инвентаря могил с труположением светильники входили реже, чем в погребениях с труположением.

В размещении светильников нельзя проследить какой-либо закономерности. Они ставились на гроб (№ 2158), около головы (№ 1204), у рук и в ногах умершего (№ 1492, 2158), вкладывались в урны с пеплом (№ 2127, 2419) или же располагались рядом с ними (№ 429, 576). Аналогичное положение светильников в могилах отмечается исследователями и в других античных некрополях Северного Причерноморья [251, с. 26, 82, 87, 94; 269, с. 111, 116, 118, 144].

В склепах светильники вместе с другим инвентарем помещались не только у костяка, но и в специальных нишах, названных в отчетах «малыми нишами для установки урн» [90, с. 40—41]. Такое размещение светильников известно в некрополях Ольвии [251, с. 13], Пантикапея [147, табл. 12; 214, с. 221], в Римских катакомбах [259, с. 89].

Раскопки некрополя Херсонеса показывают, что светильники не только входили в состав инвентаря, но и служили для освещения погребальной камеры. Об этом свидетельствуют выемки со следами коפות, а также углубления, сделанные для установки светильников в стенах некоторых склепов (№ 2168, 2173) [195, с. 465, № 2445]. В одном склепе ниша, в которой стоял светильник, была сильно закопчена, и на слое земли остались отпечатки доньшек нескольких светильников [195, с. 259]. Иногда светильники ставились на полочку подпорного столба, соорудившегося в камерах склепов (№ 2078), или в естественные трещины скалы, в которой вырубался склеп (№ 1170) \*.

Практика использования светильников в качестве погребального инвентаря возникла на Востоке в III тысячелетии до н. э. и получила широкое распространение в Средиземноморье, начиная с классического периода [279, р. 12]. Однако этот обычай не сразу завоевал популярность. В Греции светильники сравнительно долго не ставились в могилы, и лишь с V в. до н. э. они начинают фиксироваться при раскопках некрополей в качестве погребального инвентаря [311, с. р. 211; 346, р. 536]. В первые века н. э. наличие светильников в погребальных комплексах становится характерной чертой греческого ритуала захоронения [311, р. 211].

В античных некрополях Северного Причерноморья, так же как и метрополии, в погребениях классического и эллинистического времени светильники встречаются редко. В I—II вв. н. э. их также немного, и только с конца II—III вв. н. э. количество светильников резко увеличивается. Корни этого явления, очевидно, нужно искать в определенных изменениях, происходивших в идеологии античного общества, которые и привели к тому, что в позднеантичный период роль света, а следовательно, и светильников в погребальном обряде возросла. Из античной религии применение света в погребальном ритуале было заимствовано христианами [259, с. 91—92; 33, с. 59]. На рубеже античности и средневековья в херсонесском некрополе встречаются светильники, на щитках которых имелись изображения христианских символов [159, с. 204, рис. 31]. Как правило, такие светильники датируются IV—V вв. н. э. и наряду с другими источниками свидетельствуют о довольно

\* Типология светильников из некрополя нами не рассматривается, так как в Херсонесском историко-археологическом заповеднике

создана группа научных сотрудников, которая под руководством В. И. Кадева ведет подготовку издания каталога светильников Херсонеса.





Рис. 55. Стекло из дореволюционных раскопок некрополя.

позднем проникновении христианства в среду населения Херсонеса.

Письменные и эпиграфические источники указывают, что светильники, поставленные в могилу, рассматривались не только в качестве составной части погребального инвентаря, но и служили символическим религиозным целям, были связаны с культом мертвых, приобретали значение культовых приношений, а возможно, выполняли роль апотропеев, призванных защищать души умерших и освещать им путь во мраке потустороннего мира.

Говоря об использовании светильников в погребальном обряде греческим населением Херсонеса, интересно отметить, что они отсутствуют в первые века н. э. в погребальных комплексах варварского населения Юго-Западного Крыма, хотя в этот период античный импорт является неперменной составной частью набора вещей в могильниках

около города. В данном случае это явление, очевидно, следует объяснить разницей во взглядах населения Юго-Западного Крыма и Херсонеса на потусторонний мир. Так как широкое использование светильников в погребальном обряде некрополя Херсонеса началось только в позднеантичный период и было сравнительно новым для населения города, можно предположить, что этот обычай не оказал сколь-нибудь заметного влияния на окружающее варварское население.

Стекло в нашей посуде. С рубежа нашей эры в некрополе встречаются стеклянные сосуды, которые наряду с керамикой входили в состав погребального инвентаря. В дореволюционных отчетах упоминаются стеклянные бальзамарии, флаконы и стаканы, но какой именно тип сосудов был обнаружен в том или ином погребальном сооружении, в настоящее время

выяснить невозможно (рис. 55). Стекло-  
лянная посуда за период раскопок с  
1890 по 1907 г. найдена в 135 погребаль-  
ных сооружениях с труположением  
и в 43 могилах с трупосожжением. Ин-  
тересно, что в последних они встре-  
чаются чаще, чем в захоронениях с  
ингумацией. Исходя из материалов рас-  
копок некрополя за 1891—1895 гг.,  
можно говорить, что погребения с тру-  
положением, в которых обнаружено  
стекло, составили 1% и 40% — захо-  
ронения скорее всего объясняются яв-  
лениями социального порядка\*. Оче-  
видно, стекло, по крайней мере в I—  
II вв. н. э., ценилось выше, чем кера-  
мика.

В погребениях стеклянные сосуды рас-  
полагались в изголовье (№ 888, 2569)  
или у ног (№ 903, 1701, 2758) умер-  
шего, реже — у кистей рук или в об-  
ласти пояса (№ 988, 2756). В погреб-  
ениях с трупосожжением стекло на-  
ходилось либо среди пережженных кост-  
тей в урне и носило следы действия  
огня, либо около урн (№ 38, 47, 502).

Среди сосудов, обнаруженных в по-  
гребениях некрополя, первое место за-  
нимают бальзамарии, которые, как при-  
нято считать, служили для хранения  
ароматических и парфюмерных веществ  
[149, с. 171]. Однако, как показали  
специальные анализы, иногда в них со-  
держалась вода, которая для лучшей сох-  
ранности сверху покрывалась слоем мас-  
ла [303, S. 23]. Известно, что вода в  
античной религии играла важную роль  
в обрядах очищения [278, S. 240—241].  
Вероятно, и в Херсонесе бальзамарии  
использовались не только как парфю-  
мерные сосуды, но и были связаны с по-  
гребальным ритуалом. В отдельных слу-  
чаях стеклянные сосуды, обнаруженные  
в погребениях некрополя, свидетель-  
ствуют о том, что они использовались

\* Аналогичное явление имело место и на  
Боспоре [149, с. 159].

для возлияний, а также могли служить  
для питья (№ 888). Некоторые типы  
сосудов из некрополя отражают про-  
цесс проникновения в среду населения  
Херсонеса христианской идеологии [223,  
с. 232], в которой святость воды бы-  
ла заимствована из античной религии  
[278, S. 241].

Основная масса стеклянных сосудов,  
найденная в некрополе, депаспорти-  
зирована, поэтому для характеристики  
стекла из некрополя Херсонеса особое  
значение приобретает сравнительный ма-  
териал из других центров Северного  
Причерноморья и Средиземноморья.  
В настоящее время можно предполагать,  
что основная масса стекла ввозилась  
в Херсонес. Однако наличие стекло-  
делательных мастерских второй поло-  
вины II — начала III в. н. э. в Юго-  
Западном Крыму [51, с. 20], а в поздне-  
античный период в Херсонесе [27,  
с. 239; 29, с. 80—84] свидетельствует  
о том, что по крайней мере какая-то  
часть стеклянной посуды могла произ-  
водиться на месте по привозным об-  
разцам.

Стекло в некрополе представлено  
бальзамариями, кувшинами, стаканами  
и другими типами сосудов. Назначение  
различных типов стеклянной посуды,  
встреченной в погребениях, ее роль в  
погребальном ритуале не всегда ясны,  
поэтому в основу типологического ис-  
следования стекла из некрополя по-  
ложены морфологические признаки.

**Б а л ь з а м а р и и.** *Тип 1.* Баль-  
замарий с шаровидным корпусом и плос-  
ким дном. Горло узкое, цилиндриче-  
ское, в некоторых случаях слегка рас-  
ширяется кверху. Венчик с оттянутым  
наружу и загнутым внутрь краем, об-  
разующим валик (рис. 56, 1—5) (ГХЗ,  
инв. № 3787, 4890; ГИМ, инв. № 28740,  
55765). Такая форма венчика харак-  
терна для большинства бальзамари-  
ев, найденных в некрополе. Аналогич-  
ные им известны на Боспоре и дати-  
руются I — началом II в. н. э. [149,



Рис. 56. Стекланные балзамарни:

1—5 — тип 1; 6 — тип 2; 7, 8 — тип 3; 9, 10 — тип 4; 11—13 — тип 5; 14, 15 — тип 6; 16—19 — тип 7; 20—24 — тип 8; 25—28 — тип 9.

с. 170, рис. 11, 4, 15, 20, 49]. К. Айсингс считает, что появление таких бальзамариев относится ко второй половине I в. н. э., но как тип они доживают до конца II в. н. э. [307, p. 40, form. 26].

*Тип 2.* Бальзамарий с корпусом конической или грушевидной формы, узким цилиндрическим горлом, дно плоское или чуть вогнутое. В месте соединения горла и корпуса имеется перехват (рис. 56, 6) (ГХЗ, инв. № 844, 3730, 4896; ГИМ, инв. № 39246). Бальзамарии этого типа датируются I — началом II в. н. э. [199, с. 104—105, № 61—65; 304, tab. XLIII, 1; 288, p. 91—95, № 161—170; 298, p. 43, № 26, 27].

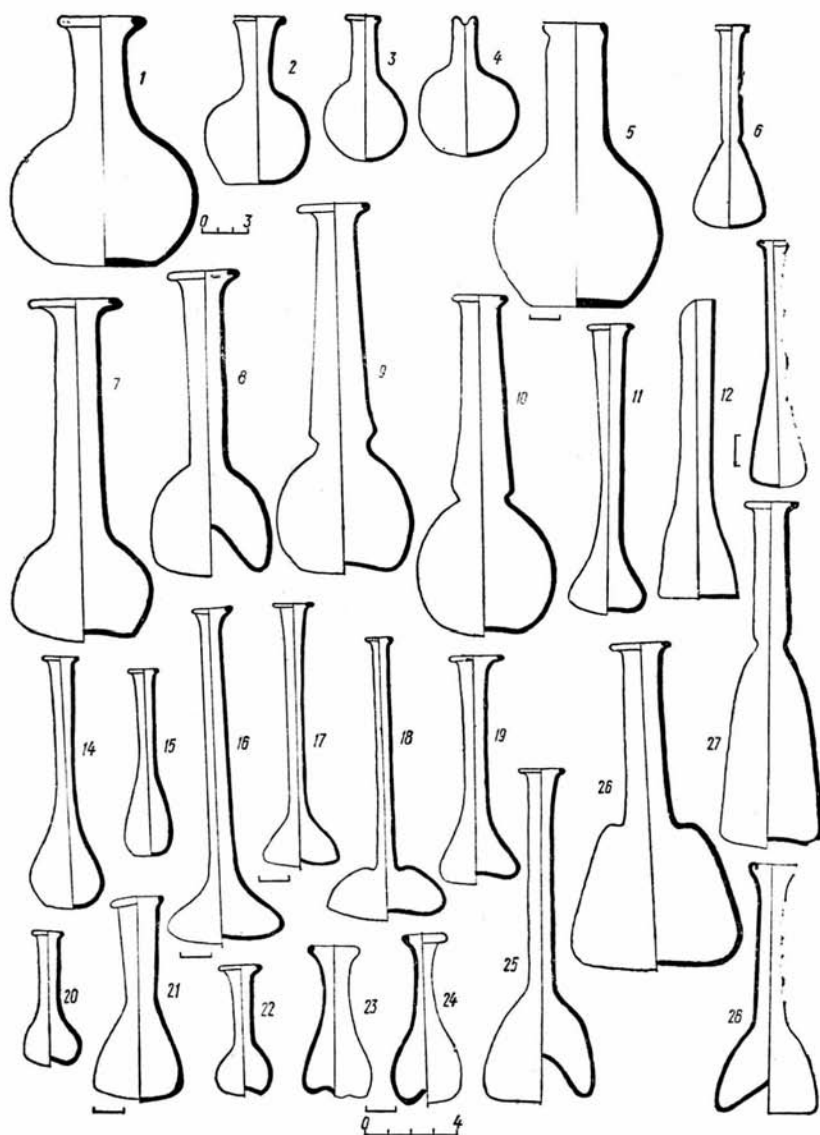
*Тип 3.* Бальзамарий с корпусом полусферической формы, горло высокое, цилиндрическое. Дно плоское. Сосуды этого типа иногда имеют в месте соединения горла и корпуса слабо выраженный перехват (рис. 56, 7, 8) (ГХЗ, инв. № 828, 5052; ГЭ, инв. № X.1908.387). Такие бальзамарии были широко распространены в I—II вв. н. э. [149, рис. 1, тип II, группа 2; 199, с. 109—110, № 94—96; 299, pl. VII, 32620; 292, pl. 35, 671]. Во II—III вв. н. э. — такие же, но, в отличие от более ранних, дно у них, как правило, вогнутое [304, t. XLIV, 2; 288, p. 97—98, № 177—180].

*Тип 4.* Бальзамарий с почти шаровидным корпусом, уплощенным или слегка вогнутым дном. Горло высокое, цилиндрическое, слегка суживающееся кверху, в месте соединения горла и корпуса резко выраженный перехват (рис. 56, 9, 10) (ГХЗ, инв. № 5024, 8294; ГИМ, инв. № 39246; ГЭ, инв. № X.1897.12). Этому типу близки сосуды с территории Боспора I в. н. э. [149, рис. 1, тип II, группа 1]. В других районах античного мира бальзамарии такого типа нашли распространение в период конца I — первой половины III в. н. э. [307, p. 98, form. 82 A 1; 292, pl. 35, 695]. Очевидно,

более поздним временем датируются бальзамарии с сильно вогнутым дном.

*Тип 5.* Бальзамарии с конусовидным корпусом, резко или постепенно переходящим в слегка расширяющееся горло (рис. 56, 11—13) (ГХЗ, инв. № 3739, 4892; ГИМ, инв. № 15434, 28740). В некрополе Пантикапея они относятся к концу I — первой половине II в. н. э. [149, с. 161, рис. 1, тип I, группа 2, В, Г]. В Западном Причерноморье датируются II в. н. э. [288, p. 99, № 183—184].

*Тип 6.* Бальзамарии с вытянутым корпусом, переходящим в горло, и слегка уплощенным дном (рис. 56, 14, 15) (ГХЗ, инв. № 5073, 20743; ГЭ, инв. № X.1908.176). В боспорских некрополях они встречены вместе с материалом I в. н. э. [149, с. 157—159]. Однако К. Айсингс считает, что описанный тип относится к концу I—II в. н. э., а отдельные экземпляры доживают даже до начала III в. н. э. [307, p. 98—99, form. 82, В 1].

*Тип 7.* Бальзамарии с высоким цилиндрическим горлом, слегка расширяющимся кверху. Корпус конический (рис. 56, 16, 17, 19) (ГХЗ, инв. № 3182, 5022, 9185; ГИМ, инв. № 28740). Широкое распространение в античном мире получили во II — начале III в. н. э. [149, рис. 1, тип I, группа 2, Д, Е; 307, p. 97—99, form. 82, В 2]. Разновидностью этого типа являются бальзамарии, у которых ниже основание горла утоплено в корпус (рис. 56, 18) (ГХЗ, инв. № 5027; ГЭ, инв. № X.1897.1). Датируются тем же временем [304, t. XLVI, 5; 288, p. 103—104, № 196—199; 298, p. 43, № 28].

*Тип 8.* Бальзамарии небольших размеров с грушевидным корпусом и вогнутым дном (рис. 56, 20—24) (ГХЗ, инв. № 3785, 3838). Близкие ему аналогии известны в античном мире со II по IV в. н. э. [307, p. 43, form. 25в]. Такого же типа бальзамарии были

обнаружены нами в Херсонесе при раскопках склепа раннесредневекового времени на восточном склоне Песочной Балки (ГХЗ, инв. № 20/36898). Очевидно, бальзамарии этого типа были распространены не только в позднеантичное, но и раннесредневековое время.

*Тип 9.* Бальзамарии с вытянутым или приземистым колоколовидным корпусом, узким цилиндрическим горлом различной высоты. У основания горла имеется перехват. Дно вогнутое (рис. 56, 25, 28) (ГХЗ, инв. № 3772, 5024; ГИМ, инв. № 26945; ГЭ, инв. № X.1908.397; X.1908.401). Датируются II—III вв. н. э. [301, tab. XLIV, 2, 3; 288, p. 110—111, № 222, 223, p. 112, № 227; 298, p. 44, № 30; 356, p. 139, pl. VIII, 24]. К IV в. н. э., очевидно, относятся бальзамарии такой же формы, но с более четко выраженным перехватом в месте соединения горла и корпуса (рис. 56, 26, 27) (ГХЗ, инв. № 5075, 31232) [358, p. 131, pl. 25, fig. 10].

*Тип 10.* Бальзамарии небольших размеров, корпус украшен узкими вертикальными вдавлениями (рис. 57, 1) (ГХЗ инв. № 5016, 3763; ГЭ, инв. № X. 1894.16). Такие сосуды, очевидно, предназначавшие для туалета, часто встречаются в позднеантичный период [350, Taf. 17, 71—72; 292, pl. 16, № 727; 343, S. 169, Taf. 67, 7] и датируются III—IV вв. н. э.

*Тип 11.* Бальзамарии веретенообразной формы с валиковидным венчиком (рис. 57, 2, 3) (ГХЗ, инв. № 840, 3781; ГЭ, инв. № X.1892.59). Относятся к IV в. н. э. [292, pl. № 736; 301, pl. IV, 31; 307, p. 126, form. 105; 288, p. 126, № 261; 356, pl. IX, 31].

*Тип 12.* Бальзамарии с шаровидным корпусом и высоким цилиндрическим горлом без венчика. В месте соединения горла с корпусом имеется перехват (рис. 57, 4) (ГХЗ, инв. № 31311). Наиболее ранние сосуды этой формы, по мнению К. Айсигса, относятся к

III в. н. э., по широкому распространению получают на протяжении III—IV вв. н. э. [307, p. 121—122, form. 103].

*Тип 13.* Бальзамарии с грушевидным корпусом на плоском дне с вытянутым цилиндрическим горлом, в верхней части которого имеется раструб (рис. 57, 5) (ГХЗ, инв. № 3007). Появляется этот тип во второй половине III в. н. э., по наиболее широкому распространению получил на протяжении IV в. н. э. [307, p. 123—125, form. 104 в; 281, 6 кер]. Иногда они встречаются и в V—VI вв. н. э. [231, с. 206].

*Тип 14.* Бальзамарии с шаровидным корпусом на плоском дне и воронкообразным горлом (рис. 57, 8) (ГХЗ, инв. № 36898/8; ГЭ, инв. № X.1893.6). Дж. Давидсон полагает, что бальзамарии описанного типа восточного происхождения, и датирует их III—IV вв. н. э. [296, p. 106, pl. 56, № 678]. С середины III — начала IV в. н. э. такие сосуды на Боспоре приходят на смену бальзамариям небольших размеров и очень популярны среди населения [232, с. 135, рис. 2, 3, 5; 4, 2].

*Тип 15.* Бальзамарии с шаровидным корпусом и копусовидно вогнутым дном. Горло невысокое, широкое, цилиндрическое, венчик валикообразный (рис. 57, 6, 7) (ГХЗ, инв. № 6828; ГЭ, инв. № X. 1893.33; X.1908.171). Появляются в конце I — начале II в. н. э. и продолжают использоваться вплоть до IV в. н. э. [307, p. 88—89, form. 68].

К у в ш и н ы. *Тип 1.* Кувшин с цилиндрическим, приземистым корпусом на плоском дне. Горло широкое, венчик «муфтообразный». Ручка плоская широкая, профилированная (рис. 58, 1) (ГХЗ, инв. № 4883, 9028). Подобные сосуды датируются I—II вв. н. э. [301, tab. XXX; 288, p. 29—30, № 10—12].

*Тип 2.* Кувшин типа ойнохой с шаровидным корпусом на плоском дне. Горло цилиндрическое. Ручка желобчатая, изогнутая, прикрепленная к венчику 2



Рис. 57. Стекланные бальзамари:

1 — тип 10; 2, 3 — тип 11; 4 — тип 12; 5 — тип 13; 6, 7 — тип 15; 8 — тип 14.

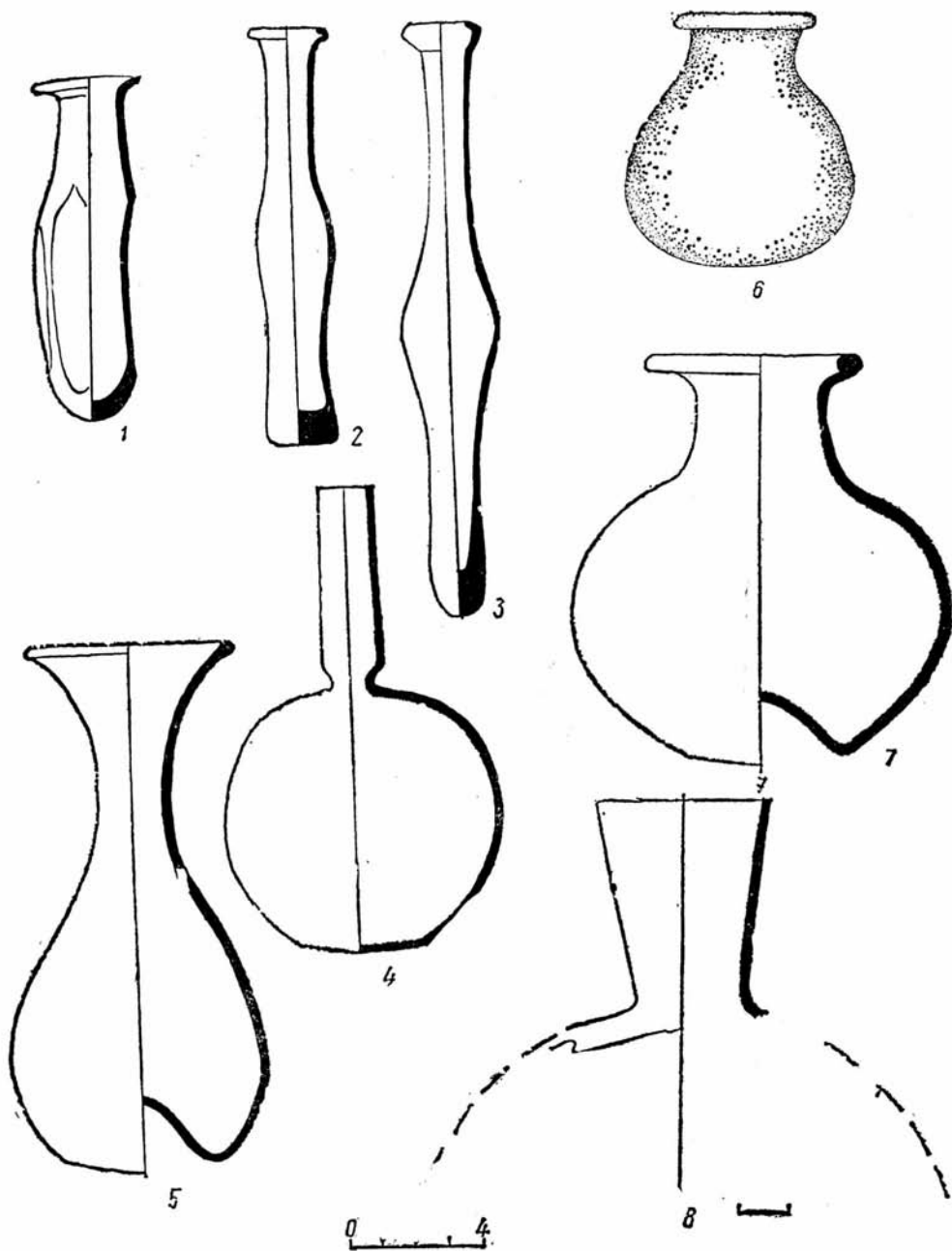

Рис. 58. Стеклопные кувшины:

1 — тип 1; 2 — тип 2; 3 — тип 3; 4 — тип 7; 5 — тип 5; 6 — тип 4; 7 — тип 6.

плечикам (рис. 58, 2) (ОАК за 1894, Спб., 1896, с. 60, рис. 80; ГИМ, инв. № 53765). Две близкие по типу ойнохой, датирующиеся концом I—II в. н. э., были обнаружены в пристенном склепе № 1013 [18, с. 122—123, рис. 15, 16; ГЭ, инв. № X.1899.35; X.1899.36]. Стеклопные ойнохой хорошо известны на Боспоре в комплексах I—II вв. н. э. [149, с. 165, рис. 9, 56], а в более позднее время и в других районах ан-

тичного мира [301, tab. XXXIII, 1: 288, p. 25—26, № 3].

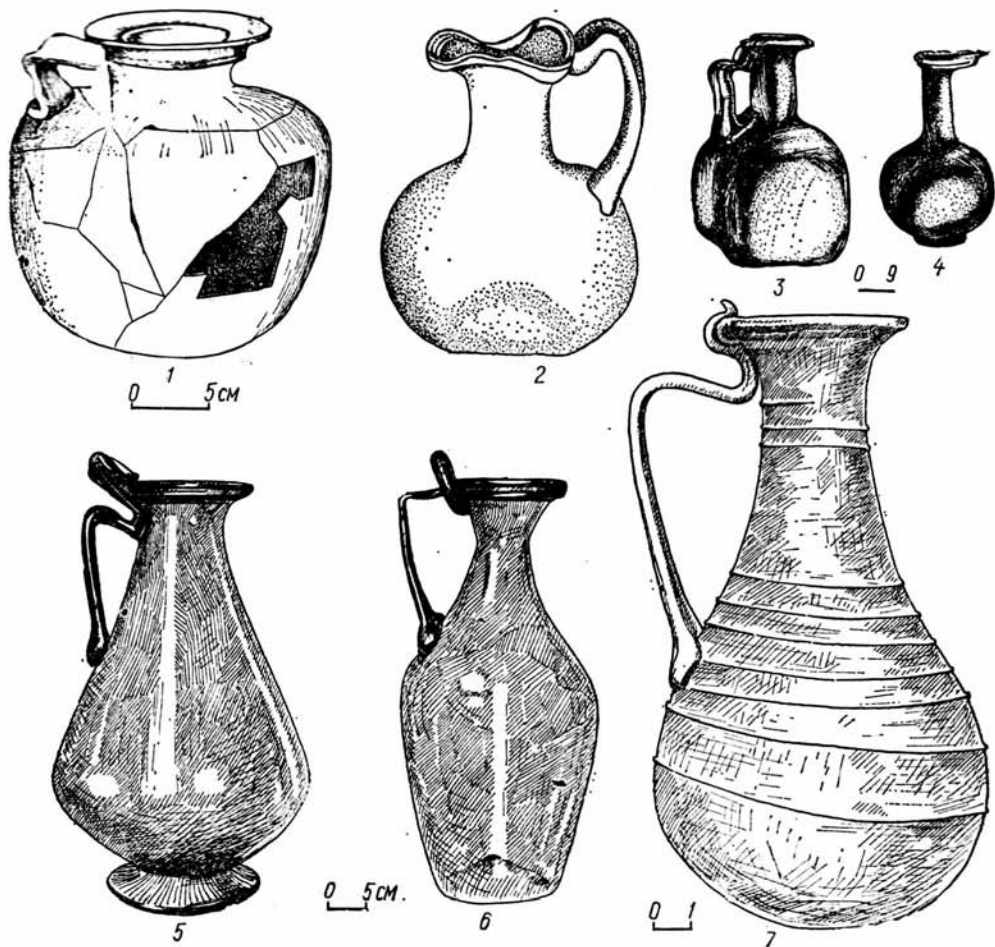
Тип 3. Кувшин с четырехугольным невысоким корпусом и узким цилиндрическим горлом. Венчик отогнут наружу. Ручка уплощенная профилированная (рис. 58, 3) (ГХЗ, инв. № 831). Аналогичные сосуды известны в различных местах античного мира и датируются второй половиной I — второй половиной II в. н. э. [307, p. 67—



Рис. 59. Стекланные стаканы и стеклянная палочка:

1, 2 — тип 1; 3, 4 — тип 3; 5 — тип 2.

68, form. 51a; 298, p. 43, № 46]. Сосуды такой же формы, но с более высоким корпусом, по мнению Н. П. Сорокиной, относятся к третьей четверти I — концу III в. н. э. [226, с. 231].

*Тип 4.* Кувшин с цилиндрическим, слегка расширяющимся в верхней части корпусом на плоском или вогнутом дне. Горло цилиндрическое, расширяющееся к венчику. Венчик отогнут наружу, кольцевидный. Ручка сосуда плоская, образует у места крепления к венчику петлю, возвышающуюся над краем сосуда (рис. 58, 6) (ГХЗ, инв. № 832; ГИМ, инв. № 15433). Близкие по форме кувшины известны на Боспоре в комплексах середины II — середины III в.

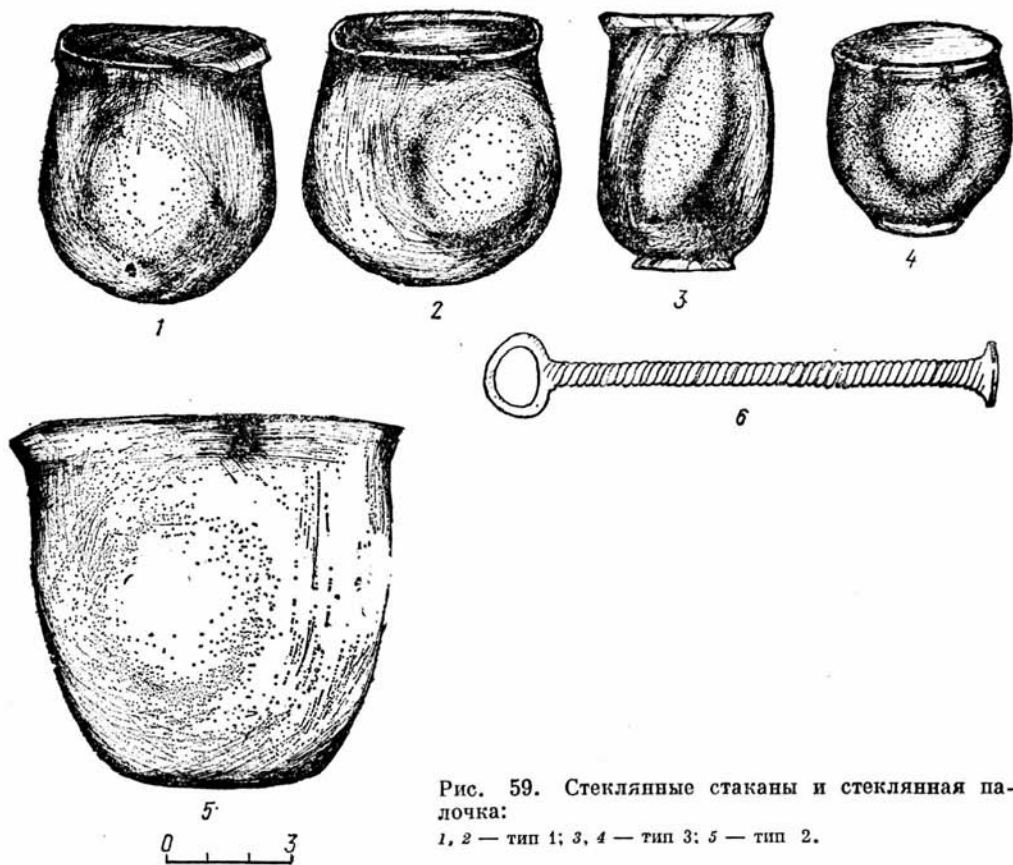
н. э. [149, с. 165, рис. 9, 4, 6, с. 167; рис. 10, 34; 232, с. 129, рис. 3, 1, 2].

*Тип 5.* Кувшин с грушевидным корпусом на кольцевой подставке. Ручка такая же, как у кувшина четвертого типа. Кольцевидный венчик отогнут наружу (рис. 58, 5) (ГХЗ, инв. № 9172). Аналогичные кувшины найдены при раскопках в Юго-Западном Крыму [47, с. 40, рис. 54; 16, с. 90, рис. 21] и на территории Европейского Боспора [128, с. 38, рис. 8], где датируются III в. н. э.

*Тип 6.* Кувшин с грушевидным корпусом на плоском дне. Горло высокое цилиндрическое, расширяющееся кверху. Ручка фигурная, прикреплена к





Рис. 60. Гуттус и фигурные сосуды.

венчику и корпусу. Поверхность сосуда орнаментирована накладной стеклянной нитью (рис. 58, 7) [159, с. 252, рис. 13, 1]. Датируются IV в. н. э. и известны на территории Боспора [117, с. 84, рис. 123; 229, с. 98, рис. 6] и в Румынии [288, р. 28, № 8, 9].

*Тип 7.* Одноручный кувшин небольших размеров. Корпус шаровидный, на невысоком кольцевом поддоне. Ручка отбита. Горло высокое цилиндрическое. Венчик отогнут наружу, профилированный, со сливом (рис. 58, 4) (ГХЗ, инв. № 833).

**С т а к а н ы.** *Тип 1.* Стаканы с округлыми расширяющимися книзу стенками на плоском или вогнутом дне. Венчик слегка отогнут наружу (рис. 59, 1, 2) (ГХЗ, инв. № 5014; ГИМ, инв. № 28740) [159, с. 230, рис. 13, 3]. Бытуют в III—IV вв. н. э. [225, с. 226, рис. 11, 1; 307, р. 113—116, form. 96a].

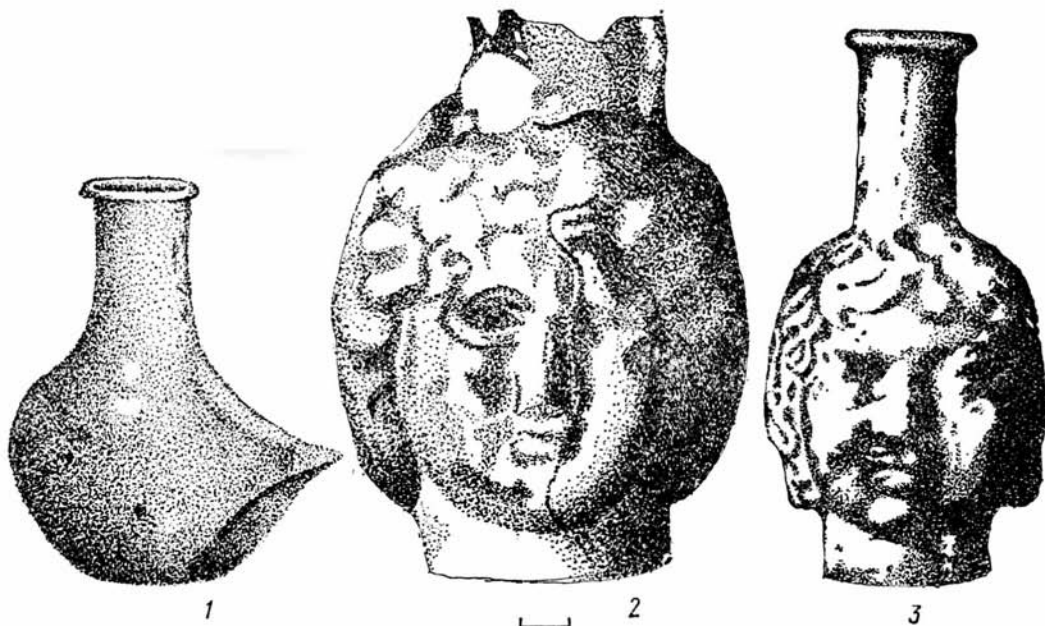
*Тип 2.* Стаканы колоколовидной формы. Нижняя часть округлена и пере-

ходит в плоское дно. Венчик отогнут наружу. Стенки орнаментированы напаями синего стекла (рис. 59, 5) (ГХЗ, инв. № 9210/2). Встречаются в некрополях античных городов Северного Причерноморья, а также в могильниках Юго-Западного Крыма и датируются IV в. н. э. [229, с. 85 и сл.; 230, с. 186—187; 231, с. 205].

*Тип 3.* Стаканы с цилиндрическими стенками, слегка расширяющимися к дну, на кольцевом поддоне. Венчик отогнут наружу (рис. 59, 3, 4) (ГХЗ, инв. № 1779; ГИМ, инв. № 26945, 35765). Датируются IV в. н. э. [307, р. 134, form. 108a].

Помимо бальзамариев, кувшинов и стаканов в некрополе обнаружены и другие стеклянные сосуды.

**Г у т т у с ы** — сосуды с цилиндрическим горлом, вытянутым к носику корпусом и слегка вогнутым дном (рис. 60, 1) (ГХЗ, инв. № 5096; ГИМ, инв. № 28740, 33426). В Херсонесском некрополе встречены с материалом I—

IV в. н. э. (№ 188, 232, 576). Кроме того, такие сосуды обнаружены в Инфермальском могильнике [47, с. 18, рис. 5], в некрополе Кеп [232, с. 142, рис. 7, 9], на Кавказе [199, с. 131, № 169] и в других районах античного мира [301, tab. XXXV, 3; 288, p. 78—79, № 123, 124; 356, p. 1 X, 1, 2; 328, таб. CIV, 9], датируются I—IV вв. н. э. Их назначение не выяснено. Возможно, как отмечают некоторые исследователи, они служили кабельницами [358, p. 132].

**Фигурные сосуды.** В некрополе Херсонеса обнаружены два сосуда в виде головы двуликого Януса (ГЭ, инв. № X.1897.61) и Дюниса (ГЭ, инв. № X.1902.14) (рис. 60, 2, 3). Изготовлены из непрозрачного стекла белого оттенка. Аналогичные фигурные сосуды неоднократно встречались в некрополях античных городов Северного Причерноморья [11, с. 69; 228, с. 183; 232, с. 133] и датируются II — началом III в. н. э. Очевидно, ввозились в Северное Причерноморье из Восточного Средиземноморья, где они изготавливались в I—II вв. н. э. [307, p. 94].

К группе фигурных сосудов примыкает сосуд из могилы 1492, сделанный из толстого цветного стекла в форме рыбы (ГЭ, инв. № X.1903.9). Н. П. Сорокина считала, что его можно связывать с пропикповением в Херсонесе христианства и рассматривать как атрибут новой религии [223, с. 232]. Однако, по мнению Н. Э. Куниной, сосуд в форме рыбы относится ко II в. н. э. [260, с. 74, № 305] и не может быть христианским.

Единственный стеклянный сосуд, который связан с христианской идеологией, — это кувшинчик с шестигранным корпусом, невысоким горлом, заканчивающимся раструбом. Корпус украшен рельефными изображениями христианских символов. На дне шестилучевая звезда [223, с. 228—229, рис. 1, 4].

Относится к изделиям сирийских мастеровских и датируется IV в. н. э. [223, с. 230].

**Стеклянные палочки.** Интересным предметом, назначение которого до сих пор неясно, являются стеклянные палочки различной формы и размеров с заостренным или плоским концом из витого стекла (рис. 59, 6) (ГХЗ, инв. № 383/4, 34217; ГЭ, инв. № X.1908.122). Другой конец — в виде кольца или утолщения. К. Айсингс отмечает, что стеклянные палочки встречаются там, где прослеживалось римское влияние, и относит их к I в. н. э. [307, p. 94—95, form. 79].

**Украшения.** Предметы, которые могут быть включены в эту группу инвентаря, разнообразны и многочисленны в погребениях. В первую очередь сюда относятся украшения из драгоценных металлов, часто встречающиеся в склепах и погребениях, совершенных по обряду сожжения. В грунтовых могилах их сравнительно немного. Ювелирные изделия из некрополя Херсонеса неоднократно привлекали внимание исследователей. Сравнительно полный обзор украшений из драгоценных металлов из погребений, хранящихся в Государственном историческом музее в Москве, дает работа Н. В. Пятышевой [186, с. 20 и сл.], а также большая статья Г. Д. Белова, посвященная детальному анализу инвентаря из склепов № 1013 и 1014 [18, с. 111 и сл.]. Указанные работы в целом верно отражают типологию основных украшений из драгоценных металлов, встречающихся в погребениях.

Говоря об украшениях, необходимо указать, что по стилю исполнения они отличаются от боспорских. В Херсонесе отсутствуют следы варварского, в частности сарматского, ювелирного искусства, оказавшего сильное влияние на вкусы боспорской знати первых

веков н. э. [184, с. 354]. Ювелирные изделия, обнаруженные в некрополе, свидетельствуют об устойчивых связях Херсонеса с Восточными провинциями Римской империи, откуда поступала основная масса украшений, пользовавшихся спросом у населения [186, с. 79—81]. Только в IV—V вв. н. э. в отдельных погребениях появляются предметы с инкрустацией [186, с. 63, рис. 21]. Центр производства их находился на Дунае, где под влиянием римской провинциальной культуры сложился этот своеобразный стиль ювелирного искусства [8, с. 102—103]. На рубеже античности и средневековья эти вещи проникают в Юго-Западный Крым.

Помимо украшений, изготовленных из драгоценных металлов, в составе погребального инвентаря встречаются браслеты и разнообразные подвески.

**Браслеты.** Несмотря на неточность подсчетов, все же можно определить, как часто браслеты входили в состав инвентаря погребений. В некрополе, исследовавшемся на протяжении 1891—1895 гг., они встречены в 29 комплексах с труположением (6%) и в трех с трупосожжением (3%). Как правило, не более двух браслетов (№ 313, 390, 611) находилось в области рук (№ 2519, 2631). Только в единичных случаях браслеты были одеты на руки и ноги погребенного (№ 439). В могилах с кремацией они размещались между урнами, заключавшими остатки погребального костра (№ 3, 61).

В некрополе встречаются серебряные, бронзовые и латунные браслеты [95, с. 45—48], лишь в одном погребении обнаружен деревянный (№ 1317). По технике изготовления херсонесские браслеты делятся на литые, кованные и тянутые [97, с. 54]. В зависимости от формы окончаний, за исключением витых, их можно разделить на несколько типов.

**Тип 1.** Круглопроволочные браслеты, концы которых привязаны к спинке не-

сколькими витками (рис. 61, 1—7) (ГХЗ, инв. № 7136, 31666; ГИМ, инв. № 33426; ГЭ, инв. № X.1908.130; X.1908.215). В отчетах К. К. Косцюшко-Валюжинича они названы раздвижными. Действительно, конструкция браслетов позволяла при необходимости уменьшить или увеличить их объем. В некрополе Херсонеса такие браслеты найдены с монетами и инвентарем I—IV вв. н. э. (№ 441, 2143). Аналогичные украшения были широко распространены в могильниках Крыма в первые века н. э. [10, с. 138—139; 15, с. 122—124]. Раздвижные браслеты в Северном Причерноморье появляются в I—II вв. н. э. и, по мнению Т. Н. Высотской, относятся к латенскому типу украшений [53, с. 155]. Подобные браслеты в первые века н. э. известны не только в Крыму, но и на территории Румынии [306, S. 139, D 3a], Венгрии [283, tab. III, 8], Югославии [329, Taf. XIII, 43, 46], Австрии [321, Taf. 12, 2], Германии [343, Taf. 190, 6, 7, 11; Taf. 188, 4] и других местах.

**Тип 2.** Бронзовые браслеты с конусовидными шпичками на концах (рис. 61, 8, 10) (ГХЗ, инв. № 3911, 34514). Аналогичные браслеты римского времени встречены в боспорских некрополях [10, с. 138; 11, с. 140], а в более раннее время — в Олинфе [339, р. 74. pl. XIV, 235, 236].

**Тип 3.** Бронзовые и серебряные браслеты с несомкнутыми заостренными концами (рис. 61, 11—13) (ГХЗ, инв. № 7002; ГИМ, инв. № 26945) в Херсонесе обнаружены с материалом I—IV вв. н. э. (№ 903, 2137). Такие же встречены в могильнике у с. Новотрадное, датируются I в. н. э. [10, с. 139].

**Тип 4.** Бронзовые литые замкнутые браслеты, украшенные несколькими рядами шпичек (рис. 61, 9) (ГХЗ, инв. № 41003; ГЭ, инв. № X.1892.28; X.1893.51), хорошо известны в погребениях могильников Юго-Западного



Рис. 61. Браслеты:

1-7 — тип 1; 8, 10 — тип 2; 11-13 — тип 3; 9 — тип 4; 14 — тип 6; 15-17 — тип 7; 18-20 — тип 8.

Крыма и за его пределами [53, с. 156]. Ю. В. Кухаренко считает их латенскими и указывает, что в Восточной Европе они бытовали с IV в. до н. э. по III в. н. э. [150, с. 36]. Так как до рубежа нашей эры браслеты, украшенные шишечками, в Крыму неизвестны, можно предположить, что они проникли сюда с запада.

*Тип 5.* Бронзовые и серебряные круглопроволочные браслеты с уплощенными концами в виде стилизованных змеиных головок, подчеркнутых формой окончаний браслетов (ГХЗ, инв. № 6990, 34329; ГИМ, инв. № 26945; ГЭ, инв. № X.1910.70), или их моделировкой (ГХЗ, инв. № 7170, 18576) (рис. 62, 1—8). Среди браслетов с окончаниями в виде змеиных головок обособленно стоят два серебряных браслета из сплава, открытого в 1968 г. по ул. П. Островского. Изготовлены из серебряной проволоки, один конец которой сильно расплюсчен и сделан в форме головы змеи. Врезной орнамент подчеркивает глаза и изгиб шеи пресмыкающегося. Поверхность украшена насечками имитирующими шкуру. Второй конец заострен и напоминает хвост животного (ГХЗ, инв. № 34/36757, 74/36757) (рис. 62, 9, 10). В Херсонесе подобные браслеты появляются в I в. н. э. (№ 2190) и встречаются в погребениях вплоть до IV в. н. э. (№ 229, 390).

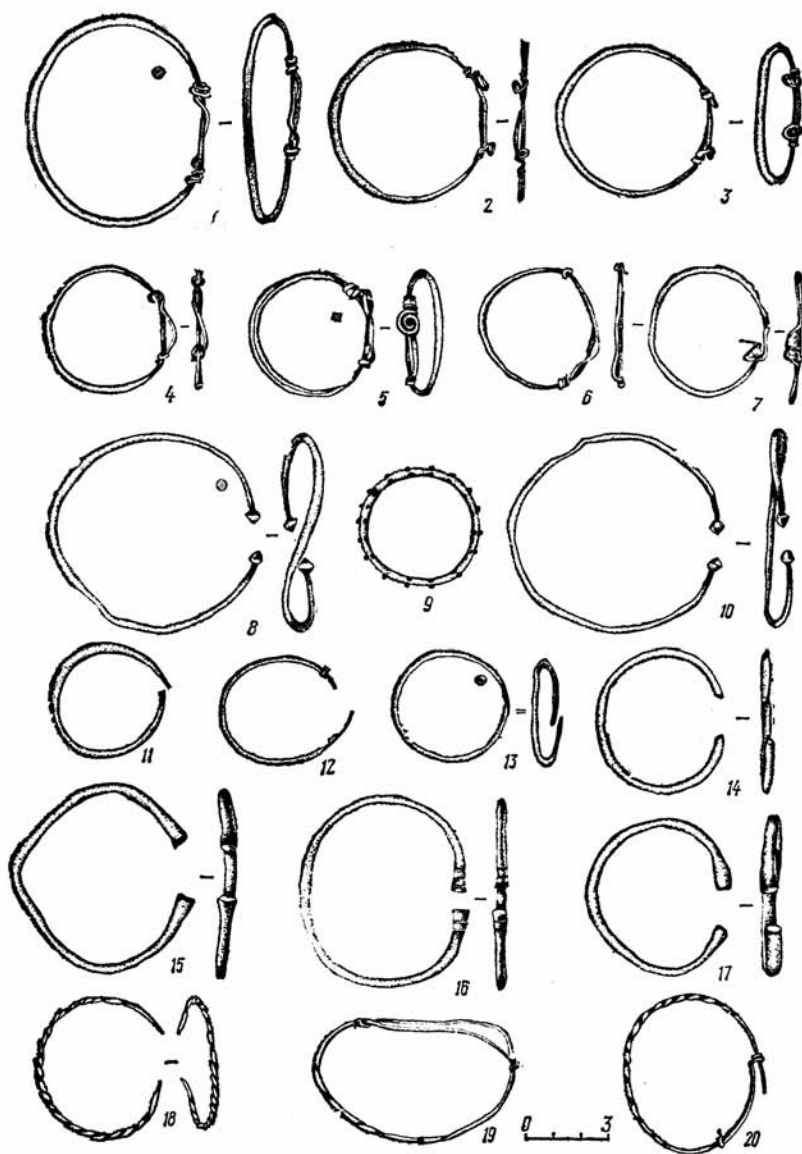
Описанные браслеты в античных некрополях Северного Причерноморья датируются I—III вв. н. э. [40, с. 138]. В Юго-Западном Крыму в некоторых могильниках они составляют до 60% всех известных украшений этого типа [53, с. 155; 40, с. 144—145]. По мнению Т. Н. Высотской, они попадают в Крым с запада [53, с. 155].

Ареал украшений такого типа чрезвычайно широк. Более раннего времени они встречены на Кавказе, в Греции и особенно часто в Македонии [339, р. 68]. В первые века н. э. аналогич-

ные браслеты помимо Северного Причерноморья известны в могильниках на территории Румынии [306, S. 139, D 1, D 2], Венгрии [322, tab. I, 14ab, 15ab; 290, S. 68, fig. 4, 45; S. 72, fig. 8, 112; 289, S. 78, fig. 24, 2], Югославии [329, tab. XIII, 29, 30], Германии [324, Taf. 55, 12, 13], Италии [317, S. 375, fig. 218], Австрии [308, Taf. LI 1a, 2a, 3a, 4a] и других местах [315, pl. LXII, 2774; LXIII, 2881, 2789, 2780]. Н. В. Пятышева утверждает, что эти украшения связаны с культом змеи, проникшим в Крым с Кавказа и Балканского п-ова и укоренившимся среди местного населения [188, с. 185]. Однако с ней согласиться трудно, так как почитание змеи в Херсонесе нельзя рассматривать как простое заимствование в отрыве от идеологии и верований греческого населения города.

Культе змеи существовал у многих народов на различных этапах развития. причем обычно в нем превалировал хтонический аспект [113, с. 155; 94, с. 288—290]. Уже в ранний период греческой истории змее отводилось видное место в системе религиозных представлений [35, с. 143]. В более позднее время она становится одним из самых распространенных религиозных символов у народов Средиземноморья [271, с. 263]. Ее изображение было излюбленным мотивом украшений из драгоценных металлов и браслетов [354, р. 236]. Змея мыслилась «воплощением души предка, хранителем его потомства, их семей и дома» [271, с. 263, прим. 45]. Известно, что священная змея, жившая в святилище на Акрополе, считалась хранительницей Афинского государства (Herod., VIII, 41). Древние видели в ней образ умершего [246, с. 116]. Овидий, например, говорит, что после разложения тела в могиле спинной мозг превращается в змею (Ovid., Metam., XV, 389—390). Известно, например, что изображение змеи считалось действенным оберегом [21...]



Рис. 62. Браслеты с окончаниями в виде змеиных головок:  
1—10 — тип 5; 11—13 — тип 8.

с. 38, прим. 23; 43, с. 284]. Учитывая популярность культа змеи в Греции, преобладание в нем хтонических элементов позволяет видеть в браслетах с окончаниями в виде змеиных головок и кольцах-змейках не только украшения, но и предметы, связанные с определенными религиозными представлениями. Браслеты и кольца этого типа, включавшиеся в состав инвентаря, выполняли роль апотропеев и должны были оберегать своих владельцев от

бед в потустороннем мире. В связи со сказанным интересно, что на стене склепа Зевсова кургана в Ольвии есть изображение змеи, которое Б. В. Фармаковский считал апотропеем, защищавшим погребенных в склепе [252, с. 26—27].

*Тип 6.* Бронзовые круглопроволочные браслеты с тупыми несомкнутыми концами (рис. 61, 14) (ГХЗ, инв. № 19950, 22341) встречаются в погребениях с монетами III—IV вв. н. э. (№ 1039,

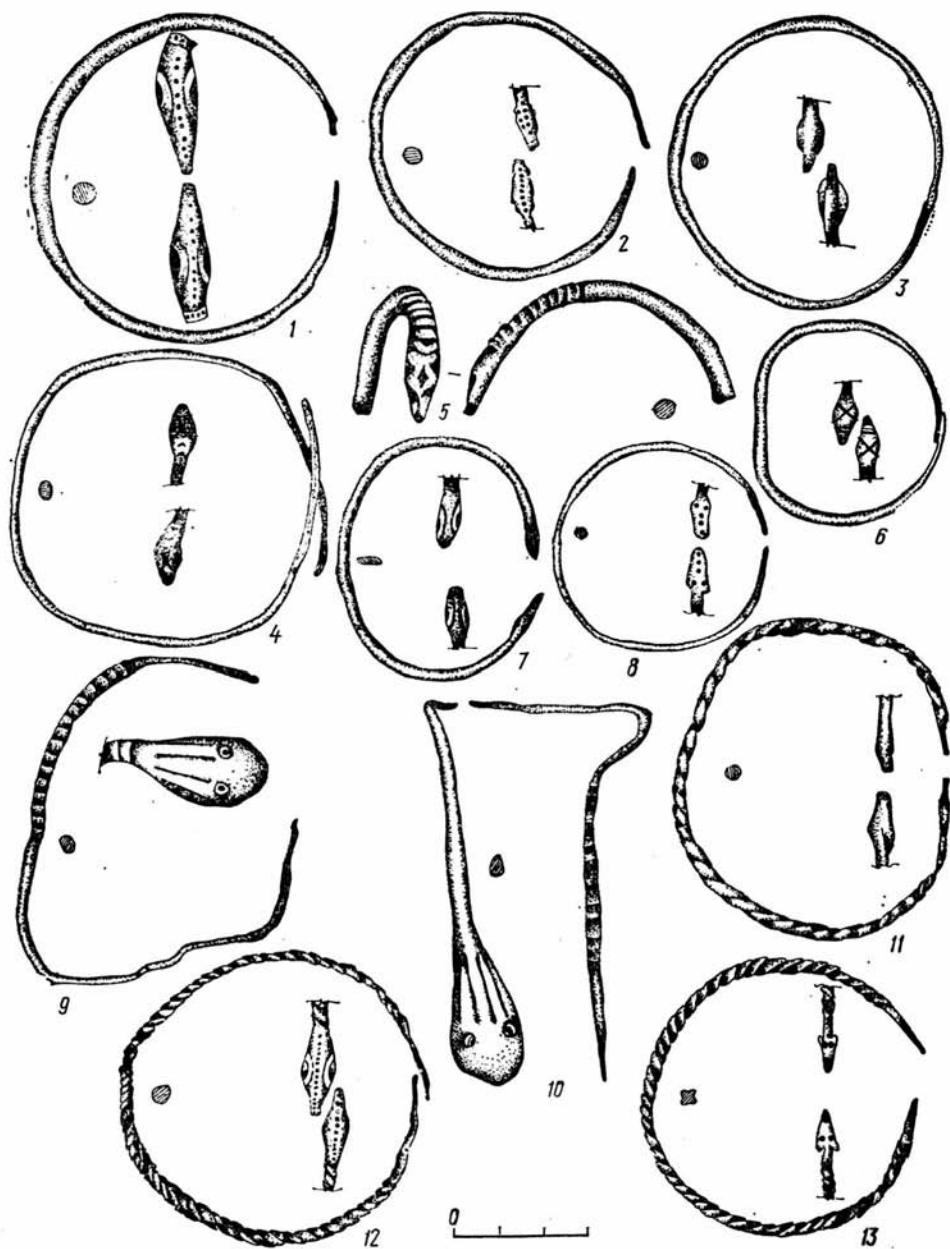

Рис. 63. Лигнитовые браслеты:  
1 — цельный; 2—4 — наборные.



Рис. 64. Ожерелья из бус и пронизей.

147) и, следовательно, могут быть отнесены к этому времени.

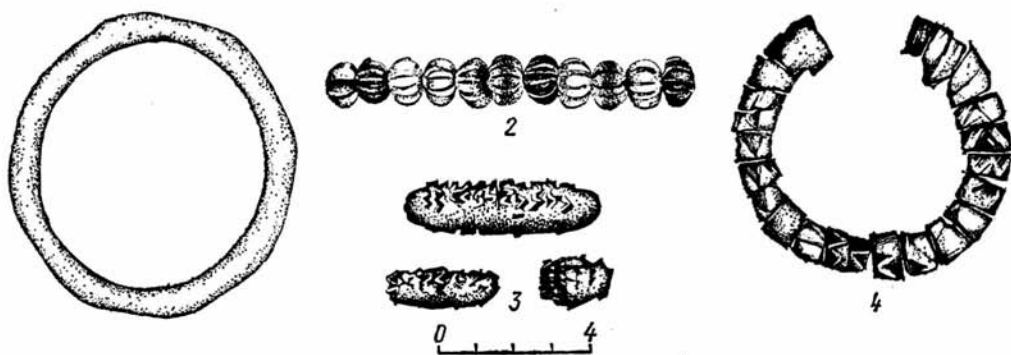
**Тип 7.** Бронзовые и серебряные браслеты с расширяющимися несомкнутыми концами (ГХЗ, инв. № 7006; 7140; ГЭ, инв. № X.1908.214; X.1910.216). В ряде случаев поверхность таких браслетов и их концы украшались орнаментом (ГХЗ, инв. № 3819, 7133) (рис. 61, 15—17). В херсонесском некрополе браслеты с расширяющимися концами датируются III—IV вв. н. э. (№ 2118, 2138), но встречаются и в раннесредневековый период.

Т. М. Арсеньева отмечает, что такие браслеты в Северном Причерноморье появляются в первые века н. э. [10, с. 139]. Много аналогичных браслетов найдено и в могильниках варварского населения Юго-Западного Крыма [53, с. 152, рис. 48; 71, с. 42], а в период средневековья близкие типы известны в памятниках Крыма и Кавказа [277, с. 280, рис. 144]. В Юго-Западном Крыму и в Херсонесе они появляются во II—III вв. н. э., именно в тот период, когда в среду местного населения начинается интенсивный приток сармато-аланских элементов. Подобные браслеты известны у сарматов еще на прохоровском этапе развития их культуры [173, с. 43, табл. 24, 3], а также в сарматских погребениях более позднего времени на территории Средней Европы [323, S. 146, 167, Taf. LXVII, 8, 9; LX, 6; LIX, 4, 8; LXVIII, 3, 4]. Неудивительно поэтому, что аналогичные украшения получили широкое распространение в раннесредневековом Крыму, на Северном Кавказе и на территории салтовской культуры [166, рис. 2].

**Тип 8.** Браслеты, сделанные из витой проволоки с различного рода окончаниями. В Херсонесе они представлены браслетами с окончаниями в виде заостренных концов (ГХЗ, инв. № 6078/11; ГЭ, инв. № X.1910.73), с концами в виде змеиных головок



Рис. 65. Бронзовые подвески в виде голубя.

(ГХЗ, инв. № 1197/14, 2298/12), с концами, привязанными к дужке браслета (ГХЗ, инв. № 19948) (рис. 61, 18—20; 62, 11—13). Аналогичные витые браслеты в первые века н. э. встречаются в Юго-Западном Крыму [53, рис. 48], на Боспоре [10, с. 139], в могильниках на территории Австрии [321, Taf. 12, 2] и Германии [343, Taf. 188, 3; 161, 1; 165, 9, 10], а в эллинистическое время — в некрополе Олифа [339, р. 74, тип VI, pl. XIV, 240—242].

Помимо перечисленных типов металлических браслетов в некрополе Херсонеса встречаются цельные (ГХЗ, инв. № 20835; ГЭ, инв. № X.1908.220) или наборные лигнитовые браслеты, состоящие из звеньев разной формы [242, с. 29, рис. 3] (рис. 63).

Бусы и подвески. Неизменной принадлежностью набора украшений, встречающихся в некрополе, являются бусы, пронизы и подвески разнообразных типов, изготовленные из различного материала (рис. 64). Основные типы бус и пронизей из Херсонеса не отличаются от аналогичных украшений, найденных в других античных центрах Северного Причерноморья. Они детально исследованы в литературе и не требуют специального анализа [5]. Это же касается и многочисленных подвесок из египетского фаянса

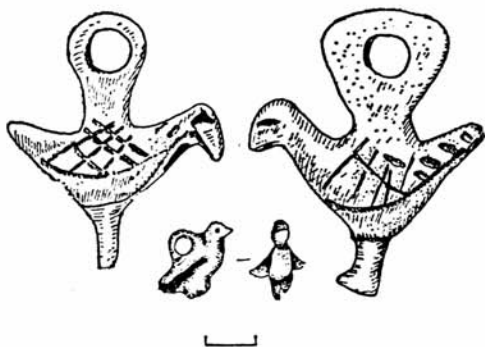



Рис. 66. Антропоморфные подвески из Херсонеса:

1-8 — из раскопок К. К. Косаюшко-Валожинича; 9 — из раскопок А. С. Уварова; 10 — из раскопок Н. И. Ренникова (увеличено).

са. Хотя значительная часть их еще не опубликована, но принципиально новых типов для Северного Причерноморья среди херсонесских подвесок нет. Очевидно, подвески из египетского фаянса использовались не только как красивые украшения, но и как амулеты, главное назначение которых было защищать преимущественно женщин и детей от всевозможных бед и зла. Несмотря на то, что такие подвески первоначально являлись символом определенного египетского культа, к пер-

вым векам н. э. их древний сакральный смысл был утрачен или же сохранился лишь в тех случаях, когда в первоначальном виде эти изображения имели характер апотропеев [5, с. 3].

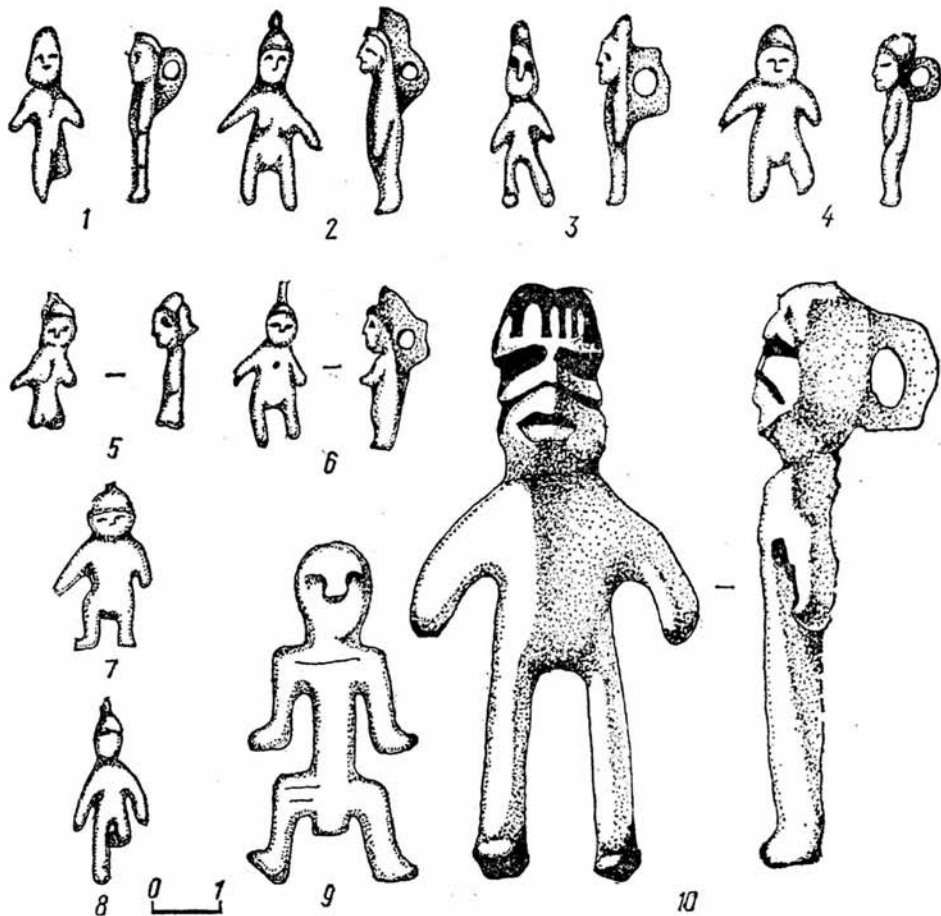
Специального анализа заслуживают некоторые типы подвесок, входившие в состав ожерелий из бус и вместе с этим выполнявшие роль амулетов-апотропеев. Такие подвески не были связаны с каким-либо определенным культом, а отражают верования и суеверия широко распространенные среди на-

ления античного мира. В отличие от талисманов подвески-амулеты носились открыто [94, с. 81]. Поэтому неудивительно, что они входили в состав ожерелий и не прятались от посторонних глаз. Подвески, служившие апотропеями-оберегами, представляли зооморфные, антропоморфные и топорovidные изображения.

К зооморфным относятся небольшие литые подвески в виде голубя с ушком для подвешивания [97, с. 59, рис. 4, 6] (рис. 65). Кроме Херсонеса они известны в могильниках Юго-Западного Крыма [53, с. 152—153, рис. 48] и в античных некрополях Северного Причерноморья [5, табл. 4, № 3403]. В античной мифологии голубь являлся атрибутом Афродиты (Ovid., *Metam.*, XV, 386; *Ovip.*, *Amor.* 1, 2, 23). Кроме того, он был связан и с хтоническими божествами, обитавшими в царстве мертвых, с ним ассоциировались представления о душах праведных и целомудренных [113, с. 72—73]. Таким образом, голубь имел отношение к загробному миру, и, очевидно, этим объясняется появление таких подвесок в могилах, где они могли выполнять функции апотропеев.

При раскопках некрополя неоднократно встречались бронзовые, костяные, лигнитовые, янтарные и гешировые подвески в виде человеческих голов, бюстов и фигурок (ГХЗ, инв. № 6451, 6453, 6454, 6159, 6160, 6266, 6451). Насколько можно судить по отчетам, эти антропоморфные подвески датируются I—IV вв. н. э. и обнаружены, как правило, в женских и детских погребениях. Весьма распространенным типом антропоморфных подвесок были бронзовые литые человечки в остроконечном уборе, с широко расставленными ногами и руками (ГХЗ, инв. № 6079, 6446—6450, 6452, 29688; ГИМ, инв. № 78607; ГЭ, инв. № X. 1895. 53; X.1908.167) (рис. 66, 1—8, 10). Они местного производства и да-



Рис. 67. Антропоморфные подвески: 1—3 — из Юго-Западного Крыма; 4 — из Северного Причерноморья, по Е. М. Алексеевой; 5 — из Среднего Поднепровья; 6 — из Прикубанья.



Рис. 68. Топоровидные подвески из некрополя Херсонеса:

1, 2 — в виде двулезвийного топора; 3 — 5 — в виде топора-кирки; 6—11 — в виде проушного клиновидного топора.

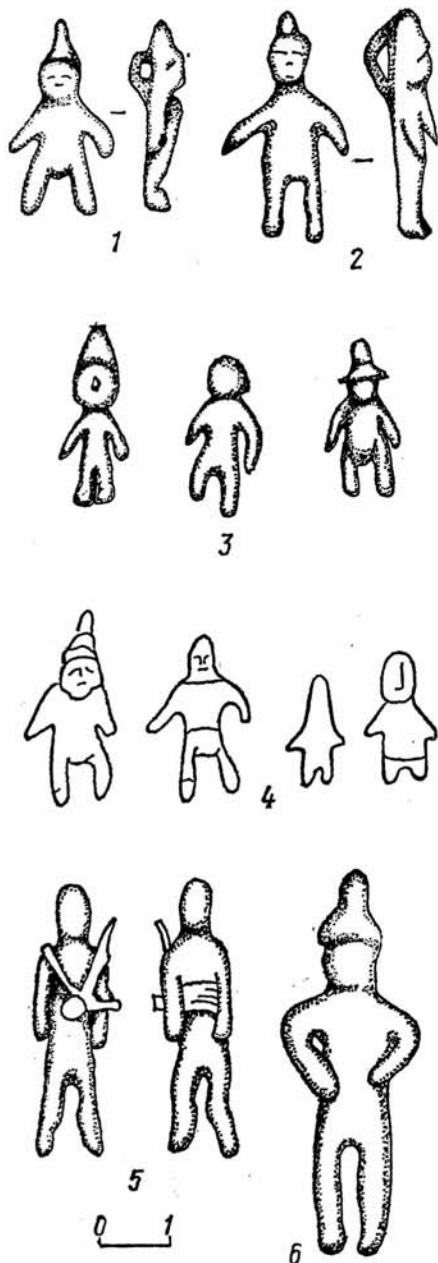
тируются I—III вв. н. э. [97, с. 59; 91, с. 84]. Ареал их очень широк и охватывает почти весь Крымский п-ов. Они известны в Усть-Альминском [53, рис. 48], Чернореченском [16, с. 101, табл. XIV], Заветнинском [41, с. 105] могильниках, а также в могильниках Скалистое-III [40, с. 128, рис. 4, 44] и у совхоза «Севастопольский» (ГХЗ, инв. № 85/36572, 95/36572, 100/36572,

140/36572) (рис. 67, 1—3). Аналогичные подвески найдены в грунтовых погребениях Неаполя Скифского [15, с. 122, табл. VI, 4] и на территории Боспора (рис. 67, 4) [138, с. 256; 144, с. 84, рис. 34, 2]. К более позднему времени относятся антропоморфные фаллические подвески (рис. 66, 9) [250, с. 150, рис. 60], которые датируются IV—V вв. н. э. и связываются с гуннами [138, с. 254 и сл.; 266, с. 87].

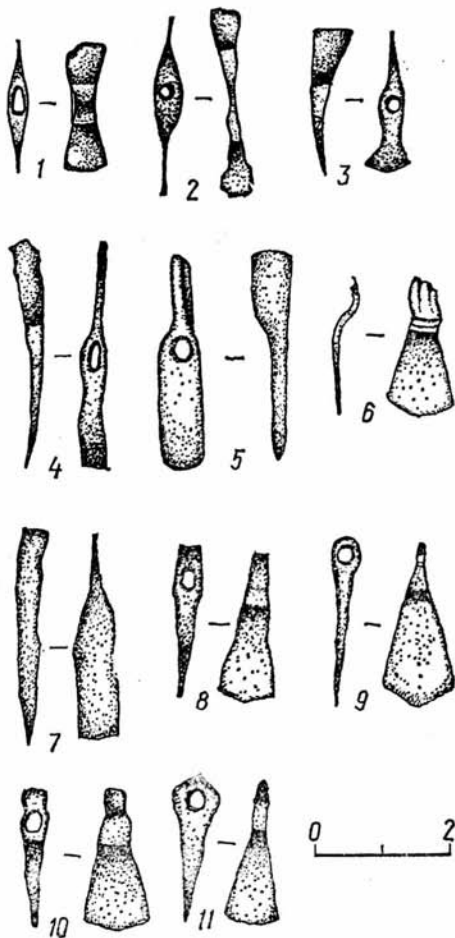
Использование человеческих изображений как амулетов было широко распространено в античном мире [94, с. 84—85]. Херсонесские подвески тоже, скорее всего, являлись оберегами, предназначавшимися для защиты хозяев, в первую очередь женщин и детей, от «дурного глаза».

Антропоморфные бронзовые подвески изредка встречаются в сарматских погребениях Поднепровья и Прикубанья (ОАК за 1904, Спб., 1907, с. 73, рис. 156) [165, с. 27, рис. 15, 3] (рис. 67, 5, 6). Исполнение и трактовка деталей этих фигурок отличаются от подвесок античных городов Северного Причерноморья. Поэтому наличие близкого оберегов у сарматов и у греческого населения Херсонеса может свидетельствовать о существовании в какой-то мере сходных верований, но не дает основания считать, что антропоморфные амулеты были заимствованы херсонеситами у варваров, так как они чаще встречаются в некрополях античных центров и их окрестностей, чем в степных сарматских памятниках.

В состав ожерелий из бус входили также миниатюрные топовидные подвески из стекла, янтаря, гешера, липнита, агата, мозаичной пасты, кости, бронзы (№ 97, 183, 199, 225, 234, 260, 609, 1610, 2158). По форме бронзовые подвески копируют реальные инструменты, применявшиеся в античном мире [216, табл. XXI, 8; XXII; 254, с. 52—53, рис. 1] (рис. 68). Среди топовидных подвесок можно выделить ф.



Рис. 69. Античные топоры из Северного Причерноморья, по Н. П. Соколовскому:

1 — из Гермонасы; 2 — из Фальшивого Геленджика; 3, 4 — из Раевского городища; 5 — из поселения у д. Семеновка.

мы, близкие двухлезвийному топору (рис. 68, 1, 2) (ГХЗ, инв. № 2337, 2338), топору-кирке (рис. 68, 3—5) (ГХЗ, инв. № 2336, 2354) и проушному клиновидному топорыку (ГХЗ, инв. № 2343, 2347, 2352, 2357) (рис. 68, 6—11). Нет сомнения в том, что эти подвески повторяли форму античных инструментов первых веков н. э., использовавшихся плотниками, столярами, лесорубами (рис. 69).

Ареал топорovidных подвесок широк как территориально, так и хронологически. В Западном и Северном Причерноморье они известны с IV в. до н. э. [216, с. 175, рис. 48; 145, с. 48—49, табл. XIII, 6; 348, р. 379, fig. 5. 9] (рис. 70, 1—3), но основная их масса относится к первым векам н. э. Этого же времени они известны в могильниках Неаполя Скифского [15, с. 122, табл. V, 40] и у совхоза «Севастопольский» (ГХЗ, инв. № 20/36562, 184/36752), в Заветинском могильнике [41, с. 105], в некрополях Тиритаки и Танаиса [36, с. 63; 264, с. 38, 80, табл. 48, 8] (рис. 70, 4). Встречаются топорovid-

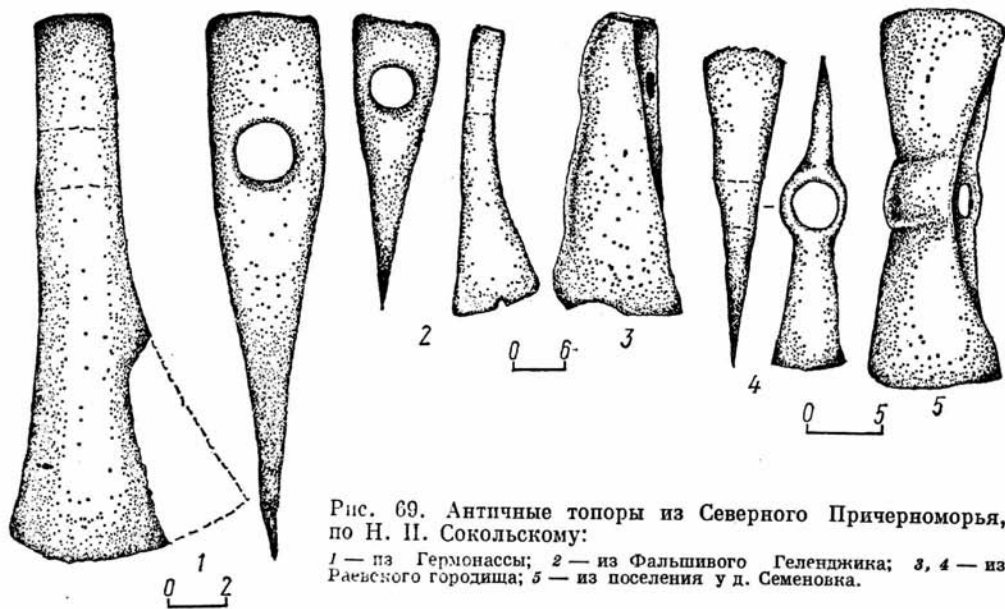
ные подвески в римское время и на территории провинций Римской империи [271, с. 28—29; 343, с. 182—183, Taf. 87, 9; 306, S. 143, Abb. 7, F3a, 10, 5; 323, Taf. LXX, 10; LXXXII 3], и в Италии [318, S. 93] (рис. 70, 5—9).

Топор и секира с глубокой древности были объектами религиозного почитания. Особенно наглядно это проявилось в распространении в Средиземноморье культа двойной секиры [3, с. 93 и сл.]. Топор был связан с почитанием солнечного божества, рассматривался в качестве предмета, посылавшего плодородие, и использовался в свадебных ритуалах [94, с. 46]. В некоторых местах древнего мира с помощью молота происходило исцеление больных [271, с. 99, прим. 8]. Таким образом, топор наделялся магической силой, а топорovidные подвески в погребениях могли служить апотропеями, необходимыми как при жизни, так и в потустороннем мире [91, с. 84].

Предметы личного убора. К ним относятся фибулы и пряжки от поясов и обуви. В некрополе



Рис. 70. Топоровидные подвески:

1—3 — IV в. до н. э. (1 — из Херсонской области; 2, 3 — с территории Боспора, по Н. И. Сокольскому); 4—9 — первых веков н. э. (4 — из Северного Причерноморья, по Е. М. Алексеевой; 5, 6 — с территории Венгрии; 7 — с территории Италии; 8 — из могильника у совхоза «Севастопольский»; 9 — с территории Румынии).

Херсонеса за годы раскопок найдено 162 фибулы, которые были зафиксированы в 125 погребальных сооружениях. Как правило, они располагались в области груди (№ 2158) или среди остатков сожжения в урне (№ 2, 3, 1529). При погребенном обычно находилась одна (№ 153, 226), реже две (№ 84, 85) фибулы, описания которых в дневниках и отчетах отсутствуют. Поэтому в настоящее время нельзя связать фибулы, находящиеся в фондах музеев нашей страны, с конкретными погребальными комплексами Херсонеса. Только иногда встречаются данные о том, что в погребениях найдены Т-образные (№ 226, 153, 177) фибулы или фибулы-броши (№ 1647, 2176, 2427). Херсонесские фибулы вошли в капитальный труд А. К. Амброза, посвященный фибулам юга европейской части СССР [7]. В указанной работе с исчерпывающей полнотой рассмотрена эта категория вещей, и можно лишь принять типологию и хронологию фибул, предложенную автором.

По мнению А. К. Амброза, появление фибул в античных городах Северного Причерноморья является показателем усиления процесса их варваризации [7, с. 93]. Однако в данном случае следует учитывать и то, что ношение фибул было распространенной модой не только среди варваров, но и на территории римских провинций. Вероятно, это позволяет предположить, что в распространении обычая ношения фибулы нужно усматривать определенное влияние римской провинциальной культуры, а не только усилившийся приток варваров в античные города.

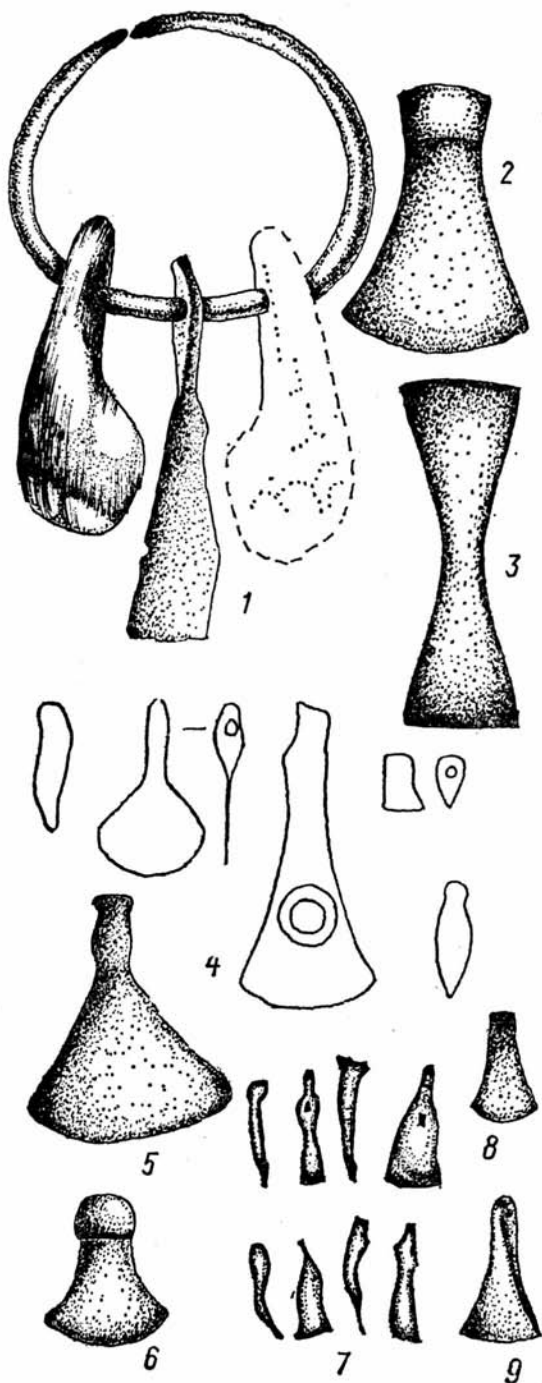
В Херсонесском некрополе в 182 могилах найдено 332 пряжки. В 29 ком-

плексах они встречались с фибулами. В погребениях с труположением пряжки фиксировались на тазовых костях (№ 2158, 2582), а в захоронениях, совершенных по обряду кремации, — среди пережженных костей в урнах (№ 114 — 1909). Наиболее типичными для некрополя являются небольшие поясные пряжки в виде круглого или овального колечка с подвижным язычком (ГХЗ, инв. № 52/36757: ГЭ, инв. № X.1910.68; X.1910.124; ГИМ, инв. № 28607). Иногда передняя часть таких пряжек утолщена (ГЭ, инв. № X.1910.67) (рис. 71, 4). Для обуви применялись такие же, но меньших размеров [97, с. 61—62]. Аналогичный тип широко распространен в могильниках Юго-Западного Крыма, где они датируются II—III вв. н. э. [40, с. 143].

К другому типу относятся небольшие ажурные пряжки (ГХЗ, инв. № 22543; ГЭ, инв. № X.1908.169), которые на Боспоре, в Юго-Западном Крыму и других районах встречаются с материалом первых веков н. э. (59, с. 216, рис. 82, 4; 40, с. 143, рис. 9, 7: 308, Taf. 10a) (рис. 71, 1—3). В погребениях обнаружены также бронзовые и серебряные пряжки, состоявшие из овального щитка с заклепками, петли и массивного, иногда трехгранного, язычка (рис. 71, 5, 6) (ГХЗ, инв. № 7142, 51/36757; ГЭ, инв. № X.1853.39; X.1908.410). Пряжки этого типа в большом количестве известны в могильниках Крыма [40, с. 143; 47, с. 20, рис. 9, 10] и других местах [8, с. 101, рис. 2, 10; 290, old. 67, ill. 3, 33: 324, Taf. 26, 11; 329, Tab. 1, 21, 22, 28] и датируются II—IV вв. н. э.

Помимо этих сравнительно простых типов, аналогии которым в значительном количестве имеются в могильниках округа города [53, с. 156—157, рис. 48], в Херсонесе встречены отдельные пряжки усложненной формы. В первую очередь это бронзовая литая пряжка, на щитке которой изображе-



Рис. 71. Пряжки от поясов:

1—4 — бронзовые; 5, 6 — серебряные; 7 — с инкрустацией, по А. К. Амброзу.

на Европа, опирающаяся на быка (ГЭ, инв. № X.1893.68) (рис. 72). Такая же найдена в некрополе Нимфея и по сопровождающему материалу может быть отнесена ко II—III вв. н. э. [149, с. 165, рис. 9, 44]. Другой интересной вещью рассматриваемого типа является пряжка, опубликованная В. С. Драчуком [80, с. 40 и сл., рис. 1]. Это прямоугольная прорезная пряжка, на щитке которой имеется узор, по мнению В. С. Драчука, представляющий тамгообразный знак боспорского мастера — хозяина мастерской [80, с. 43]. Подобная пряжка II—III вв. н. э. была обнаружена в Чернореченском могильнике [16, с. 95, табл. VII, 11]. Интересно отметить, что сарматские знаки встречаются в Херсонесе очень редко. По данным В. С. Драчука, отсюда происходят только десять предметов, не считая упомянутой, на которых имелись разнообразные знаки [81, с. 110—148, каталог]. Этот перечень можно дополнить еще одним фрагментированным бронзовым зеркалом сарматского типа, на обратной стороне которого имелся тамгообразный знак (ГХЗ, инв.



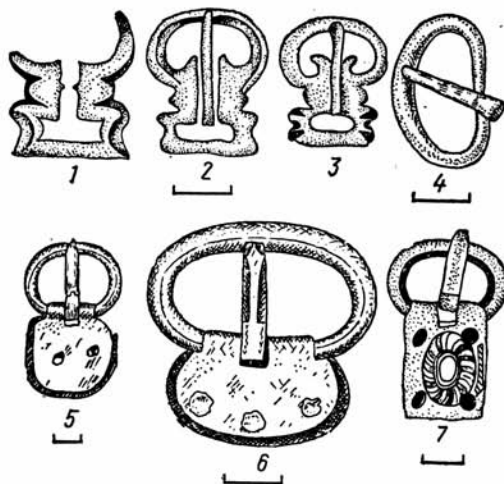

Рис. 72. Бронзовая фигурная пряжка.

№ 22468) (рис. 73). Таким образом, в настоящее время в Херсонесе известно двенадцать сарматских знаков, из которых три зафиксированы на небольших зеркалах-подвесках [81, с. 125, № 563; с. 145, № 18]. Очевидно можно согласиться с В. С. Драчуком, который объясняет незначительное количество тамгообразных знаков в Херсонесе тем, что он в меньшей степени, чем Боспор, был подвержен процессу сарматизации [80, с. 40, примеч. 7].

В III в. н. э. в Херсонесе появляются пряжки с инкрустацией (ГЭ, инв. № X.1897.22) (рис. 71, 7), которые наряду с некоторыми типами фибул [7, с. 74—85] свидетельствуют о связях города с Дунайскими провинциями империи.

Широкое использование фибул и пряжек греческим населением Северного Причерноморья говорит об изменениях в одежде в первые века н. э. В связи с этим уместно вспомнить описание внешнего облика ольвиополитов, приведенное Дионом Хрисостомом (Dion. Chrys., XXXVI, 7), из которого следует, что уже в I в. н. э. жители Ольвии носили пояс и плащ, видимо, застегивавшийся фибулой. Судя по инвентарю некрополя, такой же костюм

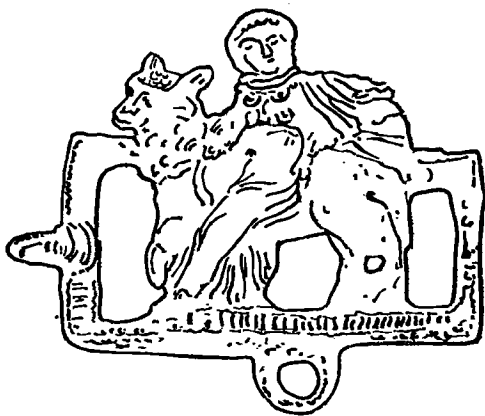
носила по крайней мере часть населения Херсонеса.

**Монеты.** Согласно верованиям греков, мир живых от подземного царства отделяло огромное озеро (или река) Ахерон, за переправу через которое умерший должен был заплатить перевозчику Харону обол. Отражением таких представлений в некрополе Херсонеса является обычай класть в погребения монеты или, как их принято называть, «оболы Харона». Впервые образ Харона-первозчика через Ахерон появляется в позднеэпической поэме VI в. до н. э. «Миниада» (Paus., X, 28, 1—2) и, начиная с Эсхила, постоянно упоминается в письменных источниках (Aeschyl., Sept., 850—860; Aeschyl., Agam., 1550—1558; Aristoph., Lys., 627—629; Aristoph., Ranae, 138—144, 180—190, 268—269; Luc., De luc., 3, 10; Luc., Neer., dial., 1, 3; Apul., Metam., VI, 18, 20).

Аристофан связывает плату за перевоз души в подземное царство с легендарным Тезеем, якобы установившим как плату, так и ее размеры (Aristoph., Ranae, 144). В Греции обычай класть монеты в могилы прослеживается не ранее VI—V вв. до н. э. [154, с. 246], а в Херсонесе, так же как и в других античных центрах Северного Причерноморья [57, с. 239; 112, с. 278], «оболы Харона» в погребальном обряде фиксируются с середины — второй половины IV в. до н. э. Однако подавляющее большинство монет найдено в комплексах первых веков н. э. При чем «оболы Харона» встречаются преимущественно в захоронениях, совершенных по обряду трупоположения, а в могилах с кремацией они отмечены значительно реже. Очевидно, это общая черта греческих некрополей, так как материалы раскопок других античных центров дают аналогичную картину. Например, в могильнике Олинфа эллинистического времени из 66 монет, найденных в могилах, только четыре



Рис. 73. Зеркало-подвеска с тамгообразным знаком.

обнаружены в погребениях с трупосождением [340, р. 147].

Литературные источники свидетельствуют, что, как правило, монеты клались в рот умершему (Strabo., VIII, 6, 12; Luc., De luc., 10; Apul., Metam., VI, 18). В херсонесском некрополе они найдены в основном в области головы погребенного (45 случаев), но наряду с этим обнаружены в изголовье (№ 888, 987), в руках (№ 2158, 111—1909), у локтя (№ 2750), на груди (№ 10—1911) или у пояса (№ 987, 42—1911). Иногда монеты помещались в шкатулку или чашечку (№ 23, 748), а также клались на крышку гроба (№ 2055, 2158). В захоронениях с кремацией монеты обнаружены среди пепла в могиле, где сжигался покойный (2389, 12—1937), в урнах или рядом с ними (№ 140—1909, 57—1911). Подобные варианты в расположении монет известны в некрополях других античных центров. В эллинистическом некрополе Ольвии обычно монета вкладывалась в руку умершего, а случаи положения ее в рот зафиксировано только три [178, с. 63]. Скорее всего, варианты, прослеживающиеся в обычае снабжать покойного «оболом Харона», были обуслов-

лены отсутствием строго установленного ритуала захоронения. В каждом определенном случае местоположение монеты в могиле определялось родственниками умершего и, очевидно, отражало повседневную практику ношения денег в античном мире.

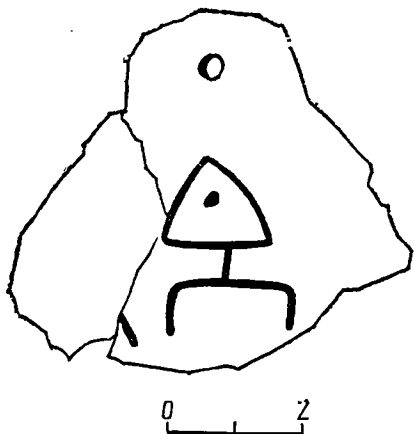
Среди монет в погребениях преобладают херсонесские, значительно реже встречаются боспорские (№ 337, 446), синопские (№ 216, 838), амисские (№ 170), пергамские (№ 362) и монеты других центров [62, с. 3 и сл.]. По мнению А. М. Гилевич, иногородние монеты в могилах необходимо рассматривать как «последнее связующее звено умершего с его далекой родиной» [62, с. 26]. Если это замечание верно, то на основании монет можно говорить о наличии в Херсонесе выходцев из среды населения других греческих центров как Причерноморья, так и Средиземноморья.

Монеты в погребениях необходимо рассматривать как исключительно греческую черту погребального обряда некрополя Херсонеса, тесно связанную с мифологией и мировоззрением античного общества. Интересно, что, несмотря на процесс сильного воздействия культуры Херсонеса на варварское население Крыма, в позднескифских могильниках находки монет единичны, причем, как правило они использовались варварским населением как украшения или застежки для обуви [240, с. 265 и сл.]. Однако в некрополе Херсонеса монеты отсутствуют во многих погребениях, которые есть все основания связывать с греческой частью населения города. Аналогичное явление прослеживается и в Олинфе, где из 644 погребений монеты зафиксированы только в 66 комплексах [340, р. 205]. Очевидно, отсутствие монет в могилах связано с различными представлениями о процессе перехода в потусторонний мир. «Обол Харона» мог заменяться медовой лепешкой, предназначавшейся для усмирения Кербера (Apul., Ме-





Рис. 74. Культовые предметы:

1—8, 12—15 — амулетницы (1—6, 12—15 — бронза; 7, 8 — золото); 9—11 — астрагалы; 16 — бронзовый колокольчик; 17 — «абрасакс-гемма» из склепа № 2158.

там., VI, 18—20) или же, как показывают изображения на аттических лекифах, платой могли служить не только деньги, но и другие дары [331, с. 199, № 21]. В некоторых греческих городах вообще не было принято класть монеты вместе с погребенным. Страбон, например, сообщает, что гермионцы не кладут в рот умершему монету, так как в их местности самый короткий путь в Аид (Strabo., VIII, 6, 12). Из письменных источников известно, что душа умершего препровождалась в Аид не только Хароном, но и Гермесом (Eur., Med., 754; Eur., Alc., 755 и сл.) или Танатосом (Eur., Alc., 24, 47, 74,

1144 и сл.). Таким образом, «обол Харона» свидетельствует об отражении в погребальном обряде определенных верований, связанных с загробным миром. Так как у греков не было догматически установленного мнения о пути, по которому душа умершего попадает в Аид, отсутствие монет во многих погребениях объясняется наличием определенных различий во взглядах на переход в загробный мир и свидетельствует в пользу вывода о том, что греческий погребальный обряд не имел твердых правил и норм относительно «обол Харона».

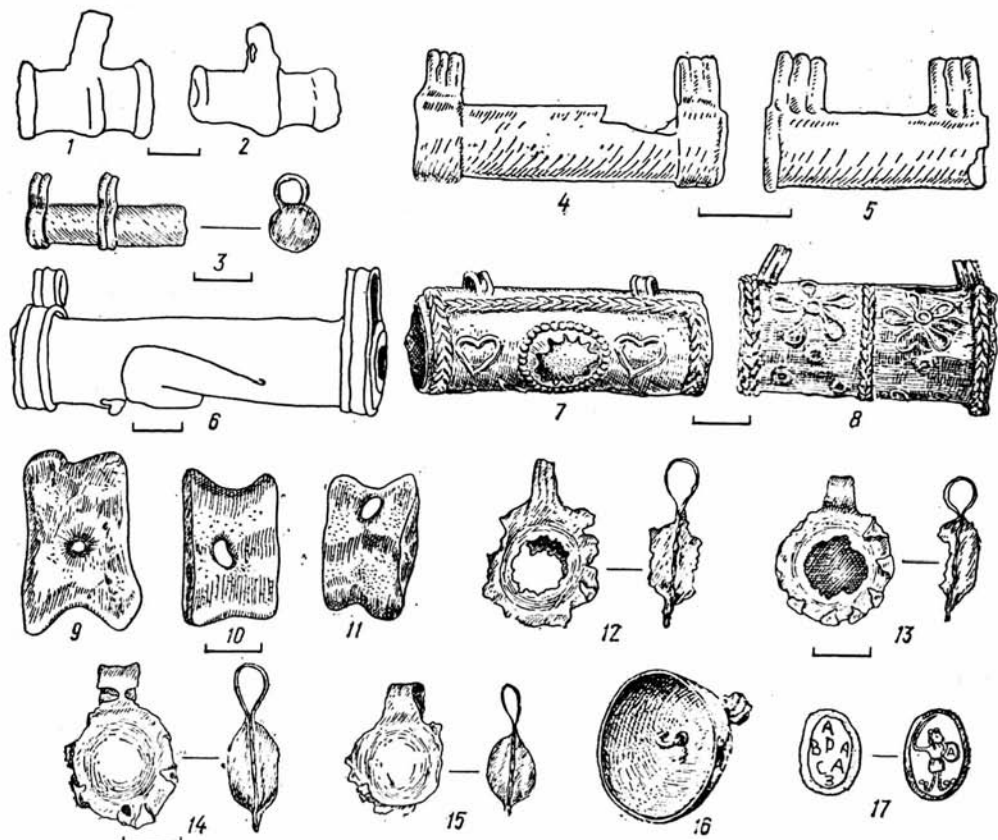
**К у л ь т о в ы е   п р е д м е т ы.**  
Более чем в 50 погребальных комплек-

сах некрополя, исследованных в 1891—1910 гг., найдены золотые, серебряные и бронзовые трубочки, запаянные с обоих концов и имевшие ушки для подвешивания (ГХЗ, инв. № 2355, 2356; ГЭ, инв. № X.1910.5; 186, с. 59 и сл.) (рис. 74, 1—8). Очевидно, эти трубочки являлись более или менее универсальной формой для хранения разнообразных амулетов и были амулетницами. В некоторых из них найдены кусочки серы (ГХЗ, инв. № 10/36482) и остатки какой-то лекарственной травы [73, с. 61]. В двух футлярчиках из могилы конца IV в. н. э. зафиксированы остатки свернутой ткани, на которой могли быть написаны магические заклинания [79, с. 90]. Необходимо отметить, что содержание амулетниц было различным. Они могли использоваться для хранения веществ, заживляющих раны, а также лечения разнообразных болезней. Позднее, как показывают находки на территории Боспора и в других местах [268, с. 8 и сл.; 183, с. 122 и сл.; 294, р. 360], в них могли быть христианские заклинания.

Второй разновидностью амулетниц являются бронзовые подвески в виде двойных умбонов с зубчатым краем и ушком, через которое пропущен шнурок [ГХЗ, инв. № 7169, 22955] (рис. 74, 12—15). Носились они, видимо, на шею и входили в состав ожерелий вместе с подвесками-амулетами, бусами и пронизьями. Датируются амулетницы первыми веками н. э. [97, с. 59].

Нет сомнения в том, что в качестве амулетов использовались просверленные зубы и клыки животных (№ 85, 121) [94, с. 84; 34, с. 199, 267]. В магических целях могли использоваться и морские раковины, астрагалы и бронзовые колокольчики (рис. 74, 9—11, 16), звон которых рассматривался в качестве действенного средства для отращения скверны [94, с. 83, примеч. 2].

Талисманы, в отличие от амулетов, носившихся открыто, прятались от глаз

постороннего [94, с. 81]. К ним можно отнести «абрасакс-геммы» [174, с. 95 и сл.; 219, с. 59] (рис. 74, 17), а также фалангу пальца, обернутую проволокой, с ушком для подвешивания (№ 1206). Части человеческого тела широко использовались в магических действиях, так как считалось, что колдун, завладевший частью трупа, мог заставить служить себе дух умершего (Apul., Metam., II, 20; III, 17, 18).

**Р и т у а л ь н ы е п р е д м е т ы.** Среди инвентаря в могилах встречаются вещи, которые не употреблялись при жизни, а специально изготовлялись для захоронения. К ним относятся золотые погребальные венки и лицевые пластины. Наличие таких вещей в погребениях свидетельствует о том, что в Херсонесе существовали ремесленники и торговцы, специализировавшиеся на изготовлении и продаже вещей, необходимых для ритуала погребения. В Риме все необходимое для погребальных обрядов продавалось у храма Либитины (Plut., Mor., § 269, 32 В). Возможно, и в Херсонесе имелось специальное место, где шла торговля такими товарами.

В Херсонесе, в отличие от Боспора, где при раскопках обнаружены роскошные золотые венки, голова умерших украшалась отдельными узкими золотыми листиками, которые выполняли ту же роль. Эти листики изготавливались из тонкого золота и имели на концах петлю и крючок, с помощью которых закреплялись на голове погребенного (ГЭ, инв. № X.1896.17; X.1909.16; X.1910.19) [186, с. 65—67, табл. VI, 6]. Такие своеобразные венки, как правило, встречаются в погребениях с трупосожжением (№ 430, 450, 594). Очевидно, они клались в урны уже после завершения сожжения, поскольку отсутствуют следы огня. В меньшем количестве золотые листики найдены в могилах с трупоположением [№ 576, 888].



Рис. 75. Лицевые пластины из Херсонеса, Ольвии и Юго-Западного Крыма:  
1—11 — из Херсонеса; 12—17 — из Ольвии; 18, 19 — из Юго-Западного Крыма.

В некрополе первых веков н. э. в большом количестве обнаружены золотые лицевые пластины, которыми при захоронении закрывались рот и глаза погребенного (ГЭ, инв. № X.1893.18, 19, 36, 56, 65; X.1897, 6, 8; X.1910, 28, 29, 59, 90 и др.) (рис. 75, 1—11). По данным Н. В. Пятышевой, в Херсонесе они встречены более чем в 70 комплексах [186, с. 30, примеч. 7]. В большинстве случаев золотые пластины найдены либо в семейных усыпальницах (№ 681, 798, 888, 1095), либо в погре-

бениях с кремацией (№ 392, 406), т. е. в погребениях зажиточных горожан. В грунтовых могилах с труположением их мало и, как правило, они сочетались с украшениями из драгоценных металлов и богатым набором вещей (№ 313, 333). Отсюда следует, что употребление нагубников и наглазников было характерно для представителей социальной верхушки Херсонеса.

Исследователи едины во мнении, что лицевые пластины служили символическими, к тому же более простыми

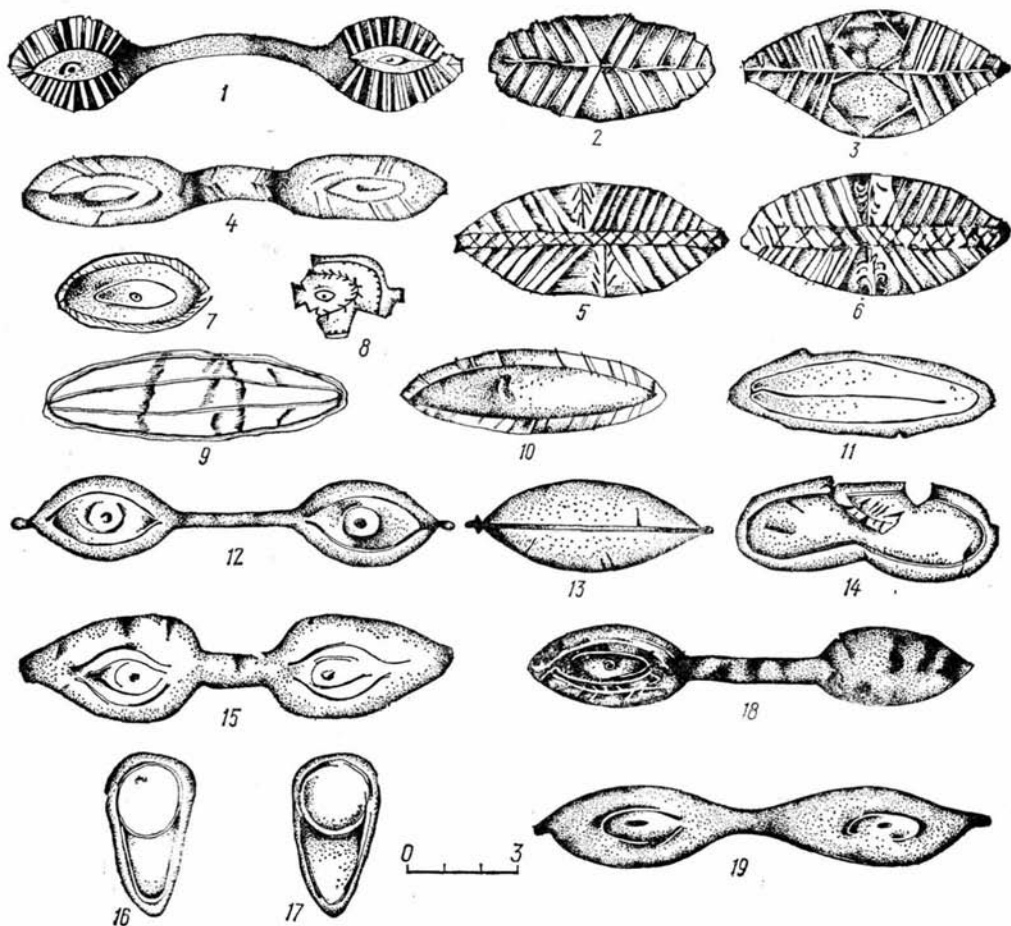
и дешевыми заменителями маски, накладывавшейся на лицо покойника [176, с. 8; 151, с. 39; 272, с. 63]. Общепринятого толкования этого обычая до сих пор нет. Некоторые авторы полагают, что, закрывая лицо маской, тем самым старались сохранить его от разложения [337, S. 29—30]. Л. Р. Кызласов и Б. А. Литвинский объясняют наличие наглазников в погребениях страхом перед умершим [161, с. 141]. А. В. Орешников высказал интересную мысль об апотропеическом назначении лицевых пластин в могилах [176, с. 7—8]. Однако наиболее аргументированный вывод о назначении погребальных масок сделал И. Фодор, который на основе изучения этнографических материалов обских угров считает, что «с одной стороны, она (погребальная маска.— В. З.) призвана оградить покойника от живых, чтобы последние его не боялись, а с другой — служит оберегом покойнику от злых сил и духов» [256, с. 172]. Скорее всего, херсонесские нагубники и наглазники являлись именно апотропеями, призванными отпугивать злых демонов, защищать умершего от опасностей и несчастий. В пользу этого предположения говорит и наличие лицевых пластин в комплексах с трупосожжением, которые служили оберегом души погребенного.

В научной литературе появление лицевых пластин в Херсонесе в первые века н. э. объясняется варваризацией населения города и воздействием на его культуру поздних скифов [182, с. 153] или сарматов [186, 35, 40]. Основным аргументом негреческого происхождения этого обычая являются находки лицевых пластин в мавзолее Неаполя Скифского и некоторых сарматских погребениях. Однако для того чтобы разобраться в этом вопросе необходимо обратить внимание на технику исполнения и характер изображений на лицевых пластинах из Неаполя и Хер-

сонеса. Даже беглого знакомства с нагубниками и наглазниками из этих центров достаточно, чтобы определить разницу в трактовке черт лица умершего. Глаза и губы на пластинах из Неаполя переданы довольно реалистично, и, несмотря на то, что некоторым изображениям присущи черты стилизации [182, с. 146], по технике исполнения они отличаются от херсонесских (рис. 76, 1—8, 11, 12, 14, 15). Рассматривая лицевые пластины из Неаполя, следует обратить внимание на нагубники и наглазники, обнаруженные на валу акрополя Каменского городища, которые хронологически и типологически близки пластинам из позднескифской столицы (рис. 76, 9, 10, 13) [181, с. 94—97, рис. 42]. Н. Н. Погребова впервые обратила внимание на отчетливое изображение зашитого рта на нагубниках [181, с. 94], что явно свидетельствует о страхе скифов перед умершим, в связи с чем совершались определенные магические действия, которые должны были помешать мертвым вредить живым. Очевидно, с этими же представлениями связан обычай забивать входную яму могилы камнями, который прослежен в позднескифских могильниках Крыма [71, с. 37].

Лицевые пластины из Херсонеса (см. рис. 75, 1—11), к которым по стилю исполнения примыкают нагубники и наглазники из Ольвии [186, с. 39, рис. 10] (рис. 75, 12—17), из Заветнинского [41, с. 163, рис. 5, 2—6, 11, 22] и Чернореченского могильников [16, с. 94, табл. IV, 1], а также из могильника у совхоза «Севастопольский» [237, рис. 104] (рис. 75, 18, 19), трактуют изображение рта и глаз весьма условно, черты лица переданы с помощью стилизованных линий. Кроме того, большое значение для этнического определения обычая имеет и время бытования нагубников и наглазников в Неаполе и Херсонесе. В погребениях мавзолея они появляются на два столетия раньше,



Рис. 76. Лицевые пластины из Неаполя Скифского и Каменского городища:

1—8, 11, 12, 14, 15 — из Неаполя Скифского; 9, 10, 13 — с Каменского городища.

чем в херсонесском некрополе, и датируются I—III вв. н. э. [186, с. 30; 182, с. 143].

Учитывая разницу в исполнении лицевых пластин, а также различное время их бытования в Неаполе и Херсонесе, крымские нагубники и наглазники необходимо разделить на две отдельные группы.

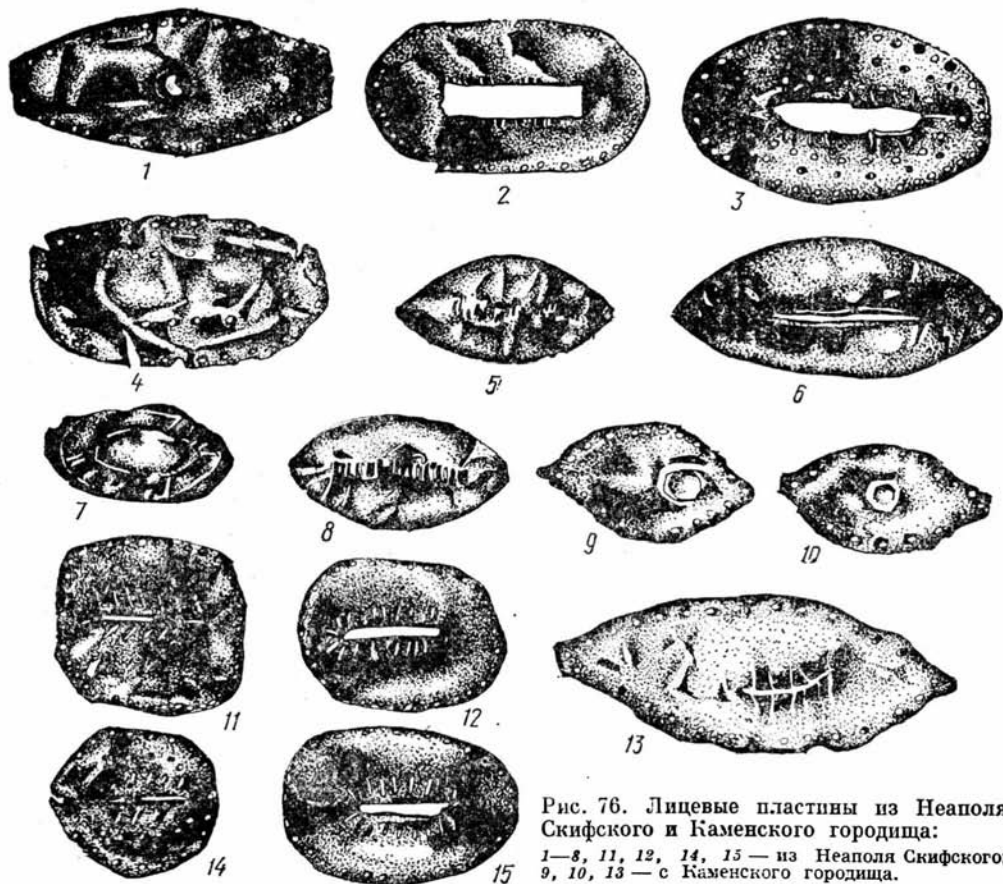
Обычай использования в погребальном обряде масок и лицевых пластин существовал у многих народов, которые не были объединены ни территориально, ни хронологически, ни этнически [186, с. 30—36; 182, с. 146—152]. Он зародился самопроизвольно на определенном этапе развития [337, S. 29 и сл.] и,

очевидно, был связан со сходными представлениями о смерти и потустороннем существовании у различных народов. Этот обряд получил широкое распространение в Восточном Средиземноморье и Передней Азии. Здесь с раннего времени в погребальном обряде фиксируются наглазники и нагубники [182, с. 109].

Поскольку обычай закрывать рот и глаза умершего регистрируется в Херсонесе только в первые века н. э., нельзя говорить о его местном происхождении. Однако в настоящее время убедительных данных, которые бы позволяли говорить о том, что этот обычай появился в Херсонесе под воздействием

негреческой культуры и явился следствием варваризации населения города, нет. Этому выводу противоречат как характер исполнения лицевых пластин, так и различная датировка нагубников и наглазников из Неаполя и Херсонеса.

Скорее всего, обычай использования лицевых пластин в погребальном ритуале проникает в Херсонес из Восточных провинций Римской империи, где в это время известны погребальные маски, а также нагубники [337, S. 32, Abb. 9] и наглазники в форме очков, близкие херсонесским [182, с. 151]. Учитывая тесные экономические и культурные контакты Херсонеса с Восточно-римскими провинциями, нет ничего невероятного в том, что обычай закрывать лицо умершего золотыми пластинами был заимствован именно из Восточного Средиземноморья, а, возможно, его популярность в городе была обусловлена наличием в составе населения группы переселенцев из этого района.

**Орудия труда.** К этой группе относятся вещи, свидетельствующие о профессиональных занятиях погребенных. Следует отметить, что в погребениях таких предметов немного и они в основном обнаружены в могилах с труположением.

О роде занятий умерших могут свидетельствовать рыболовные крючки (№ 84, 286, 1416), иглы для вязания сетей (№ 368, 795), рыболовные или ткацкие грузила (№ 335, 1609, 2370). Эти находки подтверждают, что хозяйство Херсонеса в значительной степени было связано с рыболовным промыслом [97, с. 5 и сл.]. В составе погребального инвентаря встречаются медные (№ 123, 147) и костяные (№ 163, 2137) иглы, футляры для них (№ 338, 1469), а также шилья (№ 217, 2166). В четырех погребениях обнаружены пряслица (№ 669, 831). В отдельных погребальных комплексах найдены медицинские инструменты (№ 229—1910),



Рис. 77. Железные ножи.

которые наряду с надгробиями эллинистического времени говорят о развитии медицины в Херсонесе [222, с. 94 и сл.].

Частой находкой в некрополе являются ножи и оселки (рис. 77). За период раскопок с 1890 по 1907 г. они обнаружены в 68 погребальных комплексах. Вслед за М. И. Ростовцевым [196, с. 371] в советской историографии утвердилось мнение о том, что погребения с ножами и точильными брусками (оселками) в античных некрополях Северного Причерноморья следует рассматривать как негреческие [186, с. 74]. Однако наличие только этих предметов в могиле не может служить показателем этнической принадлежности погребенного [102, с. 36], поскольку они, как и многое другое, входили в состав заупокойных даров греческой части населения города и клались в могилу для того, чтобы ими мог пользоваться умерший. Доказательством этому служат комплексы, в которых вместе с ножом и оселком найдены стригили (№ 15, 599) и «оболы Харона» (№ 2732). Кроме того, ножи и оселки встречены в 11 погребениях, совершенных по обряду трупосожжения, которые нет никаких оснований связывать с негреческой частью населения Херсонеса (№ 3, 38, 608, 449).

О развитии физической культуры в городе свидетельствуют находки в могилах некрополя стригилей (№ 48,

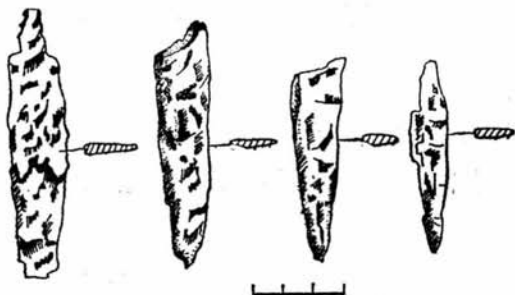
509, 785, 1183), большинство которых обнаружено в погребениях с трупосожжением.

Напутственная пища и очистительные средства. Греки считали, что умерший в потустороннем мире нуждался в еде и питье (Luc., *De luc.*, 9). Поэтому в архаических некрополях Греции остатки напутственной пищи, представленной костями животных, встречаются очень часто [333, с. 22]. Позднее (очевидно, в связи с законами об ограничении роскоши погребального обряда) этот обычай исчезает [112, с. 291; 178, с. 61], и ему на смену приходят «угощения», состоявшие из разнообразных плодов и фруктов [57, с. 239] (*Aeschyl.*, *Pers.*, 610—622). В погребениях херсонесского некрополя первых веков н. э. в качестве заупокойной пищи можно рассматривать косточки маслин (№ 576, 2191), кизила (№ 2143), фиников (№ 903), винограда (№ 1638), остатки лесной засушенной груши (№ 1494), скорлупу орехов (№ 1204, 2761), семена арбуза и дыни (№ 903). В одной могиле были найдены остатки ореха, каштана, итальянской сосны, инжира и финиковой пальмы [163, с. 9]. Аналогичные дары, которые необходимо рассматривать как своеобразный пережиток архаического греческого обычая снабжать умершего едой, известны и в других некрополях античных городов Северного Причерноморья [57, с. 239; 11, с. 91].

В отличие от греческого погребального обряда среди варварского населения, обитавшего в округе города, при захоронении в могилу клалось мясо домашних животных [15, с. 212; 71, с. 48 и сл.; 45, с. 223]. Поэтому наличие в некоторых погребениях некрополя Херсонеса костей овцы, свиньи, коровы, быка (№ 6, 61—1911, 7—1937, 9—1937, 10—1937) следует связывать с инфильтрацией в состав населения определенной части негреческих элементов [102, с. 36; 87, с. 72].

О заботе об умерших свидетельствует и то, что в могилах встречены средства, предназначавшиеся для очистительных обрядов. Трудно сказать, применялись ли они в ходе ритуала захоронения или же предназначались для загробной жизни, но сам факт присутствия таких средств говорит о вере греков в силу символического очищения, свойственной многим народам мира [248, с. 510 и сл.].

Сравнительно часто в погребениях некрополя зафиксированы кусочки серы. Обычно она находилась в одноручных кубках или мисочках, которые ставились рядом с погребенным (№ 496, 525, 982, 2679). В литературе наличие серы в могилах принято связывать с сарматским этносом [65, с. 105; 78, с. 71]. Однако не всегда ее можно безоговорочно считать атрибутом сарматского ритуала захоронения, так как чаще всего она встречается в сочетании с типично греческими элементами обряда — «оболами Харона» во рту умершего (№ 2679,6 — 1909). Более того, сера — элемент типично греческих захоронений классического и эллинистического времен некрополей Ольвии [120, с. 31] и Херсонеса (№ 1979). Только в одном случае в погребении вместе с серой была найдена шейная гривна (№ 101), которая, очевидно, указывает на негреческое происхождение погребенного.

Из письменных источников известно, что греки и римляне считали серу важным очистительным средством и широко применяли ее в разнообразных ритуалах очищения (*Hom. Od.*, XXII, 481—494; *Apul., Metam.*, XI, 16; *Ovid., Ars amat.*, 330; *Ovid., Metam.*, VII, 260—261). У римлян, например, окуливание серой стада и пастухов было важным моментом в земледельческом празднике палилий [248, с. 515]. Следовательно, и в настоящее время применение серы в погребальном ритуале нельзя рассматривать как компонент,



присущий исключительно сарматскому обряду, а можно связывать с традиционно греческими верованиями в ее очищающую силу.

Видимо, очистительными средствами служили также уголь и зола, обнаруженные в погребениях. Обычно их относят к чертам погребального обряда, привнесенным в античные города Северного Причерноморья сарматами, у которых они символизировали огонь [265, с. 237]. Действительно, иногда уголь и сера встречены в сочетании с такими чертами сарматского ритуала, как деформация головы и наличие в могиле костей животных (№ 1891, 10—1937). Но уголь зафиксирован и в тех могилах, которые нельзя связывать с сарматами. Например, угольная подсыпка есть в ранних некрополях Ольвии и Березани [186, с. 226; 120, с. 30], а также в некоторых погребениях древнейшего некрополя Херсонеса на Северном берегу [19, № 67, 79]. По-видимому, зола и уголь и у греков, и у сарматов были связаны с представлениями об очистительной силе огня, который использовался в погребальном ритуале. Это подтверждается литературными источниками (Apul., *Metam.*, XI, 16; Ovid., *Metam.*, VII, 260—261; Plut., *Mor.*, § 263) [257, с. 64], которые свидетельствуют, что в античном мире огонь, так же как и сера, широко применялся при очистительных действиях. Необходимо отметить, что уголь и зола в погребениях могут рассматриваться показателем сарматского происхождения умершего лишь в том случае, если в погребальном комплексе имеются другие ярко выраженные негреческие этнические признаки. Этнографические примеры, собранные Э. Тэйлором, убедительно

показывают, что огонь, а следовательно, уголь и зола, применялись в различных обрядах многими народами мира [248, с. 510 и сл.].

В некоторых погребениях некрополя обнаружена скорлупа куриных яиц (№ 33, 903, 1—1937). Е. Г. Кастанаян указывала, что уже с архаического и классического времени яйца в могилах связаны с орфическим культом, широко распространенным среди греков [112, с. 238]. Однако для Херсонеса это положение не может быть принято безоговорочно, так как до настоящего времени достаточно четких следов орфического мировоззрения в городе не засвидетельствовано. Скорее всего, яйцо применялось в погребальном обряде для ритуальных действий, так как и у греков, и у римлян яйца считались очень сильным очистительным средством, а также применялись для очистительных жертвоприношений (Apul., *Metam.*, XI, 16; Juv., *Sat.*, VI, 518; Ovid., *Ars. amat.*, II, 330; Luc., *Necr.*, dial., I, 1) [114, с. 123]. Помимо этого яйцо могло рассматриваться и как апотропей, защищающий умершего и отвращающий от него всяческие несчастья и беды [113, с. 139; 340, р. 198]. В таком же качестве яйца, очевидно, использовались и варварским населением Юго-Западного Крыма, где они постоянно встречаются в погребениях первых веков н. э. [53, с. 85; 54, с. 70—71]. Нам представляется, что в некрополе Херсонеса яйца необходимо рассматривать как очистительные средства или апотропеи. Не исключено также, что яйцо относилось к атрибутам загробной трапезы и имело сакральное значение [112, с. 267], но утверждать это сейчас трудно.



## *Глава IV*

# **НЕКОТОРЫЕ ВОПРОСЫ СОЦИАЛЬНО- ЭКОНОМИЧЕСКОГО И КУЛЬТУРНОГО РАЗВИТИЯ НАСЕЛЕНИЯ ХЕРСОНЕСА ПЕРВЫХ ВЕКОВ Н. Э. ПО МАТЕРИАЛАМ НЕКРОПОЛЯ**

Некрополь Херсонеса Таврического является источником, который в значительной мере дополняет материалы, полученные в ходе раскопок городища. Всесторонний анализ типов погребальных сооружений, ритуала захоронения и сопровождающего инвентаря позволяет сделать ряд важных наблюдений, касающихся экономического развития города, социальной и этнической структуры его населения, а также духовной жизни херсонеситов.

Исследование некрополя Херсонеса наряду с письменными источниками свидетельствует об экономическом подъеме, который переживал город на протяжении первых веков. Выгодное географическое положение, усиление экономических связей с Восточными и Дунайскими провинциями Римской империи, общая стабилизация политической обстановки в Северном Причерноморье, а также то, что Херсонес не был затронут опустошительными передвижениями воинственных варварских племен, привели к экономическому расцвету [97, с. 159]. Об этом свидетельствуют новые дорогостоящие типы погребальных сооружений, усложненный и разнообразный погребальный ритуал. В погребальном инвентаре прослеживается тенденция к увеличению количества вещей, среди которых предметы из драгоценных металлов, представляющие значительную материальную ценность, становятся обычным явлением. Количественный рост вещей в погребениях является не только показателем социальных процессов, происходивших в первые века, но и отражением бурного развития городского ремесленного производства, в первую очередь гончарного и металлообрабатывающего, продукция которого буквально наводнила погребения. Даже для III—IV вв. н. э., когда Римскую империю охватил глубокий социально-экономический кризис, в некрополе не наблюдается сколько-нибудь значитель-

ных изменений, и только с конца IV в. н. э. в погребальном обряде прослеживаются явления, которые, с одной стороны, объясняются начавшимся экономическим упадком [16, с. 68], а с другой — новыми моментами в области идеологии, связанными с распространением христианства.

Привозные вещи, обнаруженные в могилах, могут свидетельствовать об основных направлениях торговых связей Херсонеса в первые века н. э. Они позволяют говорить о том, что город поддерживал тесные контакты с Восточным Средиземноморьем и Малой Азией, откуда ввозились светильники, краснолаковая и стеклянная посуда [97, с. 132—149; 233, с. 43], а также некоторые типы украшений и мраморные саркофаги, появившиеся в Херсонесе во II в. н. э. [28, с. 25, 28]. Херсонес поддерживал экономические связи и с городами Западного Причерноморья, откуда привозились некоторые типы фибул [7, с. 74—75], стеклянные сосуды [97, с. 150] и, вероятно, керамика. В этом отношении показательным является керамический материал из склепа, раскопанного С. Г. Рыжовым на ул. Н. Островской в 1968 г. Среди посуды из этого погребального комплекса обращают на себя внимание кувшин и ойнохоя III—IV вв. н. э. (см. рис. 47, 1, 3), изготовленные из глины темно-коричневого оттенка, которые как по форме, так и по технике исполнения находят ближайшие аналоги среди керамики западнопонтийских центров. Это, по-видимому, позволяет предполагать, что в позднеантичный период в город шел приток продукции, производившейся в керамических центрах, расположенных на территории Дунайских провинций империи. Конечно, для окончательного вывода об импорте посуды из Западного Причерноморья материалов одного склепа совершенно недостаточно, но наличие сходных по форме и технике изготовления типов

керамики заставляет обратить на этот факт самое пристальное внимание.

Анализ вещественного материала из некрополя показывает, что порой очень трудно выделить импортные вещи и инвентарь, изготовлявшийся в местных ремесленных мастерских. Однако сходство основных типов посуды, изделий из стекла, светильников, украшений, найденных в Херсонесе и в других центрах, позволяет утверждать, что даже те предметы, которые делались на месте, большей частью воспроизводили наиболее популярные и модные привозные образцы, широко распространенные в античном мире.

Основываясь на материалах некрополя и привлекая данные других источников, можно проследить изменения в этническом составе населения Херсонеса, происходившие в городе на протяжении рассматриваемого периода. Но при исследовании погребальных комплексов необходимо помнить, что в первые века н. э. в Крыму и на огромных пространствах, где «...в течение столетий проходил нивелирующий рубанок римского мирового владычества» [1, с. 146], идет процесс нивелировки культур [274, с. 160]. Воздействие римской провинциальной культуры, однако, не затронуло сколько-нибудь значительно греческое население города [220, с. 273; 102, с. 37]. Пожалуй, наиболее заметно оно отразилось только на материальной культуре и выразилось в появлении типов вещей, имевших аналоги в различных районах античного мира, объединенных под социально-экономическим и политическим контролем Рима. Поэтому, опираясь на инвентарь погребений, очень трудно выделить ту или иную этническую группу населения. В данном случае необходимо учитывать, что область идеологии, несмотря на определенные изменения, в меньшей степени была затронута процессом нивелировки и здесь более устойчиво сохранялись эт-

нические особенности херсонесской культуры. Исходя из этого, для решения вопросов, связанных с этническим составом, первостепенное значение приобретает анализ конструкции погребальных сооружений и ритуала захоронения. Вещи, обнаруженные в погребениях, могут играть лишь вспомогательную роль.

Некрополь первых веков н. э. носит в целом греческий облик и не позволяет говорить о присутствии в Херсонесе сколько-нибудь значительной прослойки таврского или скифского населения. На основании эпиграфических источников можно предполагать, что в городе проживали отдельные представители тавров [312, № 528] или скифов, но об их массовом приходе в Херсонес говорить не приходится [101, с. 62]. Возможно, тавры и скифы, входившие в состав социально зависимой части населения, жили в городе, но они, очевидно, были полностью ассимилированы греческим населением, поскольку никаких следов их присутствия в некрополе не прослеживается\*.

Только начиная со II в. н. э. в погребениях появляются отдельные черты обряда, которые можно связывать с небольшой группой сарматов, входивших в состав населения города. Но важен не сам факт наличия сарматов, в чем не приходится сомневаться, а их численное соотношение с греческим населением Херсонеса. Несмотря на всю относительность наших подсчетов, постараемся все же определить процент погребальных сооружений, в которых имеются черты негреческого ритуала захоронения и которые с той или иной долей вероятности можно связать с сарматской прослойкой в составе горожан.

\* О присутствии в Херсонесе негреческих элементов могли бы свидетельствовать надгробия так называемого варварского стиля [9, с. 129—156]. Но об этом можно говорить пока лишь предположительно, так как они требуют всестороннего изучения.

Погребальные сооружения с чертами сарматского погребального ритуала	Количество
Подбойные могилы	84
Склепы круглые или овальные в плане без ниш-лежанок	15
Погребальные сооружения	
с деформированными черепами;	44
со скорченными костяками первых веков;	12
с сарматскими чертами в позе погребенного;	8
с гробами-колодами;	3
с сарматскими знаками в составе инвентаря	2
<b>Всего</b>	<b>168</b>

Итак, из 1953 погребальных сооружений первых веков н. э. различных типов только в 168 отмечены признаки сарматского погребального обряда, что составляет немногим менее 9% общего количества могил. Если учесть, что этот процент приходится на II—IV вв. н. э., так как более точной датировке херсонесские гробницы не поддаются, то придется признать, что количество сарматов в составе населения было незначительным. Такие комплексы теряются в массе могил, греческая этническая принадлежность которых не вызывает сомнений.

Следует особо подчеркнуть, что речь идет не о чисто сарматских комплексах, которые в Херсонесе, так же как и в Юго-Западном Крыму, отсутствуют [68, с. 50—51], а лишь об отдельных чертах сарматского погребального ритуала, свидетельствующих о негреческом происхождении погребенных. Очевидно, это объясняется тем, что, попадая в Херсонес, сарматы испытывали сильное влияние античной культуры, что в конечном счете и привело к смешанному характеру негреческих погребальных комплексов. Интересно, что не только в Крыму, но и на других территориях, где сарматы испытывали культурное влияние народов, стоявших на более высокой ступени развития, они быстро теряли некоторые характер-

ные для них этнографические особенности [193, с. 60, 63].

Материалы некрополя, отражающие незначительную варваризацию населения Херсонеса, подтверждаются данными других источников. Так, например, анализ более 400 имен, принадлежавших 360 лицам, проведенный В. И. Кадеевым по эпиграфическим памятникам, показал, что они делятся следующим образом: греческого происхождения — 287 (70,5%), латинского 103 (25,5%), варварского или неясного — 17 (4%). Иранские имена в херсонесской просопографии появляются только в первые века н. э., но их процент среди греческих и римских имен ничтожен\*. Сравнение данных просопографии Херсонеса и других античных центров Северного Причерноморья [37, с. 66; 265, с. 244; 247, с. 156 и сл.], где наблюдается интенсивный приток негреческих элементов, показывает, что варваризация населения не всюду была одинаковой. Херсонес в силу ряда причин оказался наименее подвержен воздействию негреческой культуры и дольше других центров Северного Причерноморья сохранил свой эллинский облик. Данные некрополя подтверждают свидетельство Плиния о том, что Херсонес «...был самым блестящим пунктом на всем этом пространстве (имеется в виду побережье Крыма. — В. З.) благодаря сохранению греческих обычаев» (Plin., NH, IV, 85)\*\*. Исходя из этого, следует признать несостоятельными выводы некоторых авторов, пытавшихся представить Херсонес как греко-варварский город с момента его основания и считавших, что значительный процент его населения составляли тавры и скифы, чему противоречат данные различных источников.

\* Выражаем благодарность В. И. Кадееву за любезное разрешение использовать еще не опубликованный материал.

\*\* Перевод В. В. Латышева. См.: ВДИ, 1949, № 2, с. 282.

Однако этнический состав греческого населения города не был однородным. Усиление экономических и культурных контактов с Восточным Средиземноморьем и Малой Азией привело к тому, что в первые века н. э. наблюдается приток в Херсонес населения из этих районов. Об этом свидетельствуют надгробия уроженцев Гераклеи Понтийской [312, № 445, 544, 545] и Амастрии [312, № 542], а также группа надгробий с типично малоазийскими эпитафиями [104, с. 93—96]. В составе переселенцев, как это убедительно доказала Э. И. Соломоник [221, с. 119—123], были не только греки, но и эллинизированные иудеи, принимавшие активное участие в религиозной борьбе позднеантичного периода [168, с. 133—134]. Помимо данных эпиграфики и письменных источников некоторые материалы некрополя также позволяют говорить о появлении в городе выходцев из Восточных провинций Римской империи. На рубеже II—I вв. до н. э. в Херсонесе начинают использоваться, а в первые века н. э. получают широкое распространение склепы с нишами-лежанками, которые были заимствованы уже в готовом виде из Восточного Средиземноморья. Видимо, они появились в Херсонесе в результате усиления связей с Понтийским царством в период диофантовых войн, когда значительный контингент понтийских войск, состоявший в основном из уроженцев Малой Азии, был расквартирован в городе [276, с. 133—134]. Из этого же района была заимствована группа гробниц и склепов с двускатными перекрытиями и нишами для установки урн, а также мраморные саркофаги, в которых совершались захоронения небольшой, но, очевидно, очень состоятельной группы горожан. Предположительно с выходцами восточного происхождения можно связывать обычай использовать при погребении золотые лицевые пластины, служившие

более простыми и дешевыми заменителями погребальных масок.

Приведенные данные позволяют говорить не только о культурном влиянии Восточного Средиземноморья и Малой Азии на население Херсонеса, но и о непосредственном притоке в город выходцев из этих районов древнего мира. Для более раннего времени миграция значительной численности греков из Малой Азии в Северное Причерноморье надежно засвидетельствована письменными (Paus., X, 86) и археологическими источниками [197, с. 9]. Очевидно, в первые века н. э. имел место аналогичный процесс, причины которого необходимо искать в социально-экономическом и политическом развитии Восточных провинций Римской империи и Северного Причерноморья.

Вполне вероятно, что определенный процент в составе горожан составляли уроженцы Придунайских провинций. В Херсонесе на протяжении длительного времени дислоцировался римский гарнизон, который состоял из солдат, набравшихся в основном из жителей Мезии и Фракии [274, с. 136—137]. Как свидетельствуют надписи на надгробиях, в городе жили не только легионеры, но и члены их семей [312, № 547, 552, 553, 555, 556 и др.]. Помимо этого в Херсонесе проживали уроженцы других античных центров Северного Причерноморья, в частности Боспора [218, № 53, 54; 9, с. 120—122]. Но, к сожалению, о них в настоящее время можно говорить только на основании эпиграфических памятников и надгробий, так как в некрополе пока нельзя выделить каких-либо надежных материалов, которые бы свидетельствовали о притоке населения из Подунавья, Боспора и других городов Северного Причерноморья.

Несмотря на то что имеющиеся данные не позволяют окончательно решить вопрос о непосредственном притоке в Херсонес переселенцев из других рай-

онов античного мира, все же есть весьма веские основания для того, чтобы вопросу о миграции населения в первые века н. э. было уделено серьезное внимание. Это позволит глубже и полнее понять сложные процессы социально-экономического, этнического, культурного и духовного развития, происходившие в городах Северного Причерноморья.

Разнообразные источники свидетельствуют, что для классического и эллинистического периодов была характерна незначительная имущественная дифференциация населения Херсонеса. Г. Д. Белов склонен объяснять это слабым, по сравнению с Ольвией и Боспором, экономическим развитием города и неразвитостью торговли с окружающими племенами, чем и была обусловлена скромность погребального обряда [32, с. 63—64].

Погребения с многочисленным набором инвентаря, украшениями из драгоценных металлов конца V—III вв. до н. э. в некрополе единичны [66, с. 10 и сл.; 32, с. 62]. Только начиная со II в. до н. э. по материалам погребений в среде горожан выделяется достаточно зажиточная прослойка, которая могла себе позволить строительство сравнительно дорогих погребальных сооружений. Наиболее показательным в этом отношении участок некрополя у 19-й куртины, где в составе вещей, положенных в могилы, встречались предметы, изготовленные из золота и серебра [32, с. 62].

Экономический подъем, который наблюдается в Херсонесе на протяжении I—IV вв. н. э., привел к тому, что в руках зажиточных слоев населения сконцентрировались значительные материальные ценности, в результате чего наблюдается усиление имущественного расслоения, которое хорошо прослеживается в некрополе: появляется большее количество различных типов семейных усыпальниц, в сравнительно

широких масштабах продолжает применяться обряд трупосожжения; для захоронения умерших используются привозные мраморные саркофаги. В погребальном инвентаре увеличивается количество предметов и украшений из драгоценных металлов. Обычными в богатых могилах становятся стеклянная посуда, а также многочисленный набор вещей, которые кладались вместе с умершим. В целом погребения первых веков становятся значительно богаче и разнообразнее, чем это было ранее. Вместе с этим увеличивается процент погребений, либо вообще лишенных инвентаря, либо имевших одну-две недорогие вещи. Растет количество вторичных захоронений, совершенных в уже использованных погребальных сооружениях. Таким образом, некрополь фиксирует усиление процесса имущественного неравенства в среде населения и показывает наличие, с одной стороны, зажиточной верхушки горожан, а с другой — значительного количества средних и бедных слоев населения.

Для выяснения приблизительного соотношения различных социальных групп обратимся к анализу погребальных сооружений. Стоимость строительства гробницы, количество труда, а следовательно, и средств, необходимых на ее возведение, является одним из наиболее верных показателей социального положения умершего. Не случайно в Афинах ограничения, направленные против роскоши погребального ритуала, в первую очередь касались средств, затрачивавшихся на сооружение гробницы и надгробного памятника (Cic., *De legg.*, II, 26, 64—65; 27, 68).

Если избрать одним из основных критериев для определения социального положения умершего количество труда, затраченного на строительство погребального сооружения, то все гробницы, открытые в Херсонесе, можно разделить на две группы. К первой,

составляющей 22,4%, относятся склепы, вырубленные в скале, а также склепы и гробницы, сложенные из каменных плит с двускатным перекрытием и нишами для установки урна. В этих типах погребальных сооружений, как правило, наиболее часто встречаются дорогие украшения и предметы из драгоценных металлов, погребальный обряд более разнообразен, а инвентарь многочисленнее. Поэтому выделенную группу гробниц, вне всякого сомнения, можно рассматривать как погребальные сооружения, в первую очередь использовавшиеся представителями социальных верхов населения. Однако следует отметить, что ввиду отсутствия хорошо документированных комплексов, происходящих из погребальных сооружений первой группы, нельзя учесть точного количества захоронений, совершенных в большинстве склепов, которые использовались очень долго и часто содержали безынвентарные погребения, принадлежавшие, безусловно, городской бедноте, приспособившейся для погребения заброшенные могилы. Следовательно, действительное количество гробниц, принадлежавших представителям городских верхов, по отношению ко всем погребениям, открытым в некрополе, было меньшим и вряд ли составляло более 10—15%.

Вторая группа могил, на которую приходится 77,6%, включает все остальные типы погребальных сооружений, открытые в некрополе. Она отличается от первой сравнительно меньшим объемом труда, который необходимо было затратить на строительство могильных сооружений, а также тем, что здесь значительно реже встречаются вещи из золота и серебра, погребальный обряд проще и скромнее. Очевидно, вторую группу гробниц можно рассматривать как принадлежавшую населению со средним и бедным достатком.

Итак, можно сделать вывод, что прослойка богатых рабовладельцев была сравнительно небольшой. Наиболее многочисленной была группа населения, принадлежавшая к средним слоям населения, а также беднота, которой, видимо, принадлежала основная часть безынвентарных погребений. Беднейшему населению города, скорее всего, был оставлен участок некрополя у башни XVII, где Н. И. Репников открыл большую группу погребений, либо вообще лишенных инвентаря, либо имевших очень скромный набор вещей. К сожалению, материалы некрополя не позволяют выделить социально зависимое население. Возможно, ему принадлежали скорченные захоронения, появившиеся в Херсонесе в результате инфильтрации в составе населения сарматов, у которых скорченность являлась признаком подневольного положения [100, с. 116], но об этом пока можно говорить лишь предположительно.

Выводы относительно социального состава населения, сделанные на материалах некрополя, подтверждаются данными других источников. В первые века н. э. социальная структура усложняется и идет процесс концентрации власти в руках херсонесской олигархии, которая становится опорой и проводником политики римской администрации [98, с. 129—130; 99, с. 31]. Очевидно, представителям этой группы населения принадлежали погребения, совершенные в пристенном склепе № 1013, где на одной из погребальных урн было процарапано имя Лаодики, принадлежавшее семье, которая неоднократно упоминалась в херсонесских надписях [18, с. 119—120]. Важную роль в жизни города играли также римские вольноотпущенники и ксены, которые входили в состав правящей верхушки населения [102, с. 31—32]. Но основную массу горожан составляли все-таки свободные херсонеситы средних и беднейших слоев об-

щества [102, с. 31], а также несколько категорий рабов, присутствие которых в Херсонесе недавно выявил В. И. Кадеев [103, с. 57—61]. Подтверждением того, что в городе имелась значительная прослойка бедноты, являются сообщения письменных источников о широких народных выступлениях против христианства, которые в ряде случаев принимали социальную окраску [168, с. 134].

Материалы некрополя показывают, что в Херсонесе существовали общегреческие взгляды на ритуал захоронения и потусторонний мир. Здесь, так же как и в метрополии, погребение останков умершего было священной обязанностью его родственников и строго соблюдалось на протяжении всего античного периода. В зависимости от социального положения покойного, верований и мировоззрения его родственников на территории некрополя строилось погребальное сооружение, в котором с соблюдением всех необходимых ритуальных действий совершалось захоронение. Как правило, в могилу помещались те вещи, которые могли понадобиться умершему в загробном мире.

Однако в среде греческого населения города не существовало раз и навсегда установленных правил, касавшихся ритуала погребения. Значительное разнообразие в типах погребальных сооружений, ритуальных действиях, сопровождавших процесс погребения, отличия в составе погребального инвентаря и, наконец, наличие в некрополе двух способов погребения свидетельствуют о своеобразии взглядов на потусторонний мир, присущих различным группам греческого населения города и обусловленных не только причинами социального и этнического порядка, но в значительной степени верованиями и традициями, складывавшимися в рамках семей.

Отсутствие четко регламентированной процедуры похорон объясняется

характером античного религиозного миропонимания и в какой-то степени социально-экономическим развитием греческого общества. С появлением классов ритуал погребения постепенно утрачивает связь с публичными проявлениями культа [244, с. 211] и становится обязанностью не рода или общины, а семьи, которая является основной экономической ячейкой общества. В классовом обществе погребальные обряды относятся к области семейно-родовой религии [245, с. 392, 426], конкретные проявления которой теперь зависели от взглядов небольших коллективов, объединенных не только общностью социальных и политических интересов, но и близостью идеологических и религиозных представлений. Поэтому при исследовании античных некрополей и наблюдаются различия в погребальном ритуале, которые, однако, не противоречат общепринятым в Греции представлениям, связанным с загробным миром.

Следует учитывать и то, что погребальный обряд содержит массу пережитков, которые устойчиво сохранились на протяжении сравнительно продолжительного отрезка времени в мировоззрении населения (*Luc.*, *De luc.*, 2) [202, с. 28]. Это связано с тем, что в греческом обществе наблюдались очень сильные пережитки патриархально-родового строя [245, с. 392], которые в значительной степени влияли не только на ритуал погребения, но и на различные стороны духовной жизни [258, с. 130—131].

Херсонес в этом отношении не составлял исключения. Скорее напротив, ряд источников свидетельствуют об определенной консервативности мировоззрения и стабильности взглядов основной массы горожан. Здесь до II в. н. э. сохранился дорийский диалект [220, с. 205] и до первых веков н. э. помнили о мифическом родоначальнике дорян Доре [101, с. 62]. В типах погребальных

сооружений и ритуале захоронения также прослеживается определенная преемственность. На протяжении всего античного периода в Херсонесе использовались черепичные могилы, гробницы, сложенные из каменных плит, амфоры, в которых совершались погребения маленьких детей, в сравнительно широких масштабах употреблялся обряд кремации, который, в отличие от других городов Северного Причерноморья, здесь известен до середины III в. н. э., а отдельные погребения с трупосожжением датируются даже V вв. н. э. Все это, по-видимому, может свидетельствовать о генетической связи погребального обряда первых веков н. э. с предшествующей эпохой, а также об определенной преемственности и устойчивости взглядов населения на погребальный культ.

Однако несмотря на некоторые черты ритуала захоронения, связанные с погребальным обрядом эллинистического периода, в некрополе наблюдаются и новые явления, которые отражают изменения во взглядах различных групп населения, связанных с загробным миром. Эти изменения проявились в появлении новых типов погребальных сооружений, неизвестных в некрополе ранее, в некоторых чертах погребального обряда и особенно заметно в инвентаре погребений. Если в эллинистическую эпоху вещей в могилах, как правило, немного и они представлены в основном единичными экземплярами керамики и украшений, то в первые века в наборе инвентаря могил наблюдается значительное разнообразие. В первую очередь это, конечно, говорит о росте благосостояния населения. Экономический расцвет, который наблюдается в городе [26, с. 67; 97, с. 159], привел к тому, что у жителей Херсонеса появилась возможность тратить больше средств на захоронение умерших родственников. Это выразилось в появлении более дорогих



погребальных сооружений и привело к усложнению погребального ритуала. Но проявление большей заботы об умершем, чем ранее, видимо, связано не только с социальным развитием, но и с новыми явлениями в области идеологии.

По сравнению с эллинистическим периодом, в погребениях увеличивается количество посуды, предназначавшейся для еды и особенно питья, чаще встречается напуганная пища, представленная плодами и разнообразными «угощениями». Вместе с этим в Херсонесе появляются надгробные рельефы со сценой «загробной трапезы», которые изготовлялись в городских мастерских и, очевидно, отвечали вкусам и запросам населения [93, с. 87]. Наличие в инвентаре значительного количества посуды, а также надгробий с «загробной трапезой» позволяет поставить вопрос о развитии в Херсонесе в первые века н. э. апофеоза умерших [271, с. 188].

Рельефы с изображением «загробной трапезы» в Северном Причерноморье впервые появляются в эллинистическое время, но широкое распространение этого сюжета на надгробиях относится к первым векам н. э. [139, с. 288—289; 72, с. 46], когда, очевидно, верования, связанные с «загробной трапезой», становятся особенно популярны в среде причерноморских греков. «Загробная трапеза», так же как и усложнение культовых действий, совершавшихся при захоронении, была связана с идеей достижения наилучшей участи в загробной жизни [258, с. 125]. Ритуальные еда и питье, для которых, очевидно, предназначалась посуда, ставившаяся в погребениях, или которые изображались на надгробных рельефах, были выражением приобщения к божеству и служили для достижения бессмертия и воздаяния после смерти [257, с. 66]. Большую роль в греческом погребальном культе играла вода, которая употреблялась для либа-

ций в честь мертвых (Aeschyl, Pers., 610—615; Herod., Mim., 5, 84; Luc., Chaer. 22) и рассматривалась в качестве напитка, дарующего бессмертие [219, с. 71—72].

В связи с этим интересно, что во II—III вв. н. э. в херсонесском некрополе появляются небольшие одноручные кубки с надписью *πείνε, εὐφραίνου* и растительным орнаментом [219, с. 70], а также стеклянные сосуды для питья, на одном из которых была надпись *πίε εὐφραίνου, πανομή* (ОАК за 1897, Спб., 1900, с. 118, № 888). Эти сосуды и надписи на них отражают новые для Херсонеса воззрения, связанные с потусторонним миром. Еще одной чертой, отражающей изменения в области верований, является резкое увеличение с конца II—III вв. н. э. в составе сопровождающего инвентаря светильников, указывающих на увеличение роли света в погребальном обряде, что в свою очередь свидетельствует о развитии представлений о воздаянии после смерти и вере в загробное блаженство.

Для греков эти идеи не были новыми. С VI в. до н. э. они в той или иной степени нашли отражение в орфико-пифагорейском учении, элевсинских мистериях, культе Диониса-Загрея [148, с. 77 и сл.; 154, с. 208 и сл.]. Однако в Херсонесе эллинистического периода четких следов этих культов пока не прослежено. Напротив, надгробные стихотворные эпитафии Ксанфа, сына Лагорина, и Ойнанты, дочери Главкия [312, № 482, 519], говорят о том, что на рубеже и в первые века н. э. для определенной части населения были характерны традиционные взгляды на потусторонний мир [169, с. 58 и сл.]. Во II—III вв. н. э. положение меняется. Несмотря на то что в Херсонесе сохраняется греческий пантеон, в основном сложившийся в предшествующую эпоху, ряд источников подтверждает появление здесь adeптов новых религиозных течений, в которых важ-

ное место занимала вера в воздаяние после смерти [219, с. 57, 69].

Таким образом, увеличение в погребальном инвентаре посуды, предназначенной для еды и питья, появление во II—III вв. н. э. керамических и стеклянных сосудов с надписями *λείψε, εὐφραίνου* и *λίε εὐφραίνου, λαχοίσι*, резкое увеличение с этого времени в погребениях количества светильников и использование частью населения надгробий со сценами «загробной трапезы» можно рассматривать как следствие почитания героев и героизации умерших предков, развития идеи о воздаянии и загробном блаженстве. К тому же это объясняется, очевидно, и чрезвычайной популярностью хтонических божеств, что было характерно в этот период не только для Херсонеса, но, и античного мировоззрения в целом [219, с. 69—71].

В связи с анализом погребального инвентаря особого внимания заслуживают различные амулеты, апотропеи и талисманы. В эллинистическую эпоху они в погребениях единичны [32, с. 60—61]. Роль амулетов-апотропеев в это время могли выполнять и терракоты [32, с. 55, 57]. В первые века н. э. тер-

ракотные статуэтки исчезают, и на смену им приходят разнообразные подвески-апотропеи и амулеты различного содержания, наличие которых в погребениях следует рассматривать в качестве проявления таких пережитков первобытных форм религии, как ведовство, знахарство, нагуализм, магия и т. д. [244, с. 44]. В классовом обществе они уже не выступают в чистом виде, а связаны с политеистическими представлениями о богах и верованиями о злых силах, уходящими своими корнями в глубокое прошлое [91, с. 84; 198, с. 11].

В античной религии эти верования играли важную роль [94, с. 1—2]. Поэтому присутствие разнообразных амулетов-апотропеев в могилах является следствием суеверного страха перед сверхъестественными силами, способными приносить вред человеку как при жизни (Theophr., Char., XVI), так и после его смерти. Очевидно, широкое использование населением Херсонеса разнообразных подвесок-апотропеев и амулетов отражает расцвет суеверий, который наблюдается в первые века н. э. и объясняется в конечном счете кризисом античной идеологии.

## ЗАКЛЮЧЕНИЕ

В материалах некрополя Херсонеса первых веков н. э. нашли яркое отражение самые разнообразные явления социально-экономической и культурной жизни. Увеличение его территории, появление новых типов погребальных сооружений, усложнение погребального ритуала, разнообразие вещей, которые клались в могилы,— все это свидетельствует прежде всего об экономическом подъеме, который переживал город в этот период. В первые века н. э. растет благосостояние рабовладельческой верхушки города; развивается ремесленное производство, продукция которого обнаружена в подавляющем большинстве погребальных комплексов, а также расширяются торговые связи Херсонеса. Особенно оживленные связи в римскую эпоху город поддерживал с Восточным Средиземноморьем, Малой Азией, Подунавьем и варварским населением Крыма, к которому продукция античного ремесленного производства попадала через Херсонес.

Всесторонний анализ погребальных комплексов некрополя, а также привлечение для сравнения данных других источников, позволяет опровергнуть устаревшую точку зрения о анатическом удельном весе варварских элементов в составе населения города. В своей массе жители Херсонеса были греками. Никаких ярко выраженных этнографических черт тавров или скифов ни в конструкции погребальных сооружений, ни в ритуале захоронения, ни в инвентаре некрополя не прослеживается. Вполне вероятно, что отдельные представители этих этнических групп попадали в город и оседали в составе социально зависимой части населения, но они не оказали какого-либо существенного влияния на общее развитие культуры Херсонеса. Только со II в. н. э. в погребальных комплексах фиксируются отдельные черты обряда, которые можно связывать с наличием в среде населения сарматского элемента. Однако это не чисто сарматские ком-

плексы, а отдельные черты варварского ритуала погребения, которые красноречиво свидетельствуют о сильном влиянии античной культуры на выходцев из негреческой среды. Помимо небольшой группы сарматов в городе жили выходцы из Восточного Средиземноморья и Малой Азии, на что указывают не только эпиграфические источники, но и данные некрополя. Не до конца еще выяснен вопрос о выходцах из Подунавья, находившихся несомненно в составе населения Херсонеса и их роли в жизни города. Его разработка требует пристального внимания, так как до настоящего времени связь Херсонеса с этим регионом не были предметом специального исследования.

Экономическое развитие города привело к тому, что на протяжении первых веков н. э. в Херсонесе усиливается имущественная дифференциация. В количественном отношении социальная верхушка населения была незначительной. Основную массу составляли средние слои и беднота. К сожалению, на основании материалов некрополя пока можно лишь предположительно говорить о социально зависимом населении, так как методика выявления погребений этой части жителей античных городов Северного Причерноморья требует дальнейшей разработки.

Разнообразие погребальных обрядов некрополя свидетельствует об отсутствии в среде греческого населения Херсонеса твердо установленных правил относительно погребения умерших, а также о существовании различных представлений о загробном мире. Выбор спо-

соба погребения, регламентация похорон и ритуальные действия у могилы чаще всего зависели от взглядов и социального положения родственников умершего. В римскую эпоху происходили также изменения в погребальном ритуале, которые были вызваны новыми явлениями в области идеологии. В первые века н. э. в Херсонесе фиксируется апофеоз умерших. Во II—III вв. н. э. среди определенной части населения распространяются новые для города, но характерные для античного мировоззрения этого времени, религиозные течения, в которых значительное место занимала вера в бессмертие души, загробное блаженство и воздаяние после смерти.

С рубежа IV—V в. н. э. в Херсонесе началось распространение христианства, но этот процесс сопровождался острой социальной борьбой, которая носила религиозную окраску.

На протяжении I—IV вв. н. э. в истории Херсонеса нашли отражение сложные процессы, которые были характерны для социально-экономического и культурного развития провинциальных городов Римской империи. Однако, несмотря на определенные изменения в сравнении с эллинистическим периодом, Херсонес до рубежа античности и средневековья сохранил свой греческий облик. Город не был разрушен в бурную эпоху «Великого переселения народов» и здесь, на основе античной культуры, постепенно складывались социально-экономические и политические основы византийского Херсона.

## ПРИЛОЖЕНИЕ

### Указатель погребальных сооружений

Номер могилы	Год раскопок	Сведения о публикации
1—19	1890	<i>Косцюшко-Валюжинич К. К.</i> Перечень древностей, найденных в 19-ти гробницах, открытых в 1890 г. в Херсонесе на косогоре, вдоль дороги из Севастополя в монастырь. — ОАК за 1890 г., Спб., 1893, с. 129—130.
1—68	1891	<i>Косцюшко-Валюжинич К. К.</i> Гробницы, урны и катакомбы, открытые в 1891 г. в Херсонесе, на косогоре у южной городской стены. — ОАК за 1891 г., Спб., 1893, с. 137—150, рис. 139—190.
69—314	1892	<i>Косцюшко-Валюжинич К. К.</i> Перечень древностей, найденных в 1892 г. в могильнике у южной городской стены Херсонеса. — ОАК за 1892 г., Спб., 1894, с. 101—119, рис. 58—74.
315—428	1893	<i>Косцюшко-Валюжинич К. К.</i> Отчет заведующего раскопками в Херсонесе за 1893 г. — ОАК за 1893 г. Спб., 1895, с. 59—73, рис. 38—43.
429—541	1894	<i>Косцюшко-Валюжинич К. К.</i> Отчет заведующего раскопками в Херсонесе за 1894 г. — ОАК за 1894 г., Спб., 1896, с. 60—75, рис. 79—108.
542—610	1895	<i>Косцюшко-Валюжинич К. К.</i> Отчет заведующего раскопками в Херсонесе за 1895 г. — ОАК за 1895 г., Спб., 1897, с. 104—116, рис. 255—289.
611—812	1896	<i>Косцюшко-Валюжинич К. К.</i> Отчет заведующего раскопками в Херсонесе за 1896 г. — ОАК за 1896 г., Спб., 1898, с. 173—193, рис. 544—576.
813—1008	1897	<i>Косцюшко-Валюжинич К. К.</i> Отчет заведующего раскопками в Херсонесе за 1897 г. — ОАК за 1897 г., Спб., 1900, с. 112—131, рис. 225—253.
1009—1011	1898	<i>Косцюшко-Валюжинич К. К.</i> Извлечение из отчета о раскопках, произведенных в Херсонесе в 1898 г. — ОАК за 1898 г., Спб., 1901, с. 119—122, рис. 20.
1012—1014	1899	<i>Косцюшко-Валюжинич К. К.</i> Извлечение из отчета о раскопках в Херсонесе Таврическом в 1899 г. — ИАК, 1901, вып. 1, с. 3—24, рис. 2—19.
1015—1037	1900	<i>Косцюшко-Валюжинич К. К.</i> Извлечение из отчета о раскопках в Херсонесе Таврическом в 1900 г. — ИАК, 1902, вып. 2, с. 10—18, рис. 10—17.
1038—1040	1901	<i>Косцюшко-Валюжинич К. К.</i> Отчет о раскопках в Херсонесе в 1901 г. — ИАК, 1902, вып. 4, с. 53—56, рис. 1, 4. Там же, с. 96—114, рис. 46—62.
1041—1188 1189—1462	1901 1902	<i>Косцюшко-Валюжинич К. К.</i> Извлечение из отчета о раскопках в Херсонесе в 1902 г. — ИАК, 1904, вып. 9, с. 1—31, рис. 1—11, табл. I, II.
1463—1523	1903	<i>Косцюшко-Валюжинич К. К.</i> Отчет о раскопках в Херсонесе Таврическом в 1903 г. — ИАК, 1905, вып. 16, с. 87—107, рис. 44—48.
1524—1635	1904	<i>Косцюшко-Валюжинич К. К.</i> Отчет о раскопках в Херсонесе Таврическом в 1904 г. — ИАК, 1906, вып. 20, с. 59—93, рис. 32—41, табл. IV.

Номер могилы	Год раскопок	Сведения о публикации
1636—2127	1905	<i>Косцюшко-Валюжинич К. К.</i> Отчет о раскопках в Херсонесе Таврическом в 1905 г. — ИАК, 1907, вып. 25, с. 67—128, рис. 1—21, табл. I, II.
2128—2143	1906	<i>Косцюшко-Валюжинич К. К.</i> Извлечение из отчета о раскопках в Херсонесе Таврическом в 1906 г. — ИАК, 1909, вып. 33, с. 50—65, рис. 1—9.
2144—2427	1907	<i>Косцюшко-Валюжинич К. К., Скубетов М. И.</i> Извлечение из отчета о раскопках в Херсонесе в 1907 г. — ИАК, 1911, вып. 42, с. 1—89, рис. 1—29, табл. I, II.
2428—2432	1907—1908	<i>Скубетов М. И.</i> Дневник раскопок 1905—1908 гг. (Записная книжка). — Архив ГХЗ, д. № 61, л. 33.
2433—2444	1907—1908	Там же, л. 34, прилож. 3.
2445—2465	1907—1908	<i>Скубетов М. И.</i> Раскопки херсонесского некрополя в 1907 г. — ИТУАК, 1918, № 54, с. 289—296.
2466—2500	1907—1908	<i>Скубетов М. И.</i> Дневник раскопок 1905—1908 гг., л. 35—37.
2501—2816*	1908	<i>Репников Н. И.</i> Дневник раскопок херсонесского некрополя в 1908 г. — Хсб., 1927, вып. 2, с. 149—182, рис. 1—46, табл. IV.
2818—2824	1908	<i>Лепер Р. X.</i> Дневник раскопок херсонесского некрополя в 1908—1910 гг. — Хсб., 1927, вып. 2, с. 190.
1—148	1909	Там же, с. 190—209, рис. 1—3.
1—255	1910	Там же, с. 209—255, рис. 4—22.
19, 25, 63, 56	1911	<i>Лепер Р. X.</i> Дневник раскопок херсонесского некрополя в 1911 г. — Архив ГХЗ, д. № 79, л. 38.
20	1914	<i>Лепер Р. X.</i> Раскопки за западной оборонительной стеной. — Архив ГХЗ, д. 94, л. 5.
1—20	1937	<i>Косцюшко-Валюжинич Д. Н.</i> Рисунки и чертежи к археологической работе. — Архив ГХМ, д. № 86а, л. 259.
«а» и «б»	1902	<i>Тихтай А. К.</i> Раскопки херсонесского некрополя в 1937 г. — Хсб., 1948, вып. 4, с. 19—43, рис. 1—6.
«в» и «г»**	1902	<i>Косцюшко-Валюжинич К. К.</i> Второе дополнение к отчету о раскопках в Херсонесе в 1902 г. — ИАК, 1906, вып. 20, с. 96—100.
	1953	<i>Домбровский О. И.</i> О полевых археологических исследованиях Загородного крестового храма в Херсонесе. — Архив ГХЗ, д. 708, папка 1, л. 83—85.

\* Описание № 2817 отсутствует.

\*\* Остальные данные по некрополю Херсонеса см. в списке использованной литературы.

## ЛИТЕРАТУРА

1. *Энгельс Ф.* Происхождение семьи, частной собственности и государства.— Маркс К., Энгельс Ф. Соч. 2-е изд., т. 21, с. 23—178.
2. *Абрамова М. П.* Сарматская культура II в. до н. э. — I в. н. э.— СА, 1959, № 1, с. 59—71.
3. *Абрамова М. П.* О пережитках культа двойной секеры в раннесредневековом Дагестане.— В кн.: Археологический сборник. М.: Сов. Россия, 1966, с. 89—96. (Тр. ГИМ; Вып. 40).
4. *Айбабин А. И.* Погребения второй половины V — первой половины VI вв. в Крыму.— КСИА, 1979, вып. 158, с. 22—34.
5. *Алексеева Е. М.* Античные бусы Северного Причерноморья.— САИ, 1975, вып. Г 1—12, с. 94, табл. 19.
6. *Алексеев Е. П.* Древняя и средневековая история Карачаево-Черкесии: Вопр. этнич. и соц.-экон. развития.— М.: Наука, 1971.— 355 с., табл. 41.
7. *Амброс А. К.* Фибулы юга Европейской части СССР.— САИ, 1966, вып. Д 1-30, 109 с., табл. 27.
8. *Амброс А. К.* Проблемы раннесредневековой хронологии Восточной Европы.— СА, 1971, № 2, с. 96—123.
9. *Античная скульптура Херсонеса: Каталог.*— Киев: Мистецтво, 1976.— 342 с.
10. *Арсеньева Т. М.* Могильник у дер. Новоотрадное.— МИА, 1970, № 155, с. 82—149.
11. *Арсеньева Т. М.* Некрополь Танаиса.— М.: Наука, 1977.— 152 с.
12. *Арсеньева Т. М.* Раскопки Танаиса в 1973—1976 гг.— КСИА, 1978, вып. 156, с. 93—100.
13. *Аурелиан П.* Следы культуры Черняхов — Сынтана де Муреш в Малой Скифии.— Дасія, 1962, т. 6, с. 235—255.
14. *Ашик А.* Боспорское царство.— Одесса, 1849 (Тип. Т. Шеймана).— Ч. 3, 29 с., табл. 50.
15. *Бабенчиков В. П.* Некрополь Неаполя Скифского.— В кн.: ИАДК. Киев: Изд-во АН УССР, 1957, с. 94—141.
16. *Бабенчиков В. П.* Чорноріченський могильник.— АП УРСР, 1963, т. 13, с. 90—123.
17. *Бацова-Костова Е.* Нови данни за римския некропол в Сливен.— Археология, София, 1970, кн. 3, с. 22—33.
18. *Белов Г. Д.* Римские приставные склепы № 1013 и 1014 в Херсонесе.— Хсб., 1927, вып. 2, с. 105—146.
19. *Белов Г. Д.* Отчет о раскопках в Херсонесе за 1935—1936 гг.— Симферополь: Госиздат Крым. АССР, 1938.— 351 с.
20. *Белов Г. Д.* Херсонесские рельефы.— ВДИ, 1940, № 3/4, с. 266—287.

21. *Белов Г. Д.* Некрополь Херсонеса классической и эллистической эпохи.— ВДИ, 1948, № 1, с. 155—163.
22. *Белов Г. Д.* Херсонес Таврический.— Л.: Гос. Эрмитаж, 1948, с. 147, табл. 23.
23. *Белов Г. Д.* Некрополь Херсонеса классической эпохи.— СА, 1950, т. 13, с. 272—284.
24. *Белов Г. Д.* Кварталы XV и XVI: (Раскопки 1937 г.).— МИА, 1953, № 34, с. 32—108.
25. *Белов Г. Д., Стржелецкий С. Ф., Яковсон А. Л.* Квартал XVIII: (Раскопки 1941, 1947 и 1948 гг.).— МИА, 1953, № 34, с. 160—236.
26. *Белов Г. Д.* Из истории экономической жизни Херсонеса во II—IV вв. н. э.— В кн.: Античный город. М.: Изд-во АН СССР, 1963, с. 61—68.
27. *Белов Г. Д.* Стеклоделие в Херсонесе.— СА, 1965, № 3, с. 237—239.
28. *Белов Г. Д.* Херсонесские саркофаги.— В кн.: Культура античного мира. М.: Наука, 1966, с. 24—28.
29. *Белов Г. Д.* Стеклоделательная мастерская в Херсонесе.— КСИА, 1969, вып. 116, с. 80—84.
30. *Белов Г. Д.* Керамика конца V—IV вв. до н. э. из некрополя Херсонеса.— Тр. ГЭ, 1976, т. 17, с. 112—122.
31. *Белов Г. Д.* Амфоры из некрополя Херсонеса (V—IV вв. до н. э.).— В кн.: История и культура античного мира. М.: Наука, 1977, с. 17—23.
32. *Белов Г. Д.* Некрополь Херсонеса эллистической эпохи.— В кн.: Археологический сборник. Л.: Аврора, 1978, с. 45—66.
33. *Бертъе-Делагард А. Л.* О Херсонесе.— ИАК, 1907, вып. 21, с. 1—207.
34. *Бибиков С. Н.* Раннеэтрипольское поселение Лука-Врублевская на Днестре.— МИА, 1953, № 38, 410. с.
35. *Блаватская Т. В.* Греческое общество второго тысячелетия до н. э. и его культура.— М.: Наука, 1976.— 172 с.
36. *Блаватский В. Д.* Раскопки некрополя Тиритакки в 1933 г.— МИА, 1941, № 4, с. 61—74.
37. *Блаватский В. Д.* Северо-понтийские города в конце II—I вв. до н. э.— Вестн. МГУ. Сер. 3, 1949, № 7, с. 55—70.
38. *Блаватский В. Д.* Раскопки некрополя Фанагории в 1938, 1939, 1940 гг.— МИА, 1951, № 19, с. 189—226.
39. *Блаватский В. Д.* Отчет о раскопках Пантикапея в 1945—1949, 1952—1953 гг.— МИА, 1962, № 103, с. 6—85.
40. *Богданова Н. А., Гущина И. И., Лобода И. И.* Могильник Скалистое-III в Юго-Западном Крыму (I—III вв. н. э.).— СА, 1976, № 4, с. 121—152.
41. *Богданова Н. О.* Могильник I ст. до н. э.— III ст. н. э. біля с. Завітте Бахчисарайського району.— Археологія, 1963, т. 15, с. 95—109.
42. *Богданова Н. А., Гущина И. И.* Новые могильники II—III вв. н. э. у с. Скалистое в Крыму.— КСИА, 1967, вып. 112, с. 132—139.
43. *Борозна Н. Г.* Некоторые материалы об амулетах-украшениях населения Средней Азии.— В кн.: Домусульманские верования и обряды в Средней Азии. М.: Наука, 1975, с. 281—297.
44. *Бураков А. В.* Ковырское городище рубежа и первых веков нашей эры.— Киев: Наук. думка, 1976.— 160 с.
45. *Веймарн Е. В.* Раскопки Инкерманского могильника в 1948 г.— В кн.: ИАДК. Киев: Изд-во АН УССР, 1957, с. 219—237.
46. *Веймарн Е. В.* «Пещерные города» Крыма в свете археологических исследований 1954—1955 гг.— СА, 1958, № 1, с. 71—79.
47. *Веймарн Е. В.* Археологічні роботи в районі Інкермана.— АП УРСР, 1963, т. 13, с. 15—89.
48. *Веймарн Е. В.* Некрополь около крестообразного Загородного храма в Херсонесе.— В кн.: Античная древность и средние века. Свердловск: Изд-во Урал. ун-та, 1977, с. 5—17.
49. *Венедиков И.* Разположение на некрополя и организация на разкопките през 1947—1949.— В кн.: Аполлония. София: Бълг. Акад. науките, 1969, с. 7—64.
50. *Виноградов В. Б.* Сарматы северо-восточного Кавказа.— Грозный, 1963.— 223 с.— (Тр./ Чеч.-Ингуш. НИИ при СМ ЧИ АССР; Т. 6).
51. *Высотская Т. М.* Про виробництво скла в пізньоантичному Криму.— Археологія, 1965, т. 16, с. 7—20.
52. *Высотская Т. М.* Питання етнічного складу населення Південно-Західного Криму, початку нашої ери.— Археологія, 1970, т. 23, с. 91—107.
53. *Высотская Т. Н.* Поздние скифы в Юго-Западном Крыму.— Киев: Наук. думка, 1972.— 191 с.
54. *Высотская Т. Н.* Культы и обряды поздних скифов.— ВДИ, 1976, № 3, с. 51—73.
55. *Вязьмитина М. И., Ильинская В. А., Покровская С. Ф., Тереножкин О. И., Копащенко Г. Т.* Кургани біля с. Ново-Пилипівки і радгоспу «Агермань».— АП УРСР, 1961, т. 8, с. 22—135.
56. *Вязьмитина М. И.* Золотобалковский могильник.— Киев: Наук. думка, 1972.— 190 с.



57. *Гайдукевич В. Ф.* Боспорское царство.— М.; Л.: Изд-во АН СССР, 1949.— 624 с.
58. *Гайдукевич В. Ф.* Илурат.— МИА, 1958, № 85, с. 9—148.
59. *Гайдукевич В. Ф.* Некрополи некоторых боспорских городов.— МИА, 1959, № 69, с. 154—238.
60. *Гайдукевич В. Ф.* Керамический комплекс II в. н. э. из Мирмекия.— КСИА, 1963, вып. 95, с. 25—32.
61. *Гилевич А. М.* Могила с двумя подбоями.— Симферополь: Крымиздат, 1961, с. 51—56. (СХМ; Вып. 2).
62. *Гилевич А. М.* Античные иногородние монеты из раскопок Херсонеса.— Киев: Наук. думка, 1968, с. 3—61. (НС; Вып. 3).
63. *Гинзбург В. В.* Этногенетические связи древнего населения Сталинградского Заволжья.— МИА, 1959, № 60, с. 524—594.
64. *Голубцова Е. С.* Идеология и культура сельского населения Малой Азии I—III вв. н. э.— М.: Наука, 1977.— 240 с.
65. *Граков Б. Н.* Пережитки матриархата у сарматов.— ВДИ, 1947, № 3, с. 100—121.
66. *Гриневич К. Э.* Подстенный склеп 1012 и ворота Херсонеса, открытые в 1899 г.— Хсб./ Херсонес. музей, 1926, вып. 1, с. 72, 14 ил.
67. *Гриневич К. Э.* Сто лет Херсонесских раскопок (1827—1927 гг.).— Севастополь: Херсонес. музей, 1927.— 55 с.
68. *Гущина И. И.* О сарматах в Юго-Западном Крыму.— СА, 1967, № 1, с. 40—51.
69. *Гущина И. И.* Раскопки могильника Бельбек-III в Крыму.— КСИА, 1970, вып. 124, с. 39—47.
70. *Гущина И. И.* О результатах исследования нового могильника I—II вв. н. э. в Юго-Западном Крыму.— КСИА, 1973, вып. 133, с. 80—85.
71. *Гущина И. И.* Население сарматского времени в долине р. Бельбек.— В кн.: Археологические исследования на Юге Восточной Европы. М.: ГИМ, 1974, с. 32—64.
72. *Давыдова Л.* К вопросу о так называемой «сцене загробной трапезы» на боспорских надгробиях из собрания Эрмитажа.— СГЭ, 1979, вып. 44, с. 46—49.
73. *Даниленко В. Н.* Позднеантичное погребение.— СХМ, 1961, вып. 2, с. 57—62.
74. *Дашевская О. Д.* Лепная керамика Неаполя Скифского и других скифских городищ Крыма.— МИА, 1958, № 64, с. 248—271.
75. Дело ИАК о раскопках в Херсонесе в 1891 г.— Арх. ЛОИА, ф.1 д. № 1891/20, л. 124.
76. Дело ИАК о раскопках в Херсонесе в 1892 г.— Там же, д. № 1892/10, 144 л.
77. Дело ИАК о раскопках в Херсонесе в 1898 г.— Там же, д. № 1898 / 2, л. 137.
78. *Десятчиков Ю. М.* Сарматы на Таманском полуострове.— СА, 1973, № 4, с. 69—80.
79. *Домбровский О. И.* О полевых археологических исследованиях Загородного крестового храма в Херсонесе в 1953 г.— Арх. ГХЗ, д. 708 (папка 1), с. 89.
80. *Драчук В. С.* Пряжка римского времени с тамгообразным знаком.— В кн.: Херсонес Таврический: Ремесло и культура. Киев: Наук. думка, 1974, с. 40—43.
81. *Драчук В. С.* Системы знаков Северного Причерноморья.— Киев: Наук. думка, 1975.— 176 с.
82. *Дьяконова В. П.* Погребальный обряд тувинцев как историко-археологический источник.— Л.: Наука, 1975.— 164 с.
83. *Жиров Е. В.* Об искусственной деформации головы.— КСИИМК, 1940, вып. 8, с. 81—88.
84. *Зубарь В. М., Рыжов С. Г.* Раскопки некрополя Херсонеса.— В кн.: АО за 1975 г. М.: Наука, 1976, с. 327—328.
85. *Зубарь В. М.* Про сарматский элемент в пазыюантичному Херсонесі.— Археологія, 1976, 20, с. 42—46.
86. *Зубарь В. М.* Подбойные могилы Херсонесского некрополя.— В кн.: Открытия молодых археологов Украины (информация). Киев: Наук. думка, 1976, ч. 1, с. 39—40.
87. *Зубарь В. М.* Погребальные сооружения и погребальный обряд участка некрополя у Загородного храма в Херсонесе.— В кн.: Новые исследования археологических памятников на Украине. Киев: Наук. думка, 1977, с. 69—82.
88. *Зубарь В. М.* Підбійні могили Херсонеського некрополя.— Археологія, 1977, 24, с. 68—73.
89. *Зубарь В. М.* Історія розкопок і топографія античного некрополя Херсонесу.— Археологія, 1978, 25, с. 50—59.
90. *Зубарь В. М.* Склепи з нішами-лежанками з Херсонесу.— Археологія, 1978, т. 28, с. 36—45.
91. *Зубарь В. М.* Подвески-апотропеи из некрополя Херсонеса первых веков нашей эры.— В кн.: Археологические исследования на Украине в 1976—1977 гг.: (Тез. докл.). Ужгород, 1978, с. 84.
92. *Зубарь В. М., Костромичова Т. І.* Склеп № 20 з некрополя Херсонеса.— Археологія, 1978, т. 27, с. 58—61.
93. *Іванова Г. П.* Сцена «загробної трапези» на херсонських надгробних рельєфах.— Археологія, 1970, 23, с. 74—90.

94. *Кагаров Е. Г.* Культ фетишей, растений и животных в Древней Греции.— Спб., 1913.— 326 с.
95. *Кадеев В. И., Солнцев А. А., Фомин Л. Д.* О технологии изготовления некоторых изделий из цветных металлов в позднеантичном Херсонесе.— СА, 1963, № 1, с. 43—48.
96. *Кадеев В. И.* Импортные светильники I—IV вв. н. э. из Херсонеса.— СА, 1969, № 3, с. 159—170.
97. *Кадеев В. И.* Очерки истории экономики Херсонеса I—IV вв. н. э.— Харьков: Изд-во Харьк. ун-та, 1970.— 164 с.
98. *Кадеев В. И.* К вопросу о составе херсонесского Совета первых веков нашей эры.— ВДИ, 1971, № 3, с. 127—130.
99. *Кадеев В. И.* Про державний лад Херсонеса в перших століттях н. е.— ВІЖ, 1971, № 9, с. 23—31.
100. *Кадеев В. И.* Об этнической принадлежности скорченных погребений херсонесского некрополя.— ВДИ, 1973, № 4, с. 108—116.
101. *Кадеев В. И.* Об этнической принадлежности носителей имени Скиф в Херсонесе Таврическом.— СА, 1974, № 3, с. 56—63.
102. *Кадеев В. И.* Херсонес Таврический в I в. до н. э.— III в. н. э.: Автореф. дис. ... д-ра ист. наук.— М., 1975.— 40 с.
103. *Кадеев В. И.* О рабстве в Херсонесе Таврическом в первые века нашей эры.— В кн.: История и культура античного мира. М.: Наука, 1977, с. 57—61.
104. *Кадеев В. И.* Малоазійські написи з Херсонеса.— ВХДУ, 1978, № 167, Історія, вип. 10, с. 93—96.
105. *Камеңецкий И. С.* Население Нижнего Дона в I—III вв. н. э.: Автореф. дис. ... канд. ист. наук.— М., 1965.— 20 с.
106. *Капошина С. И.* Скорченные погребения Ольвии и Херсонеса.— СА, 1941, т. 7, с. 161—173.
107. *Капошина С. И.* Из истории греческой колонизации Нижнего Побужья.— МИА, 1956, № 50, с. 211—254.
108. *Капошина С. И.* Некрополь в районе поселка им. Войкова близ Керчи.— МИА, 1959, № 69, с. 108—153.
109. *Кастаная Е. Г.* Обряд тризны в боспорских курганах.— СА, 1950, т. 14, с. 124—138.
110. *Кастаная Е. Г.* Лепная керамика Мирмекия и Тиритаки.— МИА, 1952, № 25, с. 249—288.
111. *Кастаная Е. Г.* Лепная керамика Илурата.— МИА, 1958, № 85, с. 266—282.
112. *Кастаная Е. Г.* Грунтовые некрополи боспорских городов VI—IV вв. до н. э. и местные их особенности.— МИА, 1959, № 69, с. 257—295.
113. *Клингер В. П.* Животное в античном и современном суеврии.— Киев: (Тип. ун-та Св. Владимира), 1911.— 354 с.
114. *Клингер В. П.* Яйцо в народном суеврии.— В кн.: Сборник статей в честь Ю. Кулаковского. Киев: (Лито-тип. Т. Г. Мейландера), 1911, с. 119—145.
115. *Книпович Т. Н.* Краснолаковая керамика первых веков нашей эры из раскопок Боспорской экспедиции 1935—1940 гг.— МИА, 1952, № 25, с. 289—326.
116. *Кобылина М. М.* Раскопки некрополя Тиритаки в 1934 г.— МИА, № 4, 1941, с. 75—84.
117. *Кобылина М. М.* Раскопки «восточного» некрополя Фанагории в 1948 г.— МИА, 1951, № 19, с. 241—249.
118. *Козуб Ю. И.* Погребальный обряд ольвийского некрополя V—IV вв. до н. в.— ЗОАО, 1960, т. 1, с. 75—84.
119. *Козуб Ю. И.* Херсонес. Некрополь.— В кн.: Археология УРСР. К.: Наук. думка, 1971, т. 2, с. 328—334.
120. *Козуб Ю. И.* Некрополь Ольвии V—IV ст. до н. э.— К.: Наук. думка, 1974.— 182 с.
121. *Колесникова Л. Г.* Отчет о раскопках участков херсонесского некрополя в 1960—1962 гг.— Арх. ГХЗ, д. № 816.— 25 с., 54 пл.
122. *Колобова К. М.* Из истории раннегреческого общества (Родос IX—VII вв. до н. э.).— Л.: Изд-во Ленингр. ун-та, 1951.— 340 с.
123. *Корязгина Г. Ф.* Предметы убора с выемчатыми эмальями V—первой половины VI вв. н. э. в Среднем Поднепровье.— САИ, 1978, вып. Е 1-43, с. 122.
124. *Коровина А. К.* Некрополь около мыса Панагин.— В кн.: АИБ. Симферополь: Крымиздат, 1962, вып. 2, с. 301—315.
125. *Коровина А. К.* Раскопки некрополя Фанагории в 1964 г.— КСИА, 1967, вып. 109, с. 130—135.
126. Корпус боспорских надписей.— М.; Л.: Наука, 1965.— 951 с.
127. *Корпусова В. Н.* Скалистинский могильник.— В кн.: Сб. докл. на VI и VII Всесоюз. I студент. археол. конф. М., 1963, с. 72—83.
128. *Корпусова В. М.* Сільське населення пізньоантичного Боспору.— Археологія, 1973, 8, с. 27—45.
129. *Косцюшко-Валюжинич К. К.* Извлечение из отчета о раскопках в Херсонесе Таврическом в 1899 г.— ИАК, Спб., 1901, вып. 1, с. 1—55.
130. *Косцюшко-Валюжинич К. К., Скубатов М. И.* Извлечение из отчета о рас-

- копках в Херсонесе в 1907 г.— ИАК, Спб., 1911, вып. 42, с. 1—91.
131. *Косцюшко-Валюжинич Д. Н.* Древнехристианские склепы с декоративной фресковой росписью, открытые в Херсонесе.— ИТУАК, 1911, вып. 45, с. 50—55.
  132. *Косцюшко-Валюжинич Д. Н.* О результатах раскопок последнего времени в Херсонесе.— Там же, с. 56—66.
  133. *Косцюшко-Валюжинич Д. Н.* Некрополь у крестовидного храма в Херсонесе.— Там же, 1912, вып. 47, с. 124—134.
  134. *Крис Х. И.* Классификация таврских каменных ящиков.— КСИА, 1967, вып. 112, с. 23—30.
  135. *Кропоткин В. В.* Могильник Суук-Су и его историко-археологическое значение.— СА, 1959, № 1, с. 181—194.
  136. *Кропоткин В. В.* Могильник Чуфут-Кале.— КСИА, 1965, вып. 100, с. 108—115.
  137. *Кругликова И. Т.* Фанагорийская местная керамика из грубой глины.— МИА, 1951, № 19, с. 87—106.
  138. *Кругликова И. Т.* Погребение IV—V вв. н. э. у дер. Айвазовское.— СА, 1957, № 2, с. 253—257.
  139. *Кругликова И. Т.* Мраморный рельеф из Анапы.— СА, 1962, № 1, с. 282—289.
  140. *Кругликова И. Т.* Боспор в позднеантичное время: (Очерк экон. истории).— М.: Наука, 1966.— 322 с.
  141. *Кругликова И. Т.* Культура Боспора в позднеантичный период.— В кн.: Античное общество. М.: Наука, 1967, с. 150—155.
  142. *Кругликова И. Т.* Раскопки пос. у дер. Семеновки.— МИА, 1970, № 155, с. 4—81.
  143. *Крыжицкий С. Д., Кудренко В. И., Крапивина В. В.* Отчет о раскопках участка Р-19 в 1977 г.— Арх. ИА АН УССР, д. 1977/1.— 36 с., 19 табл.
  144. *Кубланов М. М.* Исследование некрополя Илурата.— КСИА, 1972, вып. 128, с. 78—85.
  145. *Кубышев А. И.* Отчет о работах Херсонской экспедиции Института археологии АН УССР.— Арх. ИА АН УССР, д. 1975/5.— 99 с., 30 табл.
  146. *Кузнецов В. А.* Алаксие племена Северного Кавказа.— МИА, 1962, № 106, с. 1—137.
  147. *Кулаковский Ю.* Две керченские катакомбы с фресками.— Спб., 1896.— 72 с., 14 табл., 14 рис.— (МАР; Вып. 19).
  148. *Кулаковский Ю.* Смерть и бессмертие древних греков. Киев: (Тип. С. В. Кульженко), 1899.— 126 с.
  149. *Кунина Н. З., Сорокина Н. П.* Стёкляные балызамари Боспора.— Тр. ГЭ, 1972, т. 13, с. 146—177.
  150. *Куларенко Ю. В.* Распространение латинских вещей на территории Восточной Европы.— СА, 1959, № 1, с. 30—51.
  151. *Куртин Б. А.* Археологические раскопки в Триалети. Опыт периодизации памятников.— Тбилиси: Изд-т истории АН ГССР, 1941, т. 1, с. 132.
  152. *Лапин В. В.* Греческая колонизация Северного Причерноморья.— Киев: Наук. думка, 1966.— 240 с.
  153. *Латышев В. В.* Греческие и латинские надписи, найденные в Южной России в 1889—1891 гг.— Спб., 1892.— 64 с., табл.— (МАР; Вып. 9).
  154. *Латышев В. В.* Очерк греческих древностей.— Спб.: (Тип. В. Безобразова и Комп.), 1899.— 327 с.
  155. *Латышев В. В.* Эпиграфические новости из Южной России.— ИАК, 1908, вып. 27, с. 15—41.
  156. *Латышев В. В.* Дополнение к ИАК, вып. 27.— ИАК, 1909, вып. 33, с. 48—49.
  157. *Леонова Н. Б., Смирнов Ю. А.* Погребение как объект формального анализа.— КСИА, 1976, вып. 148, с. 16—23.
  158. *Лепер Р. Х.* Дневник раскопок херсонесского некрополя в 1911 г.— Арх. ГХЗ, д. № 76, с. 120.
  159. *Лепер Р. Х.* Дневник раскопок херсонесского некрополя в 1908—1910 гг.— Хсб., 1927, вып. 2, с. 189—256.
  160. *Лесков А. М.* Горный Крым в I тысячелетии до н. э.— Киев: Наук. думка, 1965.— 196 с.
  161. *Литвинский Б. А.* Древние кочевники «Крыши мира».— М.: Наука, 1972.— 269 с.
  162. *Лурье С. Я.* Древнегреческие паспорта для входа в рай.— В кн.: Вопросы античной литературы и классической филологии. М.: Наука, 1966, с. 23—29.
  163. *Маликов В. М.* Плоды и зерна грецкого ореха, каштана настоящего, итальянской сосны, инжира, финиковой пальмы и маслины из раскопок Херсонеса.— Арх. ГХЗ, д. № 736, с. 11.
  164. *Масленников А. А.* О боспорских склепах римского времени.— В кн.: Тез. докл. Всесоюз. науч. конф. «Проблемы античной истории и классической филологии». Харьков: Изд-во Харьк. ун-та 1980.— 206 с.
  165. *Мазно Е. В.* Раскопки памятников эпохи бронзы та сарматского часу в с. Усть-Кам'янци.— АП УРСР, 1960, т. 9, с. 14—38.

166. Мерперт Н. Я. О генезисе салтовской культуры. — КСИИМК, 1951, вып. 26, с. 14—30.
167. Мещеряков В. Ф. Проникновения христианства у Херсонес Таврийский. — ВХДУ, 1975, № 118, с. 100—108. — (История; Вып. 9).
168. Мещеряков В. Ф. О времени появления христианства в Херсонесе Таврическом. — В кн.: Актуальные проблемы изучения истории религии и атеизма. Л.: Музей истории религии и атеизма, 1978, с. 121—134.
169. Миронов А. М. Картины загробной жизни в греческой живописи на вазах. — М.: Тип. моск. ун-та, 1895. — 234 с.
170. Морева Р., Ангелова П. Могилы гробни находки от Асеновградско. — Археология, София, 1968, кн. 3, с. 29—37.
171. Моринц С. Некоторые вопросы сарматского населения в Молдове и Муатени в связи с Фокшанским погребением. — Дася, 1959, т. 3, с. 451—470.
172. Моця А. П. Трупосожжение и трупоположение у славян Среднего Поднепровья. Причины смены погребального обряда. — В кн.: Славяне и Русь. Киев: Наук. думка, 1979, с. 115—122.
173. Мошкова М. Г. Памятники прохоровской культуры. — М.: Изд-во АН СССР, [1963. — 54 с., 32 табл. — (САИ; Вып. Д 1-10).
174. Невзорова О. Я. Гностические геммы, перстни и амулеты Юга СССР. — ВДИ, 1979, № 2, с. 95—103.
175. Никитина Г. Ф. Погребальный обряд культур полей погребений Средней Европы в I тыс. до н. э. — I тыс. н. э. — В кн.: Погребальный обряд племен Северной и Средней Европы в I тыс. до н. э. — I тыс. н. э. М.: Наука, 1974, с. 5—132.
176. Орешников А. В. Несколько замечаний о древностях, найденных в с. Парутино в 1891 г. — ТМАО, 1894, т. 15, вып. 1, с. 1—13.
177. Отчет о деятельности Русского археологического института в Константинополе. — ИРАИИ, 1908, т. 13, с. 303—322.
178. Парович-Пешикан М. Некрополь Ольвии эллинистического времени. — Киев: Наук. думка, 1974. — 220 с.
179. Петерс Б. Г. Краснолаковая керамика из раскопок Михайловского поселения. — КСИА, 1976, вып. 145, с. 88—91.
180. Печенкин Н. М. Роспись христианской катакомбы, находящейся близ Херсонеса на земле Н. П. Тура. — ИТУАК, 1912, вып. 48, с. 145—149.
181. Погребова Н. Н. Погребение на земляном валу Каменского городища. — КСИИМК, 1956, вып. 63, с. 94—97.
182. Погребова Н. Н. Золотые лицевые пластины из погребений мавзолея Неаполя Скифского. — В кн.: ИАДК. Киев: Изд-во АН УССР, 1957, с. 142—154.
183. Придик Е. М. Греческие заклятия и амулеты из Южной России. — ЖМНП, 1899, дек., отд. V, с. 115—124.
184. Прушевская Е. О. Художественная обработка металла. — В кн.: АГСП. М.; Л.: Изд-во АН СССР, 1955, т. 1, с. 325—355.
185. Пятыхева Н. В. Тавры и Херсонес. — КСИИМК, 1949, вып. 29, с. 122—124.
186. Пятыхева Н. В. Ювелирные изделия Херсонеса (конец IV в. до н. э. — IV в. н. э.). — Тр. ГИМ, 1956, вып. 18, с. 84.
187. Пятыхева Н. В. Скифы и Херсонес. — В кн.: ИАДК, 1957, с. 249—263.
188. Пятыхева Н. В. К вопросу об этническом составе населения Херсонеса в I—VI вв. н. э. — В кн.: Античное общество. М.: Наука, 1967, с. 183—187.
189. Раевский Д. С. Скифы и сарматы в Неаполе. — МИА, 1971, № 177, с. 143—151.
190. Репников Н. И. Дневник раскопок херсонесского некрополя в 1908 г. — Хсб., 1927, вып. 2, с. 149—186.
191. Ригведа. Избранные гимны / Пер., коммент. и вступ. ст. Т. Я. Елизаровой. М.: Наука, 1972, с. 418.
192. Рикман Э. А. Поздние сарматы Днестровско-Дунайского междуречья. — СЭ, 1966, № 1, с. 68—88.
193. Рикман Э. А. Этническая история населения Поднестровья и прилегающего Подунавья в первых веках нашей эры. — М.: Наука, 1975. — 336 с.
194. Романченко Н. Ф. Раскопки в окрестностях Евпатории. — ИАК, 1907, вып. 25, с. 172—187.
195. Ростовцев М. И. Античная декоративная живопись на Юге России. — Пг.: Изд. Археол. комис., 1914. — 537 с., 112 табл.
196. Ростовцев М. И. Скифия и Боспор: Критическое обозрение памятников литературных и археологических. — Л.: РАИМК, 1925. — 621 с.
197. Русяева А. С. Деякі риси культурно-історичного розвитку Північно-Західного Причорномор'я в VII—V ст. до н. е. — Археологія, 1979, 30, с. 3—18.
198. Русяева А. С. Земледельческие культуры в Ольвии догетского времени. — Киев: Наук. думка, 1979. — 172 с.
199. Сагинашвили М. Н. Стекланные сосуды Урбнишского могильника. — Тбилиси: Мецниереба, 1970. — 195 с.

200. *Сергеевко М. Е.* Жизнь древнего Рима. М.; Л.: Наука, 1964.— 335 с.
201. *Силантьева Л. Ф.* Краснолаковая керамика из раскопок Илурата.— МИА, 1958, № 85, с. 283—311.
202. *Силантьева Л. Ф.* Некрополь Нимфея. МИА, 1959, № 69, с. 3—107.
203. *Синицын И. В.* Археологические раскопки на территории Нижнего Поволжья.— Саратов: Изд-во Саратов. ун-та, 1947, с. 134.
204. *Синицын И. В.* Памятники Нижнего Поволжья скифо-сарматского времени.— В кн.: Археологический сборник. Саратов, 1956, с. 22—64. (Тр. сарат. обл. музея краеведения; Вып. 1).
205. *Синицын И. В.* Археологические исследования Заволжского отряда (1951—1953).— МИА, 1959, № 60, с. 39—205.
206. *Синицын И. В.* Древние памятники в низовьях Еруслана.— МИА, 1960, № 78, с. 10—168.
207. *Скубатов М. И.* Римский фамильный склеп II—IV вв. н. э., открытый в Херсонесе в 1907 г.— ИТУАК, 1911, вып. 45, с. 38—49.
208. *Смирнов К. Ф.* О погребениях роксалав.— ВДИ, 1948, № 1, с. 213—219.
209. *Смирнов К. Ф.* О некоторых итогах исследования могильников меотской и сарматской культуры Прикубанья и Дагестана.— КСИИМК, 1951, вып. 37, с. 151—159.
210. *Смирнов К. Ф.* Курганы у сел Иловатка и Политодельское Сталинградской области.— МИА, 1959, № 60, с. 206—322.
211. *Смирнов К. Ф.* Быковские курганы.— МИА, 1960, № 78, с. 169—272.
212. *Смирнов К. Ф.* Сарматские катакомбные погребения Южного Приуралья — Поволжья и их отношение к катакомбам Северного Кавказа.— СА, 1972, № 1, с. 73—81.
213. *Снесарева Г. П.* Реликты домусульманских верований и обрядов у узбеков Хорезма.— М.: Наука, 1969.— 336 с.
214. *Сокольский Н. И.* Земляной склеп на г. Митридат.— СА, 1959, № 3, с. 220—223.
215. *Сокольский Н. И.* Античные деревянные саркофаги Северного Причерноморья.— М.: Наука, 1969.— 190 с.— (САИ; Вып. Г 1-17).
216. *Сокольский Н. И.* Деревообрабатывающее ремесло в античных государствах Северного Причерноморья.— М.: Наука, 1971.— 290 с., 37 табл.
217. *Соломонок Э. И.* Четыре надписи из Неаполя и Херсонеса.— СА, 1958, т. 28, с. 308—316.
218. *Соломонок Э. И.* Новые эпиграфические памятники Херсонеса.— Киев: Наук. думка, 1964, с. 195.
219. *Соломонок Э. И.* Из истории религиозной жизни в северопонтийских городах позднеантичного времени.— ВДИ, 1973, № 1, с. 55—77.
220. *Соломонок Э. И.* Новые эпиграфические памятники Херсонеса.— Киев: Наук. думка, 1973.— 283 с.
221. *Соломонок Э. И.* К вопросу о населении Херсонеса Таврического.— В кн.: Социальное развитие Византии.— Свердловск: Изд-во Урал. ун-та, 1979, с. 119—125.
222. *Соломонок Э. И., Антонова И. А.* Надгробия врачей из Херсонеса.— ВДИ. 1974, № 1, с. 93—105.
223. *Сорокина Н. П.* Три стеклянных сосуда IV в. н. э. с рельефными изображениями из Северного Причерноморья.— МАПП, 1959, вып. 3, с. 228—233.
224. *Сорокина Н. П.* Раскопки некрополя Гермонассы в 1956—1957 гг.— КСИА, 1961, вып. 83, с. 46—52.
225. *Сорокина Н. П.* Стекло из раскопок Пянтикапея. 1945—1959.— МИА, 1962, № 103, с. 210—236.
226. *Сорокина Н. П.* Стеклянные сосуды из Танаиса.— МИА, 1965, № 127, с. 202—239.
227. *Сорокина Н. П.* Раскопки некрополя Кеп в 1962—1964 гг.— КСИА, 1967, вып. 109, с. 101—107.
228. *Сорокина Н. П.* Фигурный стеклянный сосуд из Кеп.— СА, 1968, № 4, с. 181—189.
229. *Сорокина Н. П.* О стеклянных сосудах с каплями синего стекла из Причерноморья.— СА, 1971, № 4, с. 85—101.
230. *Сорокина Н. П.* Стеклянные сосуды из могильника Харакса.— В кн.: Кавказ и Восточная Европа в древности. М.: Наука, 1973, с. 183—205.
231. *Сорокина Н. П.* Позднеантичное стекло из Ольвии.— В кн.: Художественная культура и археология античного мира. М.: Наука, 1976, с. 199—209.
232. *Сорокина Н. П.* Античные стеклянные сосуды из раскопок некрополя боспорского города Кепы на Таманском полуострове.— В кн.: Античный мир и археология. Саратов: Изд-во Саратов. ун-та, 1977, № 3, с. 115—144.
233. *Сорокин С. Б.* Импортні світильники як джерело вивчення торговельних зв'язків Херсонеса із Східним Середземномор'ям у I—III ст. н. е.— ВХДУ, 1979, № 167, Історія, вип. 10, с. 43—49.
234. *Стржецкий С. Ф.* Раскопки таврского некрополя Херсонеса.— Хсб., 1948, вып. 4, с. 68—95.

235. *Стржелецкий С. Ф.* Археологические памятники Херсонеса из раскопок 1950 г. — ВДИ, 1951, № 2, с. 136—141.
236. *Стржелецкий С. Ф.* Позднеантичный могильник в Инкерманской долине. — КСИА АН УССР, 1959, вып. 8, с. 139—145.
237. *Стржелецкий С. Ф.* Отчет о раскопках могильника III—IV вв. н. э. в Инкерманской долине, к югу от горы «Сахарная головка» на территории парникового хозяйства совхоза «Севастопольский» в 1962 г. — Арх. ИА АН УССР, д. № 1962/52. — 180 с., 132 табл.
238. *Стржелецкий С. Ф.* Отчет о раскопках могильника III—IV вв. н. э. на территории теплично-парникового хозяйства совхоза «Севастопольский» в Инкерманской долине в 1965 г. — Арх. ИА АН УССР, д. № 1965/67. — 117 с., 195 табл.
239. *Суров Е. Г.* Херсонес Таврический. — Свердловск: Изд-во Урал. ун-та, 1961. — 156 с.
240. *Симонович Э. А., Голенко К. В.* Монеты из некрополя Неаполя Скифского. — СА, 1960, № 1, с. 265—268.
241. *Талис Д. Л.* Топонимы Крыма с корнем «рос-». — Антич. древность и сред. века, 1973, вып. 10, с. 229—234.
242. *Тазтай А. К.* Раскопки херсонесского некрополя в 1937 г. — Хсб., 1948, вып. 4, с. 19—43.
243. *Телегин Д. Я.* Об основных позициях в положении погребенных первобытной эпохи Европейской части СССР. — В кн.: Энеолит и бронзовый век Украины. Киев: Наук. думка, 1976, с. 5—21.
244. *Токарев С. А.* Ранние формы религии. — М.: Наука, 1964. — 398 с.
245. *Токарев С. А.* Религия в истории народов мира. — М.: Политиздат, 1976. — 575 с.
246. *Томсон Дж.* Исследования по истории древнегреческого общества. — М.: Изд-во иностр. лит., 1958. — 659 с.
247. *Трещева Ю. Н.* Просопография должностных лиц Ольвии I—III вв. н. э. — ВДИ, 1977, № 4, с. 156—182.
248. *Тэйлор Э.* Первобытная культура. — М.: Гос. соц.-эконом. изд-во, 1939. — 567 с.
249. *Уваров А. С.* Несколько слов об археологических разрысаниях в окрестностях Симферополя и Севастополя. — Пропилей, 1854, вып. 4, с. 525—532.
250. *Уваров А. С.* Извлечение из всеподданнейшего отчета об археологических разрысаниях в 1853 г. — Спб.: (Типогр. Акад. наук), 1855. — 191 с., 3 табл.
251. *Фармаковский Б. В.* Раскопки некрополя древней Ольвии в 1901 г. — ИАК, 1903, вып. 8, с. 1—112.
252. *Фармаковский Б. В.* Раскопки Ольвии в 1902—1903 гг. — ИАК, 1906, вып. 13, с. 1—305.
253. *Федоров Г. Б.* Население Прутско-Днепровского междуречья в I тыс. н. э. — МИА, 1960, № 89. — 378 с., 71 табл.
254. *Финогенова С. И.* Инструменты античных столяров и плотников. — ВМГУ. Сер. 9, 1967, № 3, с. 49—61.
255. *Фирштейн В. В.* Сарматы Нижнего Поволжья в антропологическом освещении. — В кн.: Антропологические данные к вопросу о великом переселении народов. Л.: Наука, 1970, с. 69—201.
256. *Фодор И.* К вопросу о погребальном обряде древних венгров. — В кн.: Проблемы археологии и древней истории угров. М.: Наука, 1972, с. 168—175.
257. *Фрейденберг О.* Поэтика сюжета и жанра. Период античной литературы. — Л.: Изд-во. худ. лит., 1936. — 452 с.
258. *Фрейденберг О. М.* Миф и литература древности. — М.: Наука, 1978. — 605 с.
259. *Фрикен А.* Римские катакомбы и памятники первоначального христианского искусства. — М.: Изд-во К. Т. Солдатенкова, 1892, Ч. 1. — 189 с.
260. Художественное ремесло эпохи римской империи: Каталог выставки. — Л.: Искусство, 1980. — 92 с.
261. *Цветаева Г. А.* Грунтовой некрополь Пантикапея, его история, этнический и социальный состав. — МИА, 1951, № 19, с. 63—86.
262. *Цветаева Г. А.* Курганный некрополь Пантикапея. — МИА, 1957, № 57, с. 227—250.
263. *Чубова А. П.* Искусство Европы I—IV вв. н. э. — М.: Искусство, 1970. — 279 с.
264. *Шелов Д. Б.* Некрополь Танаиса. — МИА, 1961, № 98, 94 с., XLIX табл.
265. *Шелов Д. Б.* Танаис и Нижний Дон в первые века нашей эры. — М.: Наука, 1972. — 351 с.
266. *Шелов Д. Б.* Волго-донские степи в гунское время. — В кн.: Вопросы древней и средневековой археологии Восточной Европы. М.: Наука, 1978, с. 81—88.
267. *Шилов В. П.* Калиновский курганный могильник. — МИА, 1959, № 60, с. 323—523.
268. *Шкорпил В. В.* Три христианские надписи, найденные в окрестностях Керчи. — ЗООИД. Протоколы, 1898, т. 21, с. 8—11.
269. *Шкорпил В. В.* Отчет о раскопках в г. Керчи и его окрестностях в 1902 г. — ИАК, 1904, вып. 9, с. 73—177.

270. *Шкорпил В. В.* Отчет о раскопках, проведенных в 1906 г. в г. Керчи и его окрестностях.— ИАК, 1909, вып. 30, с. 51—98.
271. *Штаерман Е. М.* Мораль и религия уветенных классов Римской империи.— М.: Изд-во АН СССР, 1961.— 319 с.
272. *Шульц П. Н.* Мавзолей Неаполя Скифского.— М.: Искусство, 1953.— 88 с.
273. *Щеглов О. Н.* Херсонесские антропоморфные стелы с врезными изображениями.— Археология, 1968, вып. 21, с. 214—221.
274. *Щеглов А. Н.* Фракийские посвященные рельефы из Херсонеса Таврического.— МИА, 1969, № 150, с. 135—178.
275. *Щеглов А. Н.* Некрополь у Песочной бухты близ Херсонеса.— КСИА, 1975, вып. 143, с. 109—116.
276. *Щеглов А. Н.* Северо-Западный Крым в античную эпоху.— Л.: Наука, 1978.— 158 с.
277. *Якобсон А. Л.* Раннесредневековый Херсонес.— МИА, 1959, № 63, с. 363.
278. *Aufhauser I. B.* Die heilige wundertätige Quelle (αγίαδρυς) bei byzantinischen Wallfahrtsorten.— Das Altertum, 1963, Bd 9, H. 4, S. 239—247.
279. *Bailey D. M.* Greek and Roman pottery lamps.— London: Trustees British Museum, 1963.— 32 p.
280. *Barbu V.* Din necropole Tomisului. Tipuri de morminte din epoca romana.— SCIV, 1971, t. 22, N 1, p. 47—68.
281. *Barkoczi A., Salmon A.* Glasfunde vom Ende des IV und Anfang des V Jahrhunderts in Ungarn.— AE, 1968, Bd 95, N 2, S. 29—39.
282. *Beyer H. W., Lietzmann H.* Die jüdische Katakomba der Villa Torlonia in Rom.— Berlin; Leipzig: Gruyter, 1930.— 46 S., 30 Taf.
283. *Biro E.* Kisárpási későrómai temető.— AE, 1959, vol. 86, N 2, 173—177. old.
284. *Blegen C. W.* Excavations at Troy, 1932.— AJA, 1932, vol. 36, N 4, p. 431—451.
285. *Blegen C. W., Palmer H., Young R. S.* The North Cemetery.— Princeton; New Jersey: Glückstadt, 1964.— 344 p., 490 pl.— (Corinth; Vol. 13).
286. *Boardman J.* Athenian Red-figure Vases of the Archaic Period.— London: Thames and Hudson, 1975.— 118 p., 171 ill.
287. *Breccia E.* Necropoli di Sciathi.— Cario: Imprimerie l'Inst. Français d'archéologie orientale, 1912.— Vol. 1/2. 212 p., 82 tab.
288. *Bucovală M.* Vase antice de sticlă la Tomis.— Constanta: Muzeul de Arheologie, 1968.— 173 p.
289. *Burger A. S.* Römaikori temető Mayson.— AE, 1972, vol. 99, N 1. 64—97. old.
290. *Burger A. S.* Romaikori temeto Somodorpusztan.— AE, 1974, vol. 101, N 1, 64—97. old.
291. *Charleston R. J.* Roman Pottery: Faber and Faber.— London, [S. a.].— 48 p.
292. *Clairmont C. W.* The Glass Vessels.— New-Haven, 1963.— 152 p. (The Excavations at Dura—Europos. Final Rept.; Pt 5).
293. *Coz D. H.* The Greek and Roman Pottery. New-Haven, 1949.— 26 p.— (The Excavations at Dura Europos. Final Rept, 4, pt 1. Fasc. 2).
294. *Culică V.* Obiecte de caracter creștin din epocă romano-bizantină găsite la Pirjoaia — Dobrogea.— Pontica, 1969, t. 2, p. 355—371.
295. *Cumont F.* Recherches sur le symbolisme funéraire des Romains. Geuthner.— Paris, 1942.— 543 p., 47 ill.— (Bibliothèque archéol. et hist.; T. 35).
296. *Davidson G. R.* The minor objects.— Princeton: New-Jersey, 1952.— 366 p., 118 pl.— (Corinth; Vol. 12).
297. *Dragendorff H.* Thera: Untersuchungen, Vermessungen und Ausgrabungen in den Jahren 1895—1902. Bd 2. Theraeische Gräber. Berlin: Verlag Reimer.— 1903.— 328 S.
298. *Dusenbery E.* Ancient Glass from the Cemeteries of Samothrace.— JGS, 1967, 9 p. 34—49.
299. *Edgar M. C.* Catalogue général des antiquités Égyptiennes du Caire: Greco-Égyptian Glass. La Caire Imprimerie de l'Institut Français d'archéologie Orientale, 1905, p. I—V, I—92, pl. I—XI.
300. *Erdelyi G.* A Római kőfaragás és köszobraszát Magyarországon.— Budapest: Akad. Kiado, 1974.— 208 old., 204 ill.
301. *Filarska B.* Szklá starożytna: Museum Narodowe w Warszawie Warszawa, 1952.— 254 s., 52 t.
302. *Graves F. P.* Burial Customs of the Ancient Greeks.— Brooklyn: Roche, and Hawkins, 1891.— 87 p.
303. *Haevernick Th. E.* «Römischer Wein?» — AAH, t. 19, N 1/2, S. 15—23.
304. *Herrmann P.* Das Gräberfeld von Marion auf Cypern.— Berlin: Druck und Verlag Reimer, 1888.— 63 S.
305. *Hook L.* On the Lacedaemonians Buried in the Keramei—Kos.— AJA, 1932, vol. 36, N 3, p. 290—292.
306. *Horedt K.* Die Dakischen Silberfunde.— Dacia, N. S., 1973, t. 18, S. 127—169.
307. *Isings C.* Roman Glass from Dated Finds: J. B. Wolters / Groningen.— Djakarta, 1957.— 185 p.
308. *Kloiber A.* Die Gräberfelder von Lauriacum: Das Ziegelfeld Oberösterreichischer

- Landerverlag in Kommission.— Linz /Donau, 1957.— 192 S.
309. *Knipowitsch T.* Untersuchungen zur Keramik römischer Zeit aus den Griechenstädten an der Nordküste des Schwarzen Meers: Die Keramik römischer Zeit aus Olbia in der Sammlung der Eremitage.— Frankfurt, 1929.— 60 S., 9 Taf. (Materialien zur römischgermanischen Keramik; Bd 4).
310. *Kraus T.* Pompei.— Ercolano Milano: Silvana Ed. d'art, 1973.— 230 p.
311. *Kurtz D. S., Boardman J.* Greek Burial Customs.— London: Thames and Hudson, 1974.— 384 p.
312. *Latischev B.* Incriptiones antiquae orae septentrionalis Ponti Euxini / — 2 th ed. Ed by B. Latischev. Petropoli, 1916.— Vol. 1. 594 p., 4 tab.
313. *Machatschek A.* Die Nekropolen und Grabmäler im Gebiet von Elaiussa Sebaste und Korykos im Rauhen Kokikien. Herman Böhlau Nachf. Graz, Wien, Köln, 1967.— 127 S., 56 Taf, 74 Abb.
314. *Makaromis C. I., Miller S. G.* The Tomb of Lyson and Kallikles. A Painted Hellenistic Tomb.— *Archaeology*, 1974, 27; N 4, p. 249—259.
315. *Marschall F. H.* Catalogue of the Jewellery Greek, Etruscan and Roman in the Departments of Antiquities British Museum.— London: Print. order trustees, 1900.— 400 p.
316. *Mau A.* Bestattung.— In: RE, J. B. Stuttgart: Metzlerscher Verlag, 1899, Bd 3, Sp. 331—339.
317. *Mau A.* Pompeji in Leben und Kunst.— Leipzig: Verlag Engelmann, 1900.— 506 S.
318. *Mercando L.* La necropoli Romana di Porforecanati.— *Atti della Accademia Nat. dei Lincei*, 1974, 28, p. 154—430.
319. *Michailow G.* Inscriptioes Graecae in Bulgaria Reperte. Vol. 1. In Aedibus Typographicis Academiae Litterarum Bulgaricae.— Editio Altera Emendata.— Sardiniae, 1970., 495 p., 256 tab.
320. *Michalowski K.* Palmyra.— La Haye etc.: Mouton and co, 1960.— 229 p.
321. *Noll R.* Das römerzeitliche Gräberfeld von Salurn.— Innsbruck: Universitätsverlag, 1963.— 164 S.
322. *Parducz M.* Denkmäler der Sarmatenzeit Ungarns. 1.— AH, 1944, Bd 25, S. 1—75, Taf. 1—32.
323. *Parducz M.* Denkmäler der Sarmatenzeit Ungarns. III.— AH, 1950, Bd 30, S. 1—262, Taf. 1—141.
324. *Parling R.* Das Römisch-Frankische Gräberfeld von Krefeld-Geller.— Berlin: Mann, 1966.— Bd 2, 158 S.
325. *Perrot G., Guillaume E., Delbert J.* Exploration archéologique de la Galatie et de la Bithynie. T. 1. Firmin Didot.— Paris, 1872.— 180 p., 75 tab.
326. *Perrot G., Chipier C.* Histoire de l'art dans l'Antiquité.— T. 3. Phénicie — Cypre. Paris, 1885. (Typ. Georges. Chamero). — 921 p., 644 gravures.
327. *Peters I. P., Thiersch H.* Painted Tombs in the Necropolis of Marissa / Publ. by the Committee of the Palestine Exploration Fund; Ed. by S. A. Cook.— London, 1905. — 100 p.
328. *Petru S.* Emonske nekropole.— Ljubljana: Narodni muzeu. 1972.— 177 S., 81 tab.
329. *Petru S., Petru P.* Neviodunum (Drnovo pri krškom).— Ljubljana: Narodni muzej, 1972.— 105 s.l
330. *Popilian G.* Ceramica Romană din Oltenia: Scrisul Romanesc.— Craiva, 1976.— 246 p., 83 pl.
331. *Pottier E.* Etude sur les lécythes blancs attiques á représentations funéraires.— Paris: Thorin, 1883.— 160 p., 3 pl.
332. *Pottier E., Reinach S.* La necropole de Myrina.— Paris: Thorin, 1887.— 631 p.
333. *Poulsen F.* Die Dipylongräber und die Dipylonvasen.— Leipzig: Teubner, 1905.— 138 S., 3 Taf.
334. *Preda C.* Archaeological Discoveries in the Greek Cemetery of Callatis-Mangalia (IV—III c. b. o. e.).— Dacia, N. S., 1961, t. 5, p. 275—303.
335. *Preda C., Polescu E., Diaconu P.* Săpăturile arheologice de la Mangalia.— MCA, 1962, t. 8, p. 439—455.
336. *Rădulescu A.* Contributii la cunoasterea ceramicii Romane de uz comun, din Dobrogea.— Pontica, 1975, t. 8, p. 331—360.
337. *Rieth A.* Antike Goldmasken.— *Antike Welt*, 1973, H. 1, S. 28—34.
338. *Robinson D.* The Residential Districts and the Cemeteries at Olynthus.— *AJA*, 1932, vol. 36, N 2, p. 118—138, pl. V—VIII.
339. *Robinson D.* Excavations at Olynthus.— Baltimore: Hopkins press, 1941. Pt 11.— 539 p., CLXXI pl.
340. *Robinson D.* Excavations at Olynthus, Baltimore: Hopkins press, 1942. Pt. 11.— 227 p., LXII pl.
341. *Robinson H. S.* Pottery of the Roman Period.— Athenian Agora. New Jersey, 1959.— Vol. 5, 149 p., 76 pl.
342. *Rohde E.* Psyche: Seelencult und Unsterblichkeitsglaube der Griechen.— Freiburg: Mohr, 1898.— 436 S.
343. *Schnurbein S.* Das Römische Gräberfeld von Regensburg.— [S. 1.] 1977.— 275 S.



- (Materialhefte Bayerischen Vorgesichte; Bd 31).
344. *Scorpan C.* Contribution à la connaissance de certains types céramiques Romano-Byzantins (IV—VII siècles) dans l'espace Istro-Pontique.— *Dacia*, N. S., 1977, t. 21, p. 269—299.
345. *Shear T. L.* Excavations in the Theatre District and Tombs of Corinth in 1928.— *AJA*, 1928, vol. 32, N 4, p. 474—495.
346. *Shear T. L.* Excavations in the Theatre District and Tombs of Corinth in 1929.— *AJA*, vol. 33, N 4, p. 515—546.
347. *Shear T. L.* Excavations in the North Cemetery at Corinth in 1930.— *AJA*, 1930, vol. 34, N 4, p. 403—431.
348. *Simion G., Contacuzino Gh.* Cercetările arheologice de la Telița.— *MCA*, 1962, t. 8, p. 373—382.
349. *Simonett Ch.* Tessiner Gräberfelder.— *Basel*: Verlag Birkhäuser und Cie, 1941.— 218 S.
350. *Spartz E.* Antike Gläser: Vollständiger Katalog. Staatliche Kunstsammlungen.— *Kassel*, 1967.— 25 S.
351. *Styger P.* Die Römischen Katakomben: Archäologische Forschungen über den Ursprung und die Bedeutung der altchristlichen Grabstätten.— *Berlin*: Verlag Kunstwissenschaft, 1933.— 368 S.
352. *Toll N. P.* The Necropolis.— *New Haven*: Yale Univ. press 1946.— 150 p.— (The Excavations of Dura — Europos: Preliminary report of the ninth season of work 1935—1936; Pt. 2).
353. *Toynbee J. M. C.* Death and Burial in the Roman World.— *New York*: Thames and Hudson, 1971.— 336 p.
354. *Toynbee J. M. C.* Animal in Roman Life and Art.— *London*: Thames and Hudson, 1973.— 434 p.
355. *Turçan R.* Origines et sens de l'inhumation à l'époque Impériale.— *Rev. études anciennes*, 1958, t. 60, N 3/4, p. 323—347.
356. *Vessberg O.* Roman Glass in Cyprus.— *Opuscula Archaeol.*, 1952, t. 7, p. 109—164.
357. *Walters H. B.* Catalogue of the Roman Pottery in the Departments of Antiquities British Museum.— *London*, 1908.— 464 p.
358. *Weinberg G. D.* Evidence for Glass Manufacture in Ancient Thessaly.— *AJA*, 1962, vol. 66, N 2, p. 129—145.
359. *Wells C.* Study of Cremations.— *Antiquity*, 1960, t. 34, N 133, p. 29—37.
360. *Werner I.* Beiträge zur Archäologie des Attila-Reiches.— *München*: Bayerische Akad. Wissenschaften, 1956.— 138 S., 75 Taf.— (Philosophisch-historische Klasse. Abhandlungen. Neue Folge; H. 38).
361. *Young R. S.* Sepulturae Intra Urbem.— *Hesperia*, 1951, t. 20, p. 67—134, pl. 33—54.

## СПИСОК СОКРАЩЕНИЙ

АГСП	— Античные города Северного Причерноморья
АИБ	— Археология и история Боспора
АО	— Археологические открытия
АП УРСР	— Археологічні пам'ятки
АСХ	— Античная скульптура Херсонеса
ВДИ	— Вестник древней истории
ВМГУ	— Вестник Московского государственного университета
ВССА	— Вопросы скифо-сарматской археологии
ВХДУ	— Вісник Харківського державного університету
ГИМ	— Государственный исторический музей
ГХЗ	— Государственный Херсонесский заповедник
ГЭ	— Государственный Эрмитаж
ЖМНП	— Журнал Министерства народного просвещения
ЗОАО	— Записки Одесского археологического общества
ЗООИД	— Записки Одесского общества истории и древностей
ИАДК	— История и археология древнего Крыма
ИА АН УССР	— Институт археологии АН УССР
ИАК	— Известия Археологической комиссии
ИРАИК	— Известия Русского археологического института в Константинополе
ИТУАК	— Известия Таврической ученой архивной комиссии
КСИА	— Краткие сообщения Института археологии
КСИИМК	— Краткие сообщения Института истории материальной культуры
ЛГУ	— Ленинградский государственный университет
ЛОИА	— Ленинградское отделение Института археологии АН СССР
МАПП	— Материалы по археологии Північного Причорномор'я
МАР	— Материалы по археологии России
МИА	— Материалы и исследования по археологии СССР
НС	— Нумизматика и сфрагистика
ОАК	— Отчеты археологической комиссии
РАИМК	— Российская Академия истории материальной культуры
СА	— Советская археология
САИ	— Свод археологических источников

СГУ	— Саратовский государственный университет
СГЭ	— Сообщения Государственного Эрмитажа
СХМ	— Сообщения Херсонесского музея
СЭ	— Советская этнография
ТМАО	— Труды Московского археологического общества
УИЖ	— Український історичний журнал
УрГУ	— Уральский государственный университет
ХГУ	Харьковский государственный университет
Хсб.	— Херсонесский сборник. Севастополь: Херсонес. музей
ААН	— Acta archaeologica Hungaricae
АЕ	— Archaeologiai Értesítő. Akad. Kiado, Budapest.
АН	— Archaeologia Hungarica. Budapest
АЈА	— American Journal of Archaeology
JGS	— Journal of Glass Studies
MCA	— Materiale si cercetari arheologice. Editura Academiei Republicii Populare Române. București
RE	— Pauly — Wissowa-Kroll. Realencyclopädie der klassischen Altertumswissenschaft
SCIV	— Studii si cercetari de istorie veche. București

## ОГЛАВЛЕНИЕ

Введение . . . . .	3
Г Л А В А I	
Топография и погребальные сооружения . . . . .	8
Г Л А В А II	
Погребальный обряд . . . . .	35
Г Л А В А III	
Погребальный инвентарь . . . . .	63
Г Л А В А IV	
Некоторые вопросы социально-экономического и культурного развития населения Херсонеса первых веков н. э. по материалам некрополя . . . . .	116
Заключение . . . . .	126
Приложение. Указатель погребальных сооружений . . . . .	128
Литература . . . . .	130
Список сокращений . . . . .	141

**Виталий Михайлович Зубарь**

**НЕКРОПОЛЬ  
ХЕРСОНЕСА  
ТАВРИЧЕСКОГО  
I—IV вв. н. э.**

*Утверждено к печати  
ученым советом  
Института археологии  
АН УССР*

Редактор  
Т. Н. ТЕЛИЖЕНКО  
Оформление художника  
Г. М. БАЛЮНА  
Художественный редактор  
С. П. КВИТКА  
Технический редактор  
Г. Р. БОДНЕР  
Корректоры  
З. П. ШКОЛЬНИК,  
Л. М. ТВОРКОВСКАЯ

Информ. бланк № 5056.

Сдано в набор 05.10.81. Подп. в печ. 14.07.82. БФ 01773.  
Формат 70×90/16. Бум. тип. № 1. Обыкн. нов. гарн.  
Выс. печ. Усл. печ. л. 10,53. Усл. кр.-отт. 10,97. Уч.-  
изд. л. 11,29. Тираж 2850 экз. Зак. 1—2381. Цена  
1 руб. 40 коп.

Издательство «Наукова думка».  
252601. Киев. ГСП. Решива. 2.

Изготовлено Нестеровской городской типографией.  
г. Нестеров, Львовской обл., ул. Горького, 8, с мат-  
риц Головного предприятия РПО «Полиграфкнига»  
252057, Киев-57, Довженко, 3. Зак. 4040.

1 руб. 40 коп.



# НЕКРОПОЛЬ ХЕРСОНЕСА ТАВРИЧЕСКОГО I-IV вв. н. э.



НАУКОВА ДУМКА

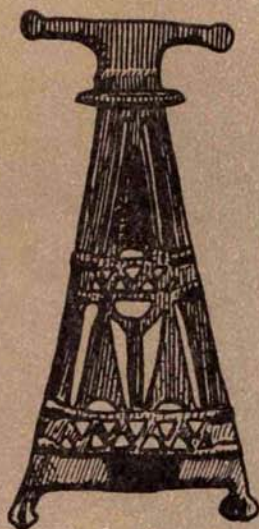

В монографии собраны и классифицированы материалы обширного могильника Херсонеса Таврического первых веков н. э., подробно рассматриваются типы погребальных сооружений, обряд захоронения и сопровождающий инвентарь.

На основе материалов некрополя делаются выводы об экономическом и культурном развитии города, этническом и социальном составе его населения, ставятся вопросы, связанные с погребальным культом Херсонеса римской эпохи.

